



Petite&Mars

Nook

DĚTSKÁ OHRÁDKA
DĚTSKÁ OHRÁDKA
GYEREK JÁRÓKA
KOJEC DZIECIĘCY
PLAYPEN

LAUFSTALL
ȚARC DE JOACĂ
PARC POUR ENFANTS
BOX PER BAMBINI

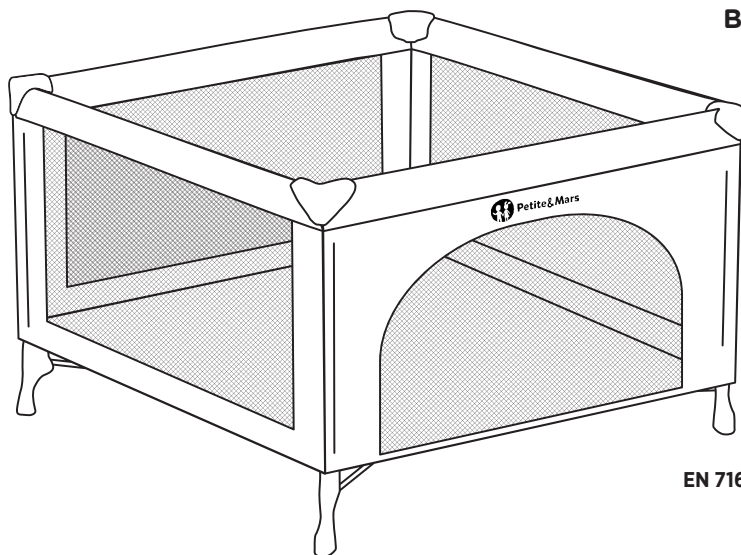

Max: 3y
Max: 15 kg

EN 716-1:2017+AC:2019 & 2:2017 &
71-3:2019

90 × 90cm



NÁVOD K POUŽITÍ
NÁVOD NA POUŽITIE
HASZNÁLATI ÚTMUTATÓ
INSTRUKCJA OBSŁUGI
PRODUCT MANUAL
ANWEISUNGEN
MANUAL DE UTILIZARE
INSTRUCTIONS D'UTILISATION
ISTRUZIONI PER L'USO

MADE IN CHINA

ags⁹²

www.petiteetmars.com

Výrobce CZ | Výrobca SK | Gyártó HU | Producent PL
Producer EN | Produzent DE | Producător RO | Producteur FR | Produttore IT:

ags 92, s.r.o., Drahobejlova 2515/18, Libeň 190 00 Praha

Magyarországi képviselő: ags92 Kft., HU-9028 Győr, Szent Imre út 61/A

ROZKLÁDÁNÍ POSTÝLKY • ROZKLADANIE POSTIEĽKY
A BÖLCSŐ KINYITÁSA • ROZKLADANIE ŁÓŻECZKA
UNFOLDING THE CRIB • AUFSTELLEN DES BETTCHENS
DEFĂȘURAREA PATULUI • DÉPLIAGE DU LIT PARAPLUIE
APERTURA DEL LETTINO

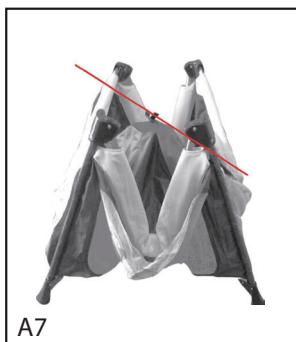
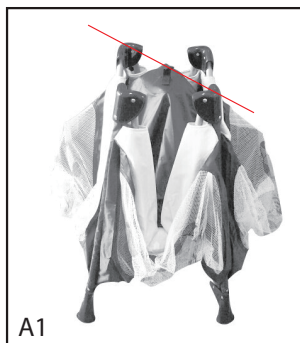

**SLOŽENÍ POSTÝLKY • ZLOŽENIE POSTIELKY
A BÖLCSŐ ÖSSZECSUKÁSA • SKŁADANIE ŁÓŻECZKA
FOLDING THE CRIB • ZUSAMMENKLAPPEN DES BETTCHENS
PLIEREA PATULUI • PLIAGE DU LIT PARAPLUIE
CHIUSURA DEL LETTINO**

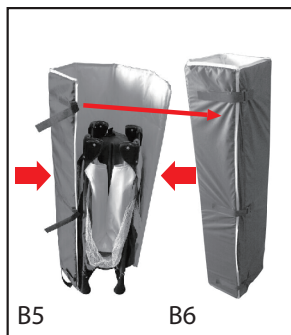
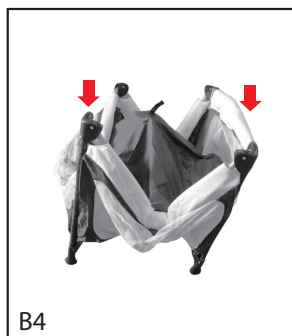

CZ

DŮLEŽITÉ! USCHOVEJTE PRO BUDOUCÍ POUŽITÍ. POZOR! MONTÁŽ MUSÍ PROVÁDĚT DOSPĚLÁ OSOBA!

Před použitím si pečlivě přečtěte návod k obsluze a uschovejte jej pro budoucí použití. Při nedodržení těchto pokynů může dojít ke zranění dítěte. Před použitím odstraňte a zlikvidujte všechny plastové sáčky a jiné obaly (např. spojovací materiál, upevňovací úchytky apod.) a uchovávejte je mimo dosah dětí.

UPOZORNĚNÍ:

- **POZOR!** Dbejte na riziko otevřeného ohně a jiných zdrojů silného tepla, jako jsou elektrické zářiče, plynové ohřívače apod., v blízkosti postýlky.
- Ohrádka je vhodná pro děti od narození do 3 let, max. do 15 kg.
- **POZOR!** Postýlku nepoužívejte, pokud dítě překročí hmotnost 15 kg, nebo je schopno samo vylézt z postýlky.
- **POZOR!** Nepoužívejte postýlku, pokud je jakákoliv její část zlomená, potřhaná nebo chybí. Používejte pouze náhradní díly schválené výrobcem.
- **POZOR!** Nenechávejte nic v postýlce ani ji neumísťujte blízko jiného předmětu, který by mohl posloužit jako opora k lezení nebo představovat riziko udušení či škrcení, např. šňůry, rolety/závěsy.
- **POZOR!** Nepoužívejte v postýlce více než jednu matraci.
- **POZOR!** Postýlka je připravena k použití pouze tehdy, když je zajišťovací mechanismus zapnutý. Před použitím skládací postýlky vždy pečlivě zkontrolujte, zda je správně zajištěn.
- **POZOR!** Nejnižší poloha je nejbezpečnější a základna by měla být vždy používána v této poloze, jakmile je dítě dostatečně velké na to, aby si dokázalo samostatně sednout.
- Všechny spoje musí být vždy správně dotažené a je třeba je pravidelně kontrolovat a podle potřeby znovu utáhnout.
- **POZOR!** Aby se předešlo zraněním způsobeným pádem, jakmile je dítě schopno vylézt z postýlky, nesmí se postýlka dále používat.
- Tloušťka matrace musí být taková, aby vnitřní výška (od povrchu matrace po horní okraj rámu postýlky) byla alespoň 500 mm v nejnižší poloze základny postýlky a alespoň 200 mm v nejvyšší poloze základny postýlky.
- Používejte pouze matraci dodanou s touto postýlkou, nepřidávejte další matraci, hrozí nebezpečí udušení.
- **POZOR!** Pokud je dítě v postýlce, vždy se ujistěte, že pohyblivá boční strana je zajištěná.

ROZKLÁDÁNÍ POSTÝLKY - A

Rozbalte matraci a položte ji na bok. Zvedněte spodní část do výšky a sejměte jednu krátkou stranu ohrádky A1-2.

1. Sundejte druhou krátkou stranu ohrádky nahoru, zatímco spodní část zůstane ve vysoké poloze. A3
2. Nyní sundejte dlouhou stranu ohrádky a spodní část musí být vždy ve vysoké poloze A4
3. Potom složte druhou dlouhou stranu a spodní část nechte ve vysoké poloze A5
4. Když jsou všechny strany ohrádky správně nastaveny, zatlačte na spodek. Montáž je dokončena a můžete umístit matraci A6.
5. **UPOZORNĚNÍ!** Pokud je spodní část ohrádky v nízké výšce, strany postýlky nepůjdou jednoduše zvednout a správně nastavit. A7

SLOŽENÍ POSTÝLKY – B

1. Vyjměte matraci z postýlky a dno postýlky zvedněte do vyšší polohy B1
2. Stiskněte tlačítko, které se nachází ve středu delší strany ohrádky a zatlačte střední pant dolů. Stiskněte i druhou delší stranu B2-B3.
3. Potom stiskněte tlačítko na krátké straně a zatlačte střední pant dolů. Zopakujte totéž s druhou krátkou stranou B4
4. Nakonec celou ohrádku co nejkompaktněji poskládejte a matraci oviňte kolem složené postýlky B5-6.

ČIŠTĚNÍ A ÚDRŽBA

- Pokud používáte postýlku venku, po každém použití důkladně očistěte všechny části.
- K čištění používejte mýdlovou vodu nebo jemný čistící prostředek.
- Tašku perte ručně v mýdlové vodě.
- Nežehlete a nepoužívejte bělidlo.

ZÁRUKA A ZÁRUČNÍ PODMÍNKY

- Záruční doba je 24 měsíců od data prodeje.
- Záruka se vztahuje na vady materiálu a výrobní vady způsobené výrobcem, které se projeví v záruční době.
- Při uplatňování záruky předložte s výrobkem řádně vyplněný záruční list a doklad o koupi.
- Výrobek musí být používán výhradně k účelu, pro který byl vyroben.
- Výrobek musí být řádně skladován, ošetřován a udržován.
- Výrobek musí být v záruční době opravován výhradně v záruční opravě, proto se obraťte na prodejnu, kde jste jej zakoupili.
- Výrobek je nutné dodat v čistém stavu a v ochranném obalu.

ZÁRUKA SE NEVZTAHUJE NA:

- Škody vzniklé nedodržением záručních podmínek.
- Části poškozené běžným fyzickým opotřebením.
- Roztržený, proděravělý nebo vytržený potah.
- Vytržené upevňovací části, pásy a druky.
- Mechanické poškození způsobené nesprávným používáním.
- Poškození potahu vlivem praní nebo deště a jeho vyblednutí.
- Ztrátu barev vlivem čištění, třením na silně namáhaných místech nebo vlivem slunečního záření.
- Škody způsobené rezivěním následkem nedostatečné údržby.

SK

DŮLEŽITÉ! UCHOVAJTE PRE BUDÚCE POUŽITIE. POZOR! MONTÁŽ MUSÍ VYKONÁVAŤ DOSPĚLÁ OSOBA!

Pred použitím si pozorne prečítajte návod na obsluhu a uschovajte si ho pre budúce použitie. Pri nedodržaní týchto pokynov môže dôjsť k zraneniu dieťaťa. Pred použitím odstráňte a zlikvidujte všetky plastové vrecká a iné obaly (napr. spojovací materiál, upevňovacie úchytky atď.) a uchovávajte ich mimo dosahu detí.

UPOZORNENIE:

- **UPOZORNENIE!** Dávajte pozor na riziko otvoreného ohňa a iných zdrojov silného tepla, ako sú elektrické žiariče, plynové ohrievače atď. v blízkosti postielky.

- Ohrádka je vhodná pre deti od narodenie do 3 rokov, max do 15 kg.
- **UPOZORNENIE!** Postielku nepoužívajte ak dieťa prekročí hmotnosť 15 kg, alebo je schopné vyliezť samo z postielky.
- **UPOZORNENIE!** Nepoužívajte postielku, ak je akákoľvek jej časť zlomená, roztrhnutá alebo chýba, a používajte iba náhradné diely schválené výrobcom.
- **UPOZORNENIE!** Nenechávajte nič v postielke ani ju neumiestujte blízko iného produktu, ktorý by mohol poslúžiť ako opora na lezenie alebo predstavovať riziko udusenía či zaškrtenia, napr. šnúry, rolety/závesy.
- **UPOZORNENIE!** Nepoužívajte v postielke viac ako jeden matrac
- **UPOZORNENIE!** Postielka je pripravená na použitie iba **vtedy**, keď je zaisťovací mechanizmus zapnutý, a treba starostlivo skontrolovať, či je správne zaistený pred použitím skladacej postielky.
- **UPOZORNENIE!** Najnižšia poloha je najbezpečnejšia a základňa by mala byť vždy používaná v tejto polohe, hneď ako je dieťa dostatočne veľké na to, aby si vedelo samostatne sadnúť.
- Všetky spoje by mali byť vždy správne dotiahnuté a je potrebné ich pravidelne kontrolovať a podľa potreby znova utiahnuť.
- **UPOZORNENIE!** Aby sa predišlo zraneniam spôsobeným pádom, keď je dieťa schopné vyliezť z postielky, postielka sa už nesmie ďalej používať.
- Hrúbka matracu musí byť taká, aby vnútorná výška (povrch matracu po horný okraj rámu postielky) bola aspoň 500 mm v najnižšej polohe základne postielky a aspoň 200 mm v najvyššej polohe základne postielky.
- Používajte iba matrac dodávaný s touto postielkou, nepridávajte ďalší matrac, hrozí nebezpečenstvo udusenía
- **UPOZORNENIE!** Ak je dieťa v postielke, vždy sa uistite, že pohyblivá bočná strana je zaistená.

ROZKLADANIE POSTIELKY - A

1. Rozbaľte matrac a položte ho na bok. Zdvihnite spodnú časť do výšky a zložte jednu krátku stranu ohrádky A1-2.
2. Zložte druhú krátku stranu ohrádky nahor, zatiaľ čo spodná časť zostane vo vysokej polohe. A3
3. Teraz zložte dlhú stranu ohrádky a spodná časť musí byť vždy vo vysokej polohe A4
4. Potom zložte druhú dlhú stranu a spodnú časť nechajte vo vysokej polohe A5
5. Keď sú všetky strany ohrádky správne nastavené, zatlačte na spodok. Montáž je dokončená a môžete umiestniť matrac A6.
6. **UPOZORNENIE!** Ak je spodná časť ohrádky v nízkej výške, strany postielky nepôjdu jednoducho zdvihnúť a správne nastaviť. A7

ZLOŽENIE POSTIELKY – B

5. Vyberte matrac z postielky a dno postielky zdvihnite do vyššej polohy B1
6. Stlačte tlačidlo, ktoré sa nachádza v strede dlhšej strany ohrádky a zatlačte stredný pánt nadol. Stlačte aj druhú dlhšiu stranu B2-B3.
7. Potom stlačte tlačidlo na krátkej strane a zatlačte stredný pánt nadol. Zopakujte to isté s druhou krátkou stranou B4
8. Nakoniec celú ohrádku čo najkompaktnejšie poskladajte a matrac oviňte okolo zloženej postielky B5-6.

ČISTENIE A ÚDRŽBA

- Ak používate postielku vonku, po každom použití dôkladne vyčistite všetky časti.
- Na čistenie používajte mydlovú vodu alebo jemný čistiaci prostriedok.
- Tašku perte ručne v mydlovej vode.
- Nežehlite a nepoužívajte bielicidlo

ZÁRUKA A ZÁRUČNÉ PODMIENKY

- Záručná doba je 24 mesiacov od dátumu predaja.
- Záruka sa vzťahuje na chyby materiálu a výrobné chyby spôsobené výrobcom, ktoré
 - sa prejavia v záručnej dobe.
- Pri uplatňovaní záruky predložte s výrobkom riadne vyplnený záručný list a doklad o kúpe.
- Výrobok musí byť používaný výhradne k účelu, pre ktorý bol vyrobený.
- Výrobok musí byť riadne skladovaný, ošetrovaný a udržiavaný.
- Výrobok musí byť v záručnej dobe opravovaný výhradne v záručnej opravovni, preto sa obráťte na predajňu, kde ste ho zakúpili.
- Výrobok je nutné dopraviť v čistom stave a v ochrannom obale.

ZÁRUKA SA NEVZŤAHUJE NA

- Škody vzniknuté nedodržaním záručných podmienok.
- Časti poškodené bežným fyzickým opotrebovaním.
- Roztrhnutý, prederavený alebo vytrhnutý poťah.
- Vytrhnuté upínacie časti, pásy a cvoky.
- Mechanické poškodenie spôsobené nesprávnym používaním.
- Zapranie poťahu v dôsledku prania alebo dažďa a jeho vyblednutie.
- Strata farieb čistením, trením na silne namáhaných miestach, vyblednutím spôsobenom snečným žiarením.
- Škody spôsobené hrdzavením vplyvom nedostatočnej starostlivosti.

HU

FONTOS! ÓRIZZE MEG KÉSŐBBI FELHASZNÁLÁSRA, FIGYELEM! AZ ÖSSZESZERELÉST FÉLŐTT NEKELL VÉGEZNI!

Használat előtt figyelmesen olvassa el a használati útmutatót, és őrizze meg későbbi használatra. Az utasítások be nem tartása a gyermek sérülését okozhatja. Használat előtt távolítsa el és dobja ki az összes műanyag zacskót és egyéb csomagolóanyagot (pl. rögzítőkapcsok, kapcsok stb.), és tartsa azokat gyermekektől elzárva.

FIGYELMEZTETÉS:

- **FIGYELMEZTETÉS!** Legyen tisztában a nyílt láng és más erős hőforrások, például elektromos fűtőberendezések, gázfűtőberendezések stb. veszélyeivel a kiságy közelében.
- A járóka születéstől 3 éves korig, maximum 15 kg-os gyermekek számára alkalmas.
- **FIGYELMEZTETÉS!** Ne használja a kiságyat, ha a gyermek súlya meghaladja a 15 kg-ot, vagy ha önállóan ki tud mászni a kiságyból.
- **FIGYELMEZTETÉS!** Ne használja a kiságyat, ha bármelyik alkatrésze törött, szakadt vagy hiányzik, és csak a gyártó által jóváhagyott alkatrészeket használjon.
- **FIGYELMEZTETÉS!** Ne hagyjon semmit a kiságyban, és

ne helyezze olyan más termék közelébe, amely mászást segíthet, vagy fulladásveszélyt jelenthet, például zsinórok, redőnyök/függönyök.

- **FIGYELMEZTETÉS!** Ne használjon egynél több matracot a kiságyban
- **FIGYELMEZTETÉS!** A kiságy csak akkor használatra kész, ha a rögzítő mechanizmus be van kapcsolva, és az összecsuksukható kiságy használatát előtt gondosan ellenőrizni kell, hogy megfelelően rögzítve van-e.
- **FIGYELMEZTETÉS!** A legalacsonyabb pozíció a legbiztonságosabb, és az alapot mindig ebben a pozícióban kell használni, amint a gyermek elég idős ahhoz, hogy segítség nélkül felüljön.
- Minden csatlakozásnak mindig megfelelően meg kell lennie húzva, és azokat rendszeresen ellenőrizni kell, és szükség szerint újra meg kell húzni.
- **FIGYELMEZTETÉS!** Az esések okozta sérülések elkerülése érdekében, miután a gyermek ki tudott mászni a kiságyból, a kiságyat tilos tovább használni.
- A matrac vastagságának úgy kell lennie, hogy a belső magasság (a matrac felülete a kiságy keretének felső széléig) legalább 500 mm legyen a kiságy alapjának legalacsonyabb helyzetében, és legalább 200 mm a kiságy alapjának legmagasabb helyzetében.
- Csak a kiságyhoz mellékelt matracot használja, ne tegyen rá másik matracot, mert fulladásveszély áll fenn.
- **FIGYELMEZTETÉS!** Ha a gyermek a kiságyban van, mindig győződjön meg arról, hogy a mozgatható oldal rögzítve van.

A BÖLCSŐ KINYITÁSA – A

1. Csomagolja ki a matracot, és állítsa oldalára. Emelje fel az alsó részt, majd hajtsa le az egyik rövid oldalt. A1-2
2. Hajtsa fel a másik rövid oldalt úgy, hogy az alsó rész továbbra is magas helyzetben maradjon. A3
3. Ezután hajtsa fel a hosszú oldalt, miközben az alsó rész mindig magas helyzetben marad. A4
4. Majd hajtsa fel a másik hosszú oldalt is, és az alsó rész

maradjon magas helyzetben. A5

5. Ha az összes oldal megfelelően be van állítva, nyomja le az alsó részt. Az összeszerelés befejeződött, és elhelyezheti a matracot. A6
6. **FIGYELMEZTETÉS!** Ha az alsó rész alacsony helyzetben van, a bölcső oldalait nem lehet megfelelően felemelni és rögzíteni. A7

A BÖLCSŐ ÖSSZECSUKÁSA – B

9. Vegye ki a matracot a bölcsőből, és emelje fel az alsó részt a magasabb helyzetbe. B1
10. Nyomja meg a hosszabb oldal közepén található gombot, és nyomja le a középső zsanért. Ismétlje meg ugyanezt a másik hosszú oldalon is. B2-B3
11. Ezután nyomja meg a rövid oldalon lévő gombot, és nyomja le a középső zsanért. Ismétlje meg ugyanezt a másik rövid oldalon is. B4
12. Végül hajtsa össze a teljes bölcsőt a lehető legkompaktabb módon, majd tekerje a matracot a bölcső köré. B5-B6

TISZTÍTÁS ÉS KARBANTARTÁS

1. Ha a kiságyat kültéren használja, minden használat után alaposan tisztítsa meg az összes alkatrészt.
2. A tisztításhoz szappanos vizet vagy enyhe tisztítószert használjon.

3. A táskát kézzel mossa szappanos vízben.
4. Ne vasalja és ne használjon fehérítőt.

JÓTÁLLÁSI FELTÉTELEK

- A jótállási időtartama az értékesítés napjától számított 24 hónap.
- A jótállás a gyártó által okozott, a jótállási időn belül nyilvánvalóvá váló anyaghibákra terjed ki.
- A jótállás igénybevételekor a termékkel együtt megfelelően kitöltött jótállási jegyet vagy vásárlást igazoló bizonylatot kell benyújtani.
- A terméket kizárólag arra a célra használja, amelyre készült
- A terméket tárolja, kezelje és ápolja megfelelően
- A garanciális idő alatt a termékkel csak a kijelölt javítóműhelyben lehet javítani, ezért lépjen kapcsolatba az üzlettel, ahol vásárolta
- A terméket tiszta állapotban és védőcsomagolásba kell a garanciális javításra átadni

A GARANCIA NEM VONATKOZIK:

- A jótállási feltételek be nem tartásából eredő károokra.
- A normál fizikai elhasználódás által károsodott alkatrészekre.
- Szakadt, kilyukasztott ülészuhatra
- Kitépelt csatok, hevederek, szegecsek és csapok
- Nem rendeltetésszerű használatból eredő mechanikai károsodásra.
- Mosás vagy eső által beázott huzat és a színek kifakulása
- Tisztítás, nagy igénybevételnek kitett területeken dörzsölés okozta színvesztés, erős napfény okozta kifakulás.
- A gondozatlanság, nem megfelelő karbantartás miatti rozsdásodás okozta károsodás.

PL WAŻNE! ZACHOWAJ INSTRUKCJĘ NA PRZYSZŁOŚĆ.

OSTRZEŻENIE! MONTAŻ POWINIEN BYĆ WYKONANY PRZEZ OSOBĘ DOROSŁĄ!

Przed użyciem dokładnie przeczytaj instrukcję obsługi i zachowaj ją na przyszłość. Nieprzestrzeganie instrukcji może spowodować obrażenia dziecka.

Przed użyciem usuń i wyrzuć wszystkie plastikowe torby oraz inne materiały opakowaniowe (np. spinacze, klipsy itp.) i trzymaj je z dala od dzieci.

OSTRZEŻENIE:

- **OSTRZEŻENIE!** Uwaga! Na ryzyko otwartego ognia oraz innych silnych źródeł ciepła, takich jak grzejniki elektryczne, gazowe itp., w pobliżu łóżeczka.
- Kojec jest odpowiedni dla dzieci od urodzenia do 3 lat, maksymalnie do 15 kg.
- **OSTRZEŻENIE!** Nie używaj kojca, jeśli dziecko przekroczyło 15 kg wagi lub jest w stanie samodzielnie się z niego wyjść.
- **OSTRZEŻENIE!** Nie używaj kojca, jeśli jakakolwiek część jest uszkodzona, rozdartą lub brakująca; używaj wyłącznie części zamiennych zatwierdzonych przez producenta.
- **OSTRZEŻENIE!** Nie pozostawiaj niczego w kojcu ani nie ustawiaj go w pobliżu innych produktów, które mogłyby posłużyć dziecku jako podpora do wspinania się lub stanowić ryzyko uduszenia bądź zaplątania, jak np. sznurki, rolety/zasłony.

- **OSTRZEŻENIE!** Nie używaj w kojcu więcej niż jednego materaca.
- **OSTRZEŻENIE!** Kojec jest gotowy do użycia tylko wtedy, gdy mechanizm blokujący jest zablokowany. Zawsze dokładnie sprawdzaj, czy jest on prawidłowo zabezpieczony przed użyciem składanego kojca.
- **OSTRZEŻENIE!** Najniższy poziom jest najbezpieczniejszy i podstawą powinna być zawsze używana w tej pozycji, gdy tylko dziecko jest wystarczająco duże, by samodzielnie siedzieć.
- Wszystkie połączenia należy zawsze odpowiednio dokręcić i regularnie sprawdzać, a w razie potrzeby dokręcać ponownie.
- **OSTRZEŻENIE!** Aby uniknąć obrażeń w wyniku upadku, gdy tylko dziecko potrafi samodzielnie wstać się po kojcu by z niego wyjść, nie wolno go już używać.
- Grubość materaca musi być taka, aby wewnętrzna wysokość (od powierzchni materaca do górnej krawędzi ramy kojca) wynosiła co najmniej 500 mm w najniższym położeniu podstawy oraz co najmniej 200 mm w najwyższym położeniu podstawy.
- Używaj wyłącznie materaca dostarczonego z tym kojcem, nie dodawaj innego materaca, ponieważ istnieje ryzyko uduszenia.
- **OSTRZEŻENIE!** Gdy dziecko znajduje się w kojcu, zawsze upewnij się, że ruchomy bok jest zabezpieczony.

ROZKŁADANIE ŁÓŻECZKA – A

5. Rozpakuj materac i połóż go na boku. Podnieś spód do góry i złóż jeden krótki bok kojca. A1-2
6. Złóż drugi krótki bok kojca do góry, trzymając spód w podniesionej pozycji. A3
7. Teraz złóż długi bok kojca, a spód zawsze musi być w

podniesionej pozycji. A4

8. Następnie złóż drugi długi bok, pozostawiając spód w podniesionej pozycji. A5
9. Gdy wszystkie boki kojca są prawidłowo ustawione, naciśnij na spód. Montaż jest zakończony i możesz umieścić materac. A6
- UWAGA! Jeśli spód kojca znajduje się w dolnym położeniu, boki łóżeczka nie będą się prawidłowo podnosić i blokować. A7

SKŁADANIE ŁÓŻECZKA – B

13. Wyjmij materac z łóżeczka i podnieś spód łóżeczka do wyższej pozycji. B1
14. Naciśnij przycisk znajdujący się na środku dłuższego boku kojca i dociśnij środkowy zawias w dół. Zrób to samo z drugim dłuższym bokiem. B2-B3
15. Następnie naciśnij przycisk na krótkim boku i dociśnij środkowy zawias w dół. Powtórz to samo z drugim krótkim bokiem. B4
16. Na koniec złóż cały kojec jak najbardziej kompaktowo i owiń go materacem. B5-6

CZYSZCZENIE I KONSERWACJA

- Jeśli używasz kojca na zewnątrz, dokładnie wyczyść wszystkie części po każdym użyciu.
- Do czyszczenia używaj wody z mydłem lub łagodnego detergentu.
- Torbę myj ręcznie w wodzie z mydłem.
- Nie prasuj ani nie używaj wybielacza.

GWARANCJA

- Okres gwarancji wynosi 24 miesiące od daty sprzedaży.
- Okres gwarancji obejmuje wady materiałowe spowodowane przez producenta, które ujawnią się w okresie gwarancyjnym.
- Przy zgłaszaniu gwarancji należy przedstawić prawidłowo wypełniony dokument gwarancyjny.
- Produkt musi być używany wyłącznie zgodnie z przeznaczeniem.
- Produkt musi być odpowiednio przechowywany i właściwie konserwowany.
- Produkt może być naprawiany wyłącznie w autoryzowanym serwisie – prosimy o kontakt ze sklepem, w którym został zakupiony.
- Produkt musi być zapakowany w opakowanie ochronne i czysty przy zgłaszaniu gwarancji.

GWARANCJA NIE OBEJMUJE:

- Wad spowodowanych nieprzebraniem warunków gwarancji.
- Uszkodzeń wynikających z normalnego zużycia.
- Pękniętej lub rozdartej tkaniny siedziska.
- Wyrwanych elementów mocujących i pasów.
- Uszkodzeń mechanicznych spowodowanych niewłaściwym użytkowaniem.
- Utraty koloru w wyniku prania w pralce lub działania deszczu i jego blaknięcia.
- Utraty koloru spowodowanej praniem, tarciem, obciążeniem mechanicznym lub silnym nasłonecznieniem.
- Uszkodzeń spowodowanych korozją w wyniku braku pielęgnacji.

EN

IMPORTANT! KEEP FOR FUTURE REFERENCE. WARNING! TO BE ASSEMBLED BY AN ADULT!

Before use, carefully read the user manual and keep it for future reference. Failure to follow these instructions may result in injury to the child. Before use, remove and dispose of all plastic bags and other packaging materials (e.g., fasteners, clips, etc.) and keep them out of the reach of children.

WARNING:

- **WARNING!** Beware of the risk of open fire and other strong sources of heat, such as electric heaters, gas heaters, etc., near the crib.
- The playpen is suitable for children from birth up to 3 years, maximum 15 g.
- **WARNING!** Do not use the crib if the child exceeds 15 g in weight or is able to climb out of the crib on their own.
- **WARNING!** Do not use the crib if any part is broken, torn, or missing, and use only spare parts approved by the manufacturer.
- **WARNING!** Do not leave anything in the crib or place it near another product that could serve as support for climbing out or pose a risk of suffocation or strangulation, such as cords, blinds/curtains.
- **WARNING!** Do not use more than one mattress in the crib.
- **WARNING!** The crib is ready for use only when the locking mechanism is engaged. Always carefully check that it is properly secured before using the folding crib.
- **WARNING!** The lowest position is the safest, and the base should always be used in this position as soon as the child is large enough to sit up unaided.

- All joints should always be properly tightened and regularly checked, and retightened as necessary.
- **WARNING!** To avoid injury from falling, once the child is able to climb out of the crib, the crib must no longer be used.
- The thickness of the mattress must be such that the internal height (from the mattress surface to the top edge of the crib frame) is at least 500 mm in the lowest base position and at least 200 mm in the highest base position.
- Use only the mattress provided with this crib, do not add another mattress, as there is a risk of suffocation.
- **WARNING!** When the child is in the crib, always make sure that the movable side is secured.

UNFOLDING THE CRIB – A

1. Unpack the mattress and place it on its side. Lift the bottom part up and fold one short side of the playpen A1-2.
2. Fold the second short side of the playpen upward while keeping the bottom part raised. A3
3. Now fold the long side of the playpen, always keeping the bottom part raised. A4
4. Then fold the second long side, keeping the bottom part in the raised position. A5
5. Once all sides of the playpen are properly set, push down on the bottom. Assembly is complete, and you can place the mattress inside. A6
6. **WARNING!** If the bottom of the playpen is in the lower position, the sides of the crib will not lift and lock properly. A7

FOLDING THE CRIB – B

17. Remove the mattress from the crib and raise the bottom of the crib into the higher position. B1
18. Press the button located in the middle of the longer side of the playpen and push the central hinge downward. Do the same on the other long side. B2-B3
19. Then press the button on the short side and push the central hinge downward. Repeat the same with the other short side. B4
20. Finally, fold the entire playpen as compactly as possible and wrap the mattress around the folded crib. B5-6

CLEANING AND MAINTENANCE

- If you use the cot outdoors, thoroughly clean all parts after each use.
- Use soapy water or a mild detergent for cleaning.
- Wash the bag by hand in soapy water.
- Do not iron or use bleach.

WARRANTY

- The warranty period is 24 months from the date of sale
- The warranty period covers the defects on material caused by the manufacturer, which appears during the warranty period
- When applying the warranty, please provide properly filled letter of guarantee
- The product must be used only for the purpose for which it was made
- The product must be properly stored and well-maintained
- The product must be repaired only in repair service, please contact the store where you bought it
- The product must be packed in protective package and must be clean when applying the warranty

WARRANTY DOES NOT APPLY:

- Defect caused by not following the warranty conditions
- Damages caused by physical wear and tear
- Ruptured or ripped out seat fabric
- Ripped out clamping parts and belts
- Mechanical damage caused by improper usage
- Loss of the colour due to washing in the washin machine or rain and its fading
- Loss of the colour caused by washing, rubbing, or by mechanical stress and by strong sunlight
- Damages caused by corrosion in absence of care

DE

WICHTIG! BEWAHREN SIE DIE ANLEITUNG FÜR SPÄTER AUF.

WARNING! DIE MONTAGE MUSS VON EINEM ERWACHSENEN DURCHFÜHRT WERDEN!

Lesen Sie vor der Verwendung die Bedienungsanleitung sorgfältig durch und bewahren Sie sie für die Zukunft auf. Die Nichteinhaltung dieser Anweisungen kann zu Verletzungen des Kindes führen.

Vor der Verwendung entfernen und entsorgen Sie alle Plastiktüten sowie andere Verpackungsmaterialien (z. B. Klammern, Clips usw.) und halten Sie diese außerhalb der Reichweite von Kindern.

WARNING:

- **WARNING!** Achten Sie auf Brandgefahr und andere starke Wärmequellen wie Elektro- oder Gasheizungen in der Nähe des Laufstalls.
- Der Laufstall ist geeignet für Kinder von der Geburt bis zu 3 Jahren, maximal 15 g.
- **WARNING!** Verwenden Sie den Laufstall nicht, wenn das Kind mehr als 15 g wiegt oder selbständig herausklettern kann.
- **WARNING!** Verwenden Sie den Laufstall nicht, wenn Teile beschädigt, zerrissen oder fehlend sind; benutzen Sie nur vom Hersteller zugelassene Ersatzteile.
- **WARNING!** Lassen Sie keine Gegenstände im Laufstall und stellen Sie ihn nicht in die Nähe von Produkten, die dem Kind als Kletterhilfe dienen oder Strangulationsgefahr darstellen könnten (z. B. Schnüre, Jalousien/Vorhänge).
- **WARNING!** Verwenden Sie nicht mehr als eine Matratze im Laufstall.
- **WARNING!** Der Laufstall ist nur gebrauchsfertig, wenn der Verriegelungsmechanismus eingerastet ist. Überprüfen Sie stets vor Gebrauch, ob er korrekt gesichert ist.
- **WARNING!** Die unterste Position ist die sicherste. Verwenden Sie den Boden stets in dieser Position, sobald das Kind selbständig sitzen kann.
- Alle Verbindungen müssen stets fest angezogen und regelmäßig überprüft werden. Bei Bedarf nachziehen.
- **WARNING!** Um Verletzungen durch Stürze zu vermeiden, darf der Laufstall nicht mehr verwendet werden, sobald das Kind herausklettern kann.
- Die Matratzenstärke muss so gewählt werden, dass die innere Höhe (von der Matratzenoberfläche bis zur oberen Rahmenkante) mindestens 500 mm in der niedrigsten und mindestens 200 mm in der höchsten Bodenposition beträgt.
- Verwenden Sie ausschließlich die mitgelieferte Matratze. Fügen Sie keine zusätzliche hinzu, da Erstickungsgefahr besteht.
- **WARNING!** Wenn das Kind im Laufstall ist, stellen Sie stets sicher, dass die bewegliche Seite gesichert ist.

AUFSTELLEN DES BETTCHENS – A

1. Packen Sie die Matratze aus und stellen Sie sie auf die Seite. Heben Sie den Boden an und klappen Sie eine kurze Seite des Laufstalls hoch. A1-2
2. Klappen Sie die zweite kurze Seite nach oben, während der Boden in der angehobenen Position bleibt. A3
3. Klappen Sie nun die lange Seite des Laufstalls hoch; der Boden muss dabei immer in der hohen Position bleiben. A4
4. Danach klappen Sie die zweite lange Seite hoch, wobei der Boden weiterhin in der hohen Position bleibt. A5
5. Wenn alle Seiten des Laufstalls richtig eingerastet sind, drücken Sie den Boden nach unten. Die Montage ist abgeschlossen und Sie können die Matratze einsetzen. A6
6. **ACHTUNG!** Befindet sich der Boden in der niedrigen Position, lassen sich die Seiten des Bettchens nicht einfach hochziehen und korrekt einrasten. A7

ZUSAMMENKLAPPEN DES BETTCHENS – B

21. Nehmen Sie die Matratze aus dem Bettchen und bringen Sie den Boden in die höhere Position. B1
22. Drücken Sie den Knopf in der Mitte der langen Seite des Laufstalls und drücken Sie das mittlere Gelenk nach unten. Wiederholen Sie dies auch an der zweiten langen Seite. B2-B3
23. Drücken Sie anschließend den Knopf an der kurzen Seite und drücken Sie das mittlere Gelenk nach unten. Wiederholen Sie den Vorgang an der anderen kurzen Seite. B4
24. Klappen Sie schließlich den gesamten Laufstall so kompakt wie möglich zusammen und wickeln Sie die Matratze um das zusammengeklappte Bettchen. B5-6

REINIGUNG UND PFLEGE

- Reinigen Sie alle Teile nach jedem Außengebrauch gründlich.
- Verwenden Sie Seifenwasser oder mildes Reinigungsmittel.
- Tasche von Hand in Seifenwasser waschen.
- Nicht bügeln oder bleichen.

GARANTIE

- Garantiezeit 24 onate ab Verkaufsdatum.
- Deckt Materialfehler des Herstellers während der Garantiezeit ab.
- Bei Anspruch ist ein korrekt ausgefüllter Garantieschein vorzulegen.
- Produkt nur gemäß Zweckbestimmung verwenden.
- Produkt ordnungsgemäß lagern und pflegen.
- Reparaturen nur in autorisiertem Service; bitte den Händler kontaktieren.
- Produkt muss sauber und geschützt verpackt zur Garantieabwicklung gebracht werden.

GARANTIE DECKT NICHT:

- Schäden durch Nichteinhaltung der Bedingungen.
- Normale Abnutzung.
- Risse oder Schäden am Stoff.
- Ausgerissene Befestigungsteile oder Gurte.
- Mechanische Schäden durch unsachgemäße Nutzung.
- Farbverlust durch Waschen in Maschine oder Regen.
- Farbverlust durch Waschen, Reibung, Beanspruchung oder starke Sonneneinstrahlung.
- Korrosionsschäden bei fehlender Pflege.

RO

IMPORTANT! PĂSTRAȚI INSTRUCȚIUNILE PENTRU REFERINȚE VIITOARE.

ATENȚIE! ASAMBLAREA TREBUIE EFECTUATĂ DE UN ADULT!

Citiți cu atenție manualul de utilizare înainte de folosire și păstrați-l pentru viitor. Nerespectarea instrucțiunilor poate provoca rănirea copilului.

Înainte de utilizare, îndepărtați și aruncați toate pungile de plastic și alte materiale de ambalaj (ex. cleme, clipsuri etc.) și țineți-le departe de copii.

ATENȚIE:

- **ATENȚIE!** Pericol de foc deschis și alte surse puternice de căldură, cum ar fi radiatoare electrice sau pe gaz, lângă țarc.
- Țarcul este potrivit pentru copii de la naștere până la 3 ani, maximum 15 kg.
- **ATENȚIE!** Nu utilizați țarcul dacă copilul depășește 15 kg sau se poate cățăra singur afară.
- **ATENȚIE!** Nu utilizați țarcul dacă vreo parte este ruptă, deteriorată sau lipsă; utilizați doar piese de schimb aprobate de producător.
- **ATENȚIE!** Nu lăsați obiecte în țarc și nu îl plasați lângă alte produse care ar putea servi drept sprijin pentru cățărare sau prezenta risc de sufocare/strangulare (ex. șnururi, jaluzele/perdele).
- **ATENȚIE!** Nu utilizați mai mult de o saltea în țarc.
- **ATENȚIE!** Țarcul este gata de utilizare numai când mecanismul de blocare este fixat. Verificați întotdeauna acest lucru înainte de folosire.
- **ATENȚIE!** Cea mai sigură poziție este cea mai joasă. Folosiți baza în această poziție imediat ce copilul poate sta singur în șezut.
- Toate conexiunile trebuie strânse corect și verificate periodic. Re-strângeți la nevoie.
- **ATENȚIE!** Pentru a evita accidentele prin cădere, nu mai utilizați țarcul de îndată ce copilul se poate cățăra afară.
- Grosimea saltelei trebuie să fie astfel încât înălțimea interioară (de la suprafața saltelei la marginea superioară a cadrului) să fie de min. 500 mm în cea mai joasă poziție și min. 200 mm în cea mai înaltă poziție.
- Folosiți doar saltea furnizată cu acest țarc. Nu adăugați alta, risc de sufocare.
- **ATENȚIE!** Când copilul este în țarc, asigurați-vă că partea mobilă este blocată.

DESFĂȘURAREA PATULUI – A

1. Despachetați saltea și așezați-o pe lateral. Ridicați partea de jos și pliați una dintre laturile scurte ale țarcului. A1-2
2. Pliati a doua latură scurtă în sus, menținând partea de jos în poziția ridicată. A3
3. Apoi pliați latura lungă a țarcului, iar partea de jos trebuie să rămână mereu în poziția ridicată. A4
4. După aceea pliați și cealaltă latură lungă, menținând partea de jos ridicată. A5
5. Când toate laturile țarcului sunt corect fixate, apăsați partea de jos. Asamblarea este finalizată și puteți așeza saltea. A6
6. **ATENȚIE!** Dacă partea de jos a țarcului se află în poziția joasă, laturile patului nu se vor ridica și fixa corect. A7

PLIEREA PATULUI – B

25. Scoateți salteaua din pătuț și ridicați partea de jos în poziția mai înaltă. B1
26. Apăsăți butonul aflat în mijlocul laturii lungi a țarcului și împingeți balamaua centrală în jos. Repetați același lucru pe cealaltă latură lungă. B2-B3
27. Apoi apăsați butonul de pe latura scurtă și împingeți balamaua centrală în jos. Repetați aceeași operațiune și pe cealaltă latură scurtă. B4
28. La final, pliați întregul țarc cât mai compact posibil și înfășurați salteaua în jurul pătuțului pliat. B5-6

CURĂȚARE ȘI ÎNTREȚINERE

- Curățați toate piesele după fiecare utilizare în aer liber.
- Folosiți apă cu săpun sau detergent delicat.
- Spălați geanta manual în apă cu săpun.
- Nu călcați și nu folosiți înălbitor.

GARANȚIE

- 24 de luni de la data vânzării.
- Acoperă defectele de material cauzate de producător apărute în perioada de garanție.
- Este necesară prezentarea certificatului de garanție completat corect.
- Produsul trebuie folosit doar conform scopului.
- Produsul trebuie depozitat și întreținut corespunzător.
- Repararea doar în service autorizat; contactați magazinul unde a fost cumpărat.
- Produsul trebuie să fie curat și ambalat protector la solicitarea garanției.

GARANȚIA NU ACOPERĂ:

- Defecte cauzate de nerespectarea condițiilor.
- Uzură normală.
- Țesătură ruptă sau sfâșiată.
- Elemente și curele smulse.
- Daune mecanice prin utilizare necorespunzătoare.
- Pierderea culorii din cauza spălării în mașină sau ploii.
- Pierderea culorii cauzată de spălare, frecare, solicitare mecanică sau expunere la soare.
- Daune prin coroziune din lipsa întreținerii.

FR

IMPORTANT ! CONSERVEZ LE MODE D'EMPLOI POUR RÉFÉRENCE FUTURE.

AVERTISSEMENT ! LE MONTAGE DOIT ÊTRE EFFECTUÉ PAR UN ADULTE !

Lire attentivement le manuel avant utilisation et le conserver pour référence future. Le non-respect peut entraîner des blessures à l'enfant.

Avant utilisation, retirez et jetez tous les sacs plastiques et autres matériaux d'emballage (ex. agrafes, clips, etc.) et gardez-les hors de portée des enfants.

AVERTISSEMENT :

- **AVERTISSEMENT !** Risque d'incendie ou de chaleur excessive (chauffages électriques, au gaz, etc.) à proximité du parc.
- Le parc convient aux enfants de la naissance jusqu'à 3 ans, max. 15 kg.
- **AVERTISSEMENT !** Ne pas utiliser si l'enfant dépasse 15 kg ou peut sortir seul.
- **AVERTISSEMENT !** Ne pas utiliser si une partie est cassée, déchirée ou manquante ; utiliser uniquement des

pièces approuvées par le fabricant.

- **AVERTISSEMENT !** Ne rien laisser dans le parc et ne pas le placer près d'objets pouvant servir d'appui ou présenter un risque d'étranglement (cordons, rideaux...).
- **AVERTISSEMENT !** N'utilisez pas plus d'un matelas dans le parc.
- **AVERTISSEMENT !** Le parc est prêt seulement si le mécanisme de verrouillage est engagé. Toujours vérifier avant usage.
- **AVERTISSEMENT !** La position la plus basse est la plus sûre. L'utiliser dès que l'enfant sait s'asseoir seul.
- Toutes les fixations doivent être bien serrées et vérifiées régulièrement. Resserrer si nécessaire.
- **AVERTISSEMENT !** Pour éviter les chutes, ne plus utiliser dès que l'enfant peut sortir seul.
- L'épaisseur du matelas doit permettre une hauteur interne d'au moins 500 mm (position basse) et 200 mm (position haute).
- Utilisez uniquement le matelas fourni. Ne pas en ajouter un autre (risque de suffocation).
- **AVERTISSEMENT !** Lorsque l'enfant est dans le parc, assurez-vous que le côté mobile est verrouillé.

DÉPLIAGE DU LIT PARAPLUIE – A

1. Déballez le matelas et placez-le sur le côté. Soulevez le fond et dépliez un côté court du parc. A1-2
2. Dépliez l'autre côté court du parc tout en gardant le fond en position haute. A3
3. Dépliez maintenant un côté long du parc, le fond devant toujours rester en position haute. A4
4. Puis dépliez l'autre côté long, en laissant le fond en position haute. A5
5. Lorsque tous les côtés du parc sont correctement fixés, appuyez sur le fond. Le montage est terminé et vous pouvez placer le matelas. A6
6. **ATTENTION !** Si le fond du parc est en position basse, les côtés du lit ne pourront pas être correctement relevés et verrouillés. A7

PLIAGE DU LIT PARAPLUIE – B

29. Retirez le matelas du lit et relevez le fond en position haute. B1
30. Appuyez sur le bouton situé au centre du côté long du parc et poussez la charnière centrale vers le bas. Faites de même avec l'autre côté long. B2-B3
31. Ensuite, appuyez sur le bouton du côté court et poussez la charnière centrale vers le bas. Répétez l'opération avec l'autre côté court. B4
32. Enfin, pliez l'ensemble du parc aussi compactement que possible et enrroulez le matelas autour du lit plié. B5-6

NETTOYAGE ET ENTRETIEN

- Nettoyer toutes les pièces après usage extérieur.
- Utiliser eau savonneuse ou détergent doux.
- Laver le sac à la main.
- Ne pas repasser, ni utiliser d'eau de Javel.

GARANȚIE

- 24 mois à compter de la vente.
- Couvre les défauts de matériau du fabricant.
- Fournir un certificat de garantie rempli.
- Utiliser uniquement selon la destination.
- Stocker et entretenir correctement.
- Réparations uniquement en service agréé.
- Produit propre et emballé pour réclamation.

EXCLUSIONS DE GARANTIE :

- Non-respect des conditions.
- Usure normale.
- Tissu déchiré.
- Pièces ou sangles arrachées.
- Dommages mécaniques dus à mauvaise utilisation.
- Perte de couleur par lavage machine ou pluie.
- Décoloration par lavage, frottement ou soleil.
- Corrosion par manque d'entretien.

IT

IMPORTANTE! CONSERVARE LE ISTRUZIONI PER FUTURO RIFERIMENTO.

ATTENZIONE! IL MONTAGGIO DEVE ESSERE ESEGUITO DA UN ADULTO!

Prima dell'uso leggere attentamente il manuale d'uso e conservarlo per futuro riferimento. La mancata osservanza delle istruzioni può causare lesioni al bambino.

Prima dell'uso rimuovere ed eliminare tutti i sacchetti di plastica e gli altri materiali di imballaggio (ad es. fermagli, clip, ecc.) e tenerli fuori dalla portata dei bambini.

ATTENZIONE:

- **ATTENZIONE!** Fare attenzione al rischio di fuoco aperto e ad altre forti fonti di calore, come stufe elettriche, stufe a gas, ecc., nelle vicinanze del box.
- Il box è adatto ai bambini dalla nascita fino a 3 anni, massimo 15 kg.
- **ATTENZIONE!** Non utilizzare il box se il bambino supera i 15 kg di peso o è in grado di uscirne da solo.
- **ATTENZIONE!** Non utilizzare il box se una qualsiasi parte è rotta, strappata o mancante; utilizzare solo parti di ricambio approvate dal produttore.
- **ATTENZIONE!** Non lasciare nulla nel box e non posizionarlo vicino ad altri prodotti che possano servire come supporto per arrampicarsi o costituire un rischio di soffocamento o strangolamento, come corde, tende o persiane.
- **ATTENZIONE!** Non utilizzare più di un materasso nel box.
- **ATTENZIONE!** Il box è pronto all'uso solo quando il meccanismo di bloccaggio è inserito. Controllare sempre attentamente che sia correttamente fissato prima di usare il box pieghevole.
- **ATTENZIONE!** La posizione più bassa è la più sicura e la base deve essere sempre utilizzata in questa posizione non appena il bambino è abbastanza grande da sedersi senza aiuto.
- Tutte le giunzioni devono essere sempre correttamente serrate e controllate regolarmente, e riavvitate se necessario.
- **ATTENZIONE!** Per evitare lesioni da cadute, non utilizzare più il box non appena il bambino è in grado di arrampicarsi ed uscire da solo.
- Lo spessore del materasso deve essere tale che l'altezza interna (dalla superficie del materasso al bordo superiore del telaio del box) sia di almeno 500 mm nella posizione più bassa della base e almeno 200 mm nella posizione più alta.
- Utilizzare solo il materasso fornito con questo box; non aggiungere un altro materasso, poiché esiste rischio di soffocamento.
- **ATTENZIONE!** Quando il bambino è nel box, assicurarsi sempre che il lato mobile sia bloccato.

APERTURA DEL LETTINO – A

1. Disimballare il materasso e posizionarlo di lato. Sollevare la parte inferiore e aprire un lato corto del box. A1-2
2. Aprire l'altro lato corto del box mantenendo la parte inferiore in posizione sollevata. A3
3. Ora aprire un lato lungo del box, mantenendo sempre la parte inferiore sollevata. A4
4. Poi aprire anche l'altro lato lungo, lasciando la parte inferiore in posizione sollevata. A5
5. Quando tutti i lati del box sono correttamente bloccati, premere verso il basso la parte inferiore. Il montaggio è completato e si può inserire il materasso. A6
6. **ATTENZIONE!** Se la parte inferiore del box è in posizione bassa, i lati del lettino non si sollevano e non si bloccheranno correttamente. A7

CHIUSURA DEL LETTINO – B

33. Rimuovere il materasso dal lettino e sollevare la parte inferiore nella posizione più alta. B1
34. Premere il pulsante situato al centro del lato lungo del box e spingere verso il basso la cerniera centrale. Ripetere la stessa operazione sull'altro lato lungo. B2-B3
35. Successivamente premere il pulsante sul lato corto e spingere verso il basso la cerniera centrale. Ripetere la stessa operazione anche sull'altro lato corto. B4
36. Infine piegare l'intero box il più compatto possibile e avvolgere il materasso attorno al lettino piegato. B5-B6

PULIZIA E MANUTENZIONE

- Se si utilizza il box all'aperto, pulire accuratamente tutte le parti dopo ogni utilizzo.
- Utilizzare acqua saponata o un detergente delicato per la pulizia.
- Lavare la borsa a mano in acqua saponata.
- Non stirare né usare candeggina.

GARANZIA

- Il periodo di garanzia è di 24 mesi dalla data di vendita.
- La garanzia copre i difetti di materiale causati dal produttore che si manifestano durante il periodo di garanzia.
- Per richiedere la garanzia, è necessario presentare un certificato di garanzia debitamente compilato.
- Il prodotto deve essere utilizzato esclusivamente per lo scopo per cui è stato progettato.
- Il prodotto deve essere conservato correttamente e ben mantenuto.
- Il prodotto può essere riparato solo presso un centro di assistenza autorizzato – contattare il negozio dove è stato acquistato.
- Il prodotto deve essere imballato in un imballaggio protettivo ed essere pulito quando si richiede la garanzia.

LA GARANZIA NON COPRE:

- Difetti causati dal mancato rispetto delle condizioni di garanzia.
- Danni dovuti a normale usura.
- Tessuto del sedile strappato o lacerato.
- Parti di fissaggio e cinghie strappate.
- Danni meccanici causati da uso improprio.
- Perdita di colore dovuta al lavaggio in lavatrice o alla pioggia e al conseguente scolorimento.
- Perdita di colore causata da lavaggi, sfregamenti, stress meccanici o forte esposizione al sole.
- Danni causati da corrosione dovuta a mancata cura.

www.petiteetmars.com