



ONE BABY CARRIER

INSTRUCTION MANUAL

EN FR DE ES IT NL RU UA PL CZ SK BG HR SR TR HE



3,5 – 15
kg

IMPORTANT! KEEP FOR FUTURE REFERENCE!

TABLE OF CONTENTS

ADJUSTING AND FITTING THE CARRIER	4
FRONT CARRY WITH "H" STRAPS	6
FRONT CARRY WITH "X" STRAPS	8
HIP CARRY	10
BACK CARRY	12
EN ENGLISH	14
FR FRENCH	16
DE GERMAN	18
ES SPANISH	20
IT ITALIAN	22
NL DUTCH	24
RU RUSSIAN	26
UA UKRAINIAN	28
PL POLISH	30
CZ CZECH	32
SK SLOVAK	34
BG BULGARIAN	36
HR CROATIAN	38
SR SERBIAN	40
TR TURKISH	42
HE HEBREW	44

ADJUSTING AND FITTING THE CARRIER

FR AJUSTEMENT ET REGLAGE DU PORTE-BÉBÉ
 DE ANPASSEN DER BABYTRAGE
 ES AJUSTE Y ADAPTACIÓN DEL PORTABEBÉ
 IT REGOLAZIONE E ADATTAMENTO DEL MARSUPIO
 NL AFSTELLEN VAN DE BABYDRAGER

1 ALWAYS ADJUST THE WIDTH OF THE BABY CARRIER SO IT SUPPORTS THE BABY'S HIPS FROM KNEE TO KNEE



FR Toujours ajuster la largeur de l'assise d'un genou à l'autre afin de soutenir les hanches de bébé **DE** Korrigieren Sie die Breite der Trage immer so an, dass sie die Hüften des Babys von Knie zu Knie stützt **ES** Siempre ajuste el ancho del transportador para que soporte las caderas del bebé de rodilla a rodilla **IT** Regola sempre la larghezza del marsupio in modo che supporti le anche e le coscia del bambino da ginocchio a ginocchio **NL** Pas altijd de breedte van de drager aan zodat deze de heupen van de baby van knie tot knie ondersteunt **RU** Всегда регулируйте ширину спинки так, чтобы она поддерживала бедра ребенка от колена до колена **UA** Завжди регулюйте ширину спинки так, щоб вона підтримувала стегна дитини від коліна до коліна **PL** Zawsze staraj się dopasować szerokość panelu, tak aby podtrzymywał biodra od kolana do kolana **CZ** Vždy přizpůsobuje šířku nosítka tak, aby podporovala kyčle dítěte od kolínka ke kolínku **SK** Vždy prispôsobujte šírku nosiča tak, aby podporovala bedrá dieťaťa od kolienka ku kolienku **BG** Винаги нагласяйте широчината на платката на раницата да обезпечава поддръжка на бедрата на бебето от коляно до коляно **HR** Uvijek namjestite širinu panela nosiljke tako da podržava bebine kukove od jednog do drugog bebinog koljena **SR** Uvek prilagodite širinu nosiljke tako da širina bude od kolena do kolena **TR** Taşıyıcının genişliğini, her zaman, bebeğin kalçalarını dizden dize destekleyecek şekilde ayarlayın **HE** תמיד יש לכוון את רוחב הגב כך, שתהיה תמיכה מלאה של אגן התינוק ועד הברך מכל צד בצורה זהה



2 USE THE LOWER BUCKLE ATTACHMENT UNTIL THE BABY IS ABOUT 4 MONTHS OLD AND STARTS TO ROLL OVER



FR Utilisez la boucle inférieure de la naissance à 4 mois environ puis optez pour l'attache supérieure **DE** Verwenden Sie die unterste Schnalle, bis das Baby etwa 4 Monate alt ist und beginnt zu rollen **ES** Use el accesorio de la hebilla inferior hasta que el bebé tenga alrededor de 4 meses y comienza a gatear **IT** Utilizzare l'attacco della fibbia inferiore fino a quando il bambino ha circa 4 mesi e inizia a rotolare **NL** Gebruik de onderste sluiting totdat de baby ongeveer 4 maanden oud is en begint om te rollen **RU** Используйте нижние крепления фастексов до 4 мес. либо до момента, когда ребенок начинает активно переворачиваться **UA** Використовуйте нижні кріплення фастексів до 4 міс. або до моменту, коли дитина починає активно перевертатися **PL** Używaj zaczepu dolnej klamry do momentu, aż dziecko osiągnie 4 miesiące i zacznie się przewracać **CZ** Používejte spodní zapínání do věku dítěte přibližně 4 měsíců a dokud se dítě nezačalo přetáčet **SK** Používajte spodné zapínanie do veku dieťaťa približne 4 mesiacov a kým sa dieťa nezačne pretáčať **BG** Използвайте долните катарамі докато бебето навърши 4 месеца и се научи да се преобръща **HR** Koristite donji položaj kopče sve dok beba nije 4 mjeseca stara i dok se ne počne sama okretati **SR** Koristite donju kopču dok beba ne bude otprilike 4 meseca stara i ne bude mogla da se okrene na bok **TR** Bebek yaklaşık 4 aylık oluncaya ve baş/boyun eğmeye başlayıncaya kadar alt kayış tokası bağlantisını kullanın **HE** עד 4 חודשים או עד שתתמשו בחיזוקים תחתונים על ידי שילב שהתינוק מתרחק באופן פעיל

0-4m

4m+

RU ПРЕДВАРИТЕЛЬНАЯ РЕГУЛИРОВКА ЭРГО-РЮКЗАКА
 UA ПОПЕРЕДНЄ РЕГУЛЮВАННЯ ЕРГО-РЮКЗАКА
 PL REGULACJA I SPOSOBY ZAKŁADANIA NOSIDŁA
 CZ PŘÍZPŮSOBNÍ A ZAPÍNÁNÍ NOSÍTKA
 SK NASTAVENIE A PRISPÔSOBENIE NOSIČA
 BG ПРЕДВАРИТЕЛНО РЕГУЛИРАНЕ НА ЕРГОНОМИЧНА РАНИЦА
 HR PRILAGODAVANJE I NAMJEŠTANJE NOSILJKE
 SR PRILAGODAVANJE NOSILJKE
 TR TAŞIYICININ AYARLANMASI VE YERLEŞTİRİLMESİ
 HE כיצד מכוונים את המנשא לפני השימוש

3 ADJUST THE WIDTH OF THE CONNECTING STRAP AND CHOOSE A COMFORTABLE SETTING



FR Ajustez la largeur de la sangle de poitrine, qui relie les bretelles entre elles, et choisissez un bouton pression qui garantisse le confort du porteur **DE** Korrigieren Sie die Breite des Verbindungsgurts und wählen Sie eine angenehme Stufe **ES** Ajuste el ancho de la correa de conexión y elija un nivel de ajuste cómodo **IT** Regola la larghezza della cinghia di collegamento e scegli un livello di scatto confortevole **NL** Pas de breedte van de verbindingsriem aan en kies een comfortabele setting **RU** Отрегулируйте ширину соединительной стропы и выберите комфортный уровень фиксации **UA** Відрегулюйте ширину сполучної стропи та оберіть комфортний рівень фіксації **PL** Dostosuj szerokość paska łączącego i wybierz poziom zatrzaśki **CZ** Nastavte šířku spojovacího popruhu a vyberte pohodlnou polohu zapínání **SK** Nastavte šírku spojovacieho popruhu a vyberte pohodlnú polohu zapínania **BG** Регулирайте височината на съединителния ремък и изберете комфортно за Вас ниво на закопчаване **HR** Podesite širinu trake i izaberite nivo udobnosti uz pomoć drukera **SR** Prilagodite širinu trake i odaberite nivo koji je udoban **TR** Bağlantı kayışının genişliğini ayarlayın ve rahat bir çitçit seviyesi seçin **HE** כיוונו את חגורת הרוחב לחיזוק מלא ונוח

4 IF NEEDED USE A HOOD FOR ADDITIONAL HEAD SUPPORT. CHECK, THAT THE BABY'S AIRWAYS ARE CLEAN AND IT'S BREATHING NORMALLY AT ALL TIMES



FR Si besoin utilisez une capuche pour un meilleur maintien de la tête. Vérifiez que les voies respiratoires de bébé ne sont pas couvertes et qu'il respire normalement **DE** Sie gegebenenfalls eine Kapuze als zusätzliche Kopfstütze. Stellen Sie sicher, dass die Atemwege des Babys immer sauber sind und das Baby normal atmet **ES** Si es necesario, use una capucha para un soporte adicional para la cabeza. Compruebe que las vías respiratorias del bebé estén limpias y que respire normalmente en todo momento **IT** Se necessario, utilizzare cappuccio per un ulteriore supporto per la testa. Controllare che le vie respiratorie del bambino siano libere e pulite e il bambino respira normalmente in ogni momento **NL** Gebruik indien nodig het kapje voor extra hoofdsteen. Controleer of de luchtwegen van de baby vrij zijn en de baby normaal kan ademen **RU** При необходимости используйте капюшон для дополнительной поддержки головы ребенка. Убедитесь, что рот и нос ребенка не прикрыты тканью и малыш дышит свободно **UA** При необхідності використовуйте капюшон для додаткової підтримки голови дитини. Переконайтеся, що рот і ніс дитини не прикриті тканиною, і малюк дихає вільно **PL** W razie potrzeby, użyj kapturka dla dodatkowego wsparcia głowy. Sprawdź, czy dziecko normalnie oddycha przez cały czas **CZ** Pokud je zapotřebí, použijte kapuci pro dodatečnou podporu hlavičky. Kontrolujte, aby dýchací cesty dítěte byly volné a dítě stále dobře dýchalo **SK** Pokiaľ je potrebné, použite kapuču pre dodatočnú podporu hlavičky. Kontrolujte, aby dýchacie cesty dieťaťa boli voľné a dieťa stále dobre dýchalo **BG** При необходимост използвайте качулката за допълнителна поддръжка. Проверявайте дихателните пътища на бебето да са свободни и през цялото време да може да диша свободно **HR** Ako je potrebno, iskoristite kapuljaču za dodatnu podršku bebine glave. Provjerite pritom daništa ne ometa bebino disanje i da beba uvijek normalno diše **SR** Ako je potrebno, koristite kapuljaču za dodatnu podršku za glavu. Proveravajte bebu, da li su joj vazdušni putevi prohodni i disanje normalno u svakom momentu **TR** İhtiyaç duyulursa, ilave baş desteği için bir kapuşun kullanın. Bebeğin hava alma yollarının açık ve temiz olduğunu ve her zaman normal şekilde nefes alabileceğ durumda olmasını kontrol edin **HE** במקרה הרוך שתתמשו בכובע/קפיסון המצ'יב לתוספת חיזוק של ראש התינוק. ישו לבדו במיוחד על הפה והאף שתמיד חייבים להישאר חופשיים לנשימת

FRONT CARRY WITH "H" STRAPS

FR PORTAGE VENTRAL AVEC
BRETelles EN "H"

DE FRONTTRAGE MIT "H" RIEMEN

ES POSICIÓN DELANTE CON TIRAS
CRUZADAS EN "H"

IT POSIZIONE FRONTALE CON
SPALLACCI A "H"

NL FRONT CARRY MET "H" RIEMEN

RU ПОЗИЦИЯ СПЕРЕДИ
С ПАРАЛЛЕЛЬНЫМИ ЛЯМКАМИ

UA ПОЗИЦІЯ СПЕРЕДУ
З ПАРАЛЕЛЬНИМИ ЛЯМКАМИ

PL NOSZENIE Z PRZODU – PASY ZAPINANE
NA PLECACH PROSTO W LITERĘ "H"

CZ POZICE ZEPŘEDU S H POPRUHAMI

SK PREDNÉ NOSENIE S POPRUHOM "H"

BG ПОЗИЦИЯ ОТПРЕД
С ПАРАЛЕЛНИ ПРЕЗРАМКИ

HR NOŠENJE SPRIJEDA S REMENIMA
U "H" POLOŽAJU

SR NOŠENJE U POLOŽAJU NAPRED SA
PARALELNIOM "H" NARAMENICAMA

TR "H" KEMERLERI İLE ÖN TAŞIMA
תנוחה קדמית עם רצועות מקבילות



FRONT CARRY WITH "X" STRAPS

FR PORTAGE VENTRAL AVEC
BRETelles EN "X"

DE FRONTTRAGE MIT "X" RIEMEN

ES POSICIÓN DELANTE CON TIRAS
CRUZADAS EN "X"

IT POSIZIONE FRONTALE CON
SPALLACCI A "X"

NL FRONT CARRY MET "X" RIEMEN

RU ПОЗИЦИЯ СПЕРЕДИ
С ПЕРЕКРЕСТНЫМИ ЛЯМКАМИ

UA ПОЗИЦІЯ СПЕРЕДУ
З ПЕРЕХРЕСНИМИ ЛЯМКАМИ

PL NOSZENIE Z PRZODU - PASY ZAPINANE
NA PLECACH KRZYŻOWO W LITERĘ "X"

CZ POZICE ZEPŘEDU S X POPRUHAMI

SK PREDNÉ NOSENIE S PREKRÍŽENÍM "X"

BG ПОЗИЦИЯ ОТПРЕД С КРЪСТОСАНИ
ПРЕЗРАМКИ

HR NOŠENJE SPRIJEDA S REMENIMA U
"X" POLOŽAJU

SR NOŠENJE U POLOŽAJU NAPRED SA
UKRŠTENIM "X" NARAMENICAMA

TR "X" KEMERLERI İLE ÖN TAŞIMA

תנוחה קדמית עם רצועות מצטלבות



HIP CARRY

FR PORTAGE À LA HANCHE
 DE HÜFTTRAGE
 ES POSICIÓN A LA CADERA
 IT POSIZIONE SUL FIANCO
 NL OP DE HEUP
 RU ПОЗИЦИЯ НА БЕДРЕ
 UA ПОЗИЦІЯ НА БЕДРІ

PL NOSZENIE NA BIODRZE
 CZ POZICE NA BOKU
 SK POZÍCI NA BOKU
 BG ПОЗИЦИЯ ОТСТРАНИ
 HR NOŠENJE NA BOKU
 SR NOŠENJE NA BOKU
 TR "POZISYON BEL ÜSTÜ"

HE תנוחת ירך

 6m+



BACK CARRY

FR PORTAGE AU DOS
DE RÜCKENTRAGE
ES POSICIÓN A LA ESPALDA
IT POSIZIONE SULLA SCHIENA
NL OP DE RUG
RU ПОЗИЦИЯ НА СПИНЕ
UA ПОЗИЦІЯ НА СПИНИ

PL NOSZENIE NA PLECACH
CZ POZICE NA ZÁDECH
SK POZÍCIA NA CHRBTĚ
BG ПОЗИЦИЯ НА ГЪРБА
HR NOŠENJE NA LEĐIMA
SR NOŠENJE NA LEĐIMA
TR POZISYON SIRTDA

גב תנוחת HE

 max. 15 kg



IMPORTANT! KEEP FOR FUTURE REFERENCE!

⚠ WARNINGS!

- Constantly monitor your child and ensure the mouth and nose are unobstructed.
- For preterm, low birthweight babies and children with medical conditions, seek advice from a health professional before using this product.
- Ensure your child's chin is not resting on its chest as its breathing may be restricted which could lead to suffocation.
- To prevent hazards from falling ensure that your child is securely positioned in the carrier.

Read all instructions before assembling and using your carrier.

- This baby carrier is intended to use by adults only.
- Use this carrier for children from birth up to 24 months, weighing 3,5 kg (8 lbs) to 15 kg (33 lbs).
- Never use this baby carrier in outward-facing position.
- Keep this carrier away from children when it is not in use.
- Your balance may be adversely affected by your movement and that of your child.
- Never carry more than one baby in this carrier at the same time.
- Take care when bending and leaning forward or sideways. Never bend at waist, bend at knees.
- Before fastening any buckles, make sure there is no danger of pinching baby's fingers or skin.
- Always adjust the width of the carrier so it supports the baby's hips from knee to knee.
- Keep the head supported at a mid-ear level for babies 0-4 months and until the baby has a strong head and neck control.
- Use the lower buckle attachment until the baby is about 4 months old and starts to roll over.
- When using lower buckle position, make sure that the upper buckles are positioned in their loops, so that they don't touch the baby.
- Never open the waist belt while the child is in the carrier.
- This carrier is not suitable for use during sporting activities, for example: running, cycling, swimming and skiing.
- Keep one hand on the baby until all the buckles and straps are properly fastened.
- The baby carrier cannot be used as a car seat. Never carry your baby in this carrier while driving or being a passenger in a motorized vehicle.
- Keep a safe distance from anything hot, sharp or otherwise hazardous.
- When breastfeeding make sure to raise the baby back to the safest position so that the child's head is easily kissable.
- Before each use, give your baby carrier a careful once-over to be sure that the fabric and seems are all good to go. Never use a damaged carrier.
- Make sure that the child feels comfortable and his/her clothes are loose and not too warm.
- Be aware of the increased risk of your child falling out of the carrier as it becomes more active.
- Never use this carrier if you are impaired by alcohol or drugs, if you are tired or in pain.
- Take medical advice if you have concerns regarding the use of this product.

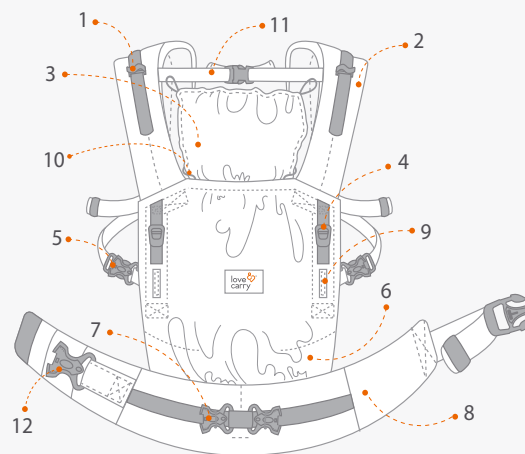

1. Hook for sleeping hood adjustment.
2. H and X options padded shoulder straps.
3. Sleeping and sun-protecting hood.
4. M-position adjusters.
5. Upper buckles.
6. Adjustable ergonomic carrier back panel.
7. Lower buckles.
8. Wide padded waist belt.
9. Buckle loops.
10. Rolled-up hood fixation.
11. Detachable connecting straps.
12. Double-secure buckle.

SAFETY CHECK

- ✓ Child is on a kissable distance from you.
- ✓ Baby's nose and mouth are unobstructed and visible at all times.
- ✓ Lower (0-4 M) or upper (4 M+) buckle position is chosen correctly.
- ✓ Baby's hips are supported from knee to knee.
- ✓ All buckles are securely fastened.
- ✓ Straps are tight, but they do not cause any discomfort.
- ✓ Baby is as supported, as it would be on your arms.
- ✓ Baby's knees are both higher than the bottom. Physiological M-position is kept.



CARE INSTRUCTIONS

Machine wash with mild detergent on gentle cycle. Do not wash frequently. Do not use bleach. Spot clean as needed.



WARRANTY

In the rare case of manufacturing defects, we will either repair or replace any Love & Carry® ONE carrier during a 6 month period after purchase according to our commercial guarantee. The legal guarantee in your country might be different. Proof of purchase is required. Shipping fees are paid by the customer. What is covered under the warranty: 1) parts and materials including webbing, buckles, zippers and snaps; 2) defective workmanship. What is not covered under the warranty: 1) normal wear; 2) damages, which arise from negligence, misuse or use not in accordance with the product's instructions; 3) fading color due to sun or washing; 4) products purchased from unauthorized retailers, or as second hand items.

IMPORTANT! À CONSERVER SOIGNEUSEMENT !

⚠ AVERTISSEMENT!

- Surveillez constamment votre enfant et assurez-vous que son nez et sa bouche demeurent dégagés à tout moment.
- Avant d'utiliser ce produit avec un bébé prématuré ou présentant une condition physique spéciale, consultez d'abord un professionnel de santé compétent.
- Assurez-vous que le menton de votre bébé ne repose pas sur sa poitrine. Ceci pourrait affecter sa respiration normale et mener à la suffocation.
- Pour éviter les risques de chutes, assurez-vous que votre enfant est correctement positionné dans le porte-bébé.

A lire avant la mise en place et l'utilisation du porte-bébé.

- Ce porte-bébé est conçu pour être utilisé par des adultes seulement.
- Utilisez ce porte-bébé pour les enfants de la naissance jusqu'à 24 mois, pesant entre 3,5 et 15 kilos.
- N'utilisez pas ce porte-bébé pour un portage face au monde.
- Gardez ce produit hors de portée des enfants lorsqu'il n'est pas utilisé.
- Votre équilibre peut être affecté par vos mouvements et ceux de votre enfant.
- Ne portez jamais plus d'un bébé à la fois dans ce porte-bébé.
- Faites attention en pliant les jambes ou lorsque vous vous penchez en avant ou sur les côtés. Ne vous penchez jamais au niveau de la taille mais au niveau des genoux que vous fléchissez.
- Avant d'attacher les boucles de sécurité, assurez-vous qu'elles ne risquent pas de pincer les doigts ou la peau de votre bébé.
- Toujours ajuster la largeur de l'assise d'un genou à l'autre afin de soutenir les hanches de bébé.
- Gardez la tête soutenue à la hauteur des oreilles pour les enfants de moins de 4 mois et jusqu'à ce que le bébé ait suffisamment de force et de tenue dans la nuque.
- Utilisez la boucle inférieure de la naissance à 4 mois environ puis optez pour l'attache supérieure.
- Lorsque vous utilisez les boucles basses, assurez-vous que les boucles supérieures sont fixés dans les anneaux en tissu afin de ne pas blesser l'enfant.
- Ne jamais retirer ou ouvrir la ceinture quand le bébé est dans le porte-bébé.
- Ce porte-bébé n'est pas conçu pour une utilisation à vocation d'activité sportive telle que la course, le vélo, la nage ou le ski (...).
- Toujours maintenir le bébé tant que les boucles et les sangles ne sont pas correctement fermées et attachées.
- Ce porte-bébé ne peut pas remplacer un siège de sécurité pour la voiture. Ne portez jamais votre bébé lorsque vous conduisez ou êtes passager d'un véhicule à moteur.
- Pour votre sécurité et celle de votre enfant, restez à distance de tout objet tranchant, chaud ou qui pourrait causer des blessures.
- Au moment d'allaiter, remontez le dos de bébé pour atteindre la position la plus sécurisante : le visage de votre enfant doit être à portée de bisou.
- Avant chaque utilisation, vérifiez l'intégrité du porte-bébé et assurez-vous que le tissu et les coutures sont en bon état. N'utilisez jamais ce porte-bébé s'il est endommagé.
- Assurez-vous que votre enfant est à l'aise dans ses vêtements et que ceux-ci ne sont ni trop serrés, ni trop chauds.
- Plus l'enfant devient actif, plus le risque de tomber du porte-bébé augmente.
- N'utilisez jamais ce porte-bébé si vous avez consommé de l'alcool, des drogues, que vous êtes particulièrement fatigué ou souffrant.
- Demandez un avis médical si vous avez des doutes quant à l'utilisation de ce porte-bébé et la santé de votre enfant.

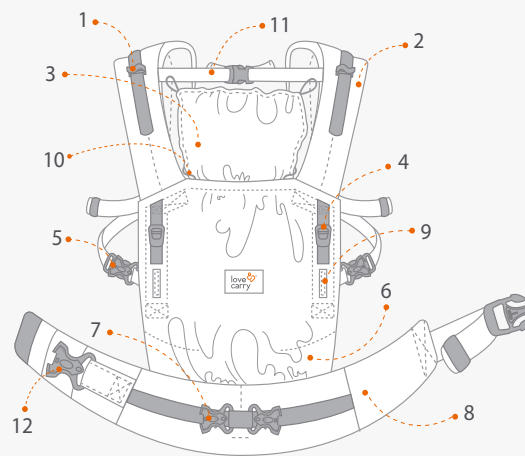

1. Crochets pour ajuster la capuche de sommeil.
2. Bretelles rembourrées pour un portage en "H" ou en "X".
3. Capuche de sommeil anti-UV.
4. Réglages de la position en M.
5. Boucles supérieures.
6. Tablier ergonomique et ajustable.
7. Boucles inférieures.
8. Large ceinture matelassée.
9. Anneaux en tissu pour ranger les boucles supérieures.
10. Fixation de la capuche déroulable.
11. Sangle de cou déclipable.
12. Système de fermeture à double sécurité.

CONTRÔLES DE SÉCURITÉ

- ✓ Votre enfant est à portée de bisou.
- ✓ Le nez et la bouche de bébé ne sont pas cachés ni obstrués.
- ✓ Bien choisir la hauteur des boucles d'attache en fonction de l'âge de l'enfant : basse de 0 à 4 mois (0m à 4m) et haute après 4 mois (4m+).
- ✓ Les hanches de bébé sont supportées d'un genou à l'autre.
- ✓ Les boucles sont correctement fermées et leur système de sécurité enclenché.
- ✓ Les bretelles sont bien ajustées, mais ne causent aucun inconfort au bébé.
- ✓ Bébé est soutenu de la même manière que s'il était dans vos bras.
- ✓ Les genoux sont plus hauts que les fesses pour maintenir la position physiologique en M.



CONSIGNES D'ENTRETIEN

Lavable à la machine avec un détergent doux, à cycle délicat. Ne pas laver trop fréquemment. Ne jamais utiliser de javellisant. Nettoyez les tâches avec un linge humide au besoin.



GARANTIE

En cas de mal façon, nous réparerons ou remplacerons tout modèle Love & Carry® ONE dans les 6 premiers mois suivants l'achat, en accord avec notre garantie commerciale. La garantie légale applicable dans votre pays pourrait être différente, si c'est le cas, Love & Carry® s'engage à se conformer aux exigences des pays dans lesquels la marque Love & Carry est officiellement distribuée. Preuve d'achat requise. Les frais d'expédition sont à la charge du consommateur. Ce qui est couvert par la garantie : 1) pièces et matériaux incluant les sangles, les boucles, les fermetures éclair et les boutons; 2) défaut de fabrication. Ce qui n'est PAS couvert par la garantie : 1) usure normale; 2) dommages causés par la négligence, la mauvaise utilisation ou une utilisation qui va à l'encontre des instructions du fabricant; 3) décoloration due au soleil ou au lavage; 4) produits achetés d'un détaillant non autorisé, ou de seconde main.

WICHTIG! FÜR SPÄTERE VERWENDUNG AUFBEWAHREN!

⚠️ WARNUNGEN!

- Überwachen Sie Ihr Kind ständig und stellen Sie sicher, dass Mund und Nase frei sind.
- Bei vorgeburtlichen Kindern mit niedrigem Geburtsgewicht und bei Kindern unter medizinischen Bedingungen sollten Sie sich vor der Anwendung dieses Produkts um Rat bei einem Facharzt bemühen.
- Vergewissern Sie sich, dass das Kinn des Kindes nicht auf der Brust ruht, da seine Atmung eingeschränkt werden kann, was zum Ersticken führen kann.
- Stellen Sie sicher, dass Ihr Baby gut im Babytrage positioniert ist, um Stürze zu verhindern.

Bitte lesen Sie diese Anleitung sorgfältig durch, bevor Sie die Babytrage nutzen.

- Diese Babytrage ist nur für die Verwendung durch Erwachsene bestimmt.
- Verwenden Sie diese Babytrage für Kinder von der Geburt bis zu 24 Monaten mit einem Gewicht von 3,5 kg bis 15 kg.
- Babys nicht mit dem Gesicht nach vorne im Tragesack tragen.
- Halten Sie diese Babytrage weg von Kindern, wenn es nicht in Gebrauch ist.
- Dein Gleichgewicht kann durch deine Bewegung und die deines Kindes nachteilig beeinträchtigt werden.
- Tragen Sie niemals mehr als ein Baby gleichzeitig in dieser Babytrage.
- Sei vorsichtig beim nach vorne Beugen oder Lehnen. Beugen Sie sich niemals an der Taille, sondern an den Knien.
- Stellen Sie vor der Schliessung der Schnallen sicher, dass keine Finger oder Haut des Babys eingeklemmt werden können.
- Korrigieren Sie die Breite der Trage immer so an, dass sie die Hüften des Babys von Knie zu Knie stützt.
- Halten Sie den Kopf für Babys zwischen 0 und 4 Monaten auf Mittelohrhöhe, bis das Baby eine starke Kontrolle über Kopf und Nacken hat.
- Verwenden Sie die unterste Schnalle, bis das Baby etwa 4 Monate alt ist und beginnt zu rollen.
- Achten Sie bei Verwendung der unteren Schnallenposition darauf, dass sich die oberen Schnallen in ihren Schlaufen befinden, damit sie das Baby nicht berühren.
- Öffnen Sie niemals den Hüftgurt, während sich das Baby noch im Träger befindet.
- Diese Trage ist nicht zur Anwendung bei sportlichen Aktivitäten geeignet. Zum Beispiel: Laufen, Radfahren, Schwimmen und Skifahren.
- Halten Sie eine Hand an dem Baby, bis alle Schnallen richtig befestigt sind.
- Der Tragesitz darf nicht als Autositz verwendet werden. Tragen Sie Ihr Baby niemals während der Fahrt oder als Beifahrer in einem motorisierten Fahrzeug.
- Halten Sie einen sicheren Abstand zu Heißen, scharfen oder anderweitig gefährlichen Objekten.
- Achten Sie beim Stillen darauf, den Rücken des Kindes in die sicherste Position zu bringen, damit der Kopf des Kindes leicht geküsst werden kann.
- Geben Sie vor jedem Gebrauch Ihrem Babytragen eine sorgfältige Sichtprüfung, um sicherzustellen, dass das Gewebe und die Anscheine alle gut sind. Verwenden Sie niemals eine beschädigte Babytrage.
- Während in dem Babyträger kann das Baby aus dem zusätzliche Wärme von der Träger leiden. Stellen Sie sicher, dass das Kind sich wohl fühlt und es Kleidung ist locker und nicht zu warm.
- Wenn das Kind aktiver wird, besteht ein erhöhtes Risiko, aus der Babytrage herauszufallen.
- Verwenden Sie diese Trage niemals unter Einfluss von Alkohol oder Drogen oder wenn Sie müde sind oder Schmerzen haben.
- Fragen Sie Ihren Arzt um Rat, wenn Sie besorgt über die Verwendung dieses Produkts sind.

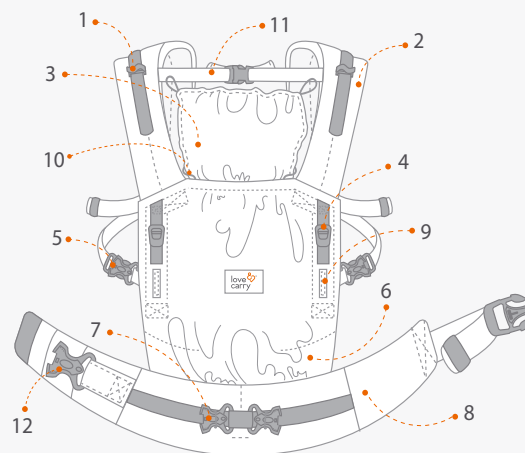

1. Haken zur Einstellung der Kapuze.
2. H- und X- Optionen für gepolsterte Schultergurte.
3. Schlaf- und Sonnenkapuze.
4. M-Position Einsteller.
5. Obere Schnallen.
6. Einstellbare ergonomische Trägerrückwand.
7. Untere Schnallen.
8. Breiter, gepolsterter Hüftgurt.
9. Schnallenschlaufen.
10. Aufgerollte Haubenbefestigung.
11. Abnehmbare Verbindungsgurte.
12. Doppelsichere Schnalle.

SICHERHEITSCHECK

- ✓ Sie können Ihr Baby immer auf den Kopf küssen.
- ✓ Nase und Mund des Babys sind jederzeit frei und sichtbar.
- ✓ Die untere (0-4 m) oder obere (4 m +) Schnallenposition ist richtig gewählt.
- ✓ Die Hüften des Babys werden von Knie zu Knie gestützt.
- ✓ Alle Schnallen sind sicher befestigt.
- ✓ Straps sind eng, aber sie verursachen dem Kind keine Beschwerden.
- ✓ Baby wird so gut gestützt, wie es auf Ihren Armen wäre.
- ✓ Stellen Sie sicher, dass die Beine sich in der korrekten ergonomischen Spreiz-Anhockhaltung befinden.



PFLEGEHINWEISE

Maschinenwäsche mit einem Feinwaschmittel im Feinwaschprogramm. Nicht zu oft waschen. Keine Bleichmittel verwenden.



GARANTIE

Wir reparieren oder ersetzen Ihr Love & Carry® Träger im seltenen Fall von Herstellungsfehlern. Diese Garantie ist für 6 Monate gültig. Die gesetzliche Gewährleistung in Ihrem Land könnte anders sein. Ein Kaufnachweis ist erforderlich. Alle für den Versand anfallenden Kosten werden gedeckt vom Kunden. Die folgenden Punkte werden durch die Garantie abgedeckt: 1) Komponenten und Materialien einschließlich der Stoffe, Bänder, Reißverschlüsse und Schnallen; 2) Herstellungsfehler. Die folgenden Punkte werden nicht durch die Garantie abgedeckt: 1) Normale Abnutzung; 2) Schäden durch Verwendung nicht in Übereinstimmung mit den Produktanweisungen; 3) Farbverlust durch Waschen und Sonnenlicht; 4) Produkte erworben von nicht autorisierten Händlern oder als gebrauchte Gegenstände.

¡IMPORTANTE! ¡MANTENER PARA UNA REFERENCIA FUTURA!

⚠ ¡ATENCIÓN!

- Vigile constantemente a su bebé y asegúrese de que la boca y la nariz no estén obstruidas.
- Para bebés prematuros, de bajo peso o con problemas de salud consulte su pediatra antes de usar este portabebé.
- Asegúrese que la barbilla de su bebé está separada del esternón para evitar el riesgo de asfixia por bloqueo de vía aérea.
- Para evitar el riesgo de caída asegúrese de que el niño está colocado de forma segura en el portabebé.

Leer las instrucciones al completo antes de montar y usar su portabebé.

- El portabebé está diseñado para ser usado únicamente por adultos.
- Use este portador para niños desde el nacimiento hasta los 24 meses, con un peso de 3,5 kg (8 lbs) a 15 kg (33 lbs).
- Nunca lleve a su bebé con la cabeza hacia fuera.
- Mantenga este portabebé fuera del alcance de los niños cuando no lo esté utilizando.
- Sus movimientos o los de su bebé pueden afectar a su equilibrio.
- Nunca utilice el portabebé para transportar a más de un niño a la vez.
- Tenga cuidado al flexionarse o inclinarse hacia delante o hacia los lados. Nunca doble la cintura, doble las rodillas.
- Antes de abrochar cualquier hebilla asegúrese de que no hay peligro de pellizcar los dedos o la piel del bebé.
- Siempre ajuste el ancho del transportador para que soporte las caderas del bebé de rodilla a rodilla.
- Mantenga la cabeza apoyada al nivel de la mitad del oído para bebés de 0 a 4 meses y hasta que el bebé tenga un control fuerte de la cabeza y el cuello.
- Use el accesorio de la hebilla inferior hasta que el bebé tenga alrededor de 4 meses y comience a gatear.
- Al usar la posición de la hebilla inferior, asegúrese de que las hebillas superiores estén recogidas en sus bucles, para que no toquen al bebé.
- Nunca abra el cinturón de seguridad cuando el bebé esté en el portabebés.
- Este ONE no debe usarse durante la realización de actividades deportivas como correr, hacer ciclismo, nadar o esquiar.
- Mantenga una mano sobre el bebé hasta que todas las hebillas y correas estén bien abrochadas.
- El portabebé no debe ser usado como asiento de automóvil.
- Manténgalo alejado de cosas calientes, con punta o peligrosas.
- Al amamantar, asegúrese de levantar al bebé de nuevo a la posición más segura, de modo que la cabeza del niño se pueda besar fácilmente.
- Inspeccione su portabebé con regularidad para asegurarse de que está bien. Compruebe el tejido, las costuras y no use un portabebé a menos que parezca que se encuentra en perfecto estado.
- Asegúrese de que el bebé va cómodo y que su ropa no es demasiado calurosa.
- A medida que el bebé se vuelve más activo, existe un mayor riesgo de caída del portabebé.
- Nunca use este portabebé si ha bebido alcohol o consumido drogas, si está cansado o dolorido.
- Si tiene alguna duda sobre este producto, acuda a su médico para obtener consejo adecuado.

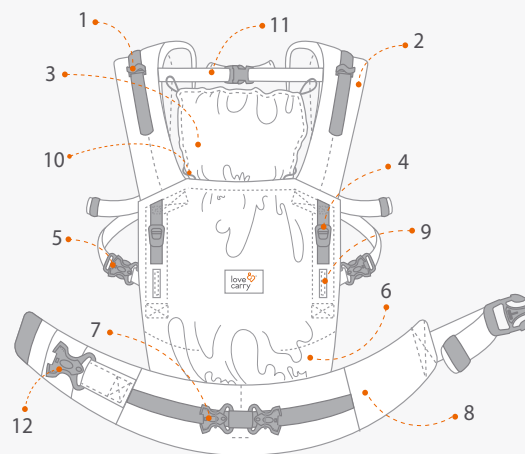

1. Gancho para ajuste capucha.
2. Opciones de H y X correas de hombro acolchadas.
3. Capucha para dormir y protección solar.
4. Ajustes de posición en M.
5. Hebillas superiores.
6. Panel trasero ergonómico ajustable.
7. Hebillas inferiores.
8. Cinturón ancho acolchado.
9. Bucles de hebilla.
10. Fijación enrollable de la capucha.
11. Correas de conexión desmontables.
12. Hebilla de doble seguridad.

CONTROL DE SEGURIDAD

- ✓ El bebé está a una distancia palpable de usted.
- ✓ La nariz y la boca del bebé tienen que estar despejadas y visibles en todo momento.
- ✓ La posición de la hebilla inferior (0-4 m) o superior (4 m +) esté correcta
- ✓ Las caderas del bebé estén apoyadas de rodilla a rodilla.
- ✓ Todas las hebillas están bien sujetas.
- ✓ Las correas están apretadas pero no causan molestias al bebé.
- ✓ El bebé esté tan apoyado como lo estaría en tus brazos.
- ✓ Las piernas del bebé están flexionadas, las rodillas quedan a la altura de su ombligo formando una M respecto a su culete.



INSTRUCCIONES DE CUIDADO

Lave a máquina con detergente suave en ciclo para ropa delicada. No use blanqueador. Limpie manchas según sea necesario.



GARANTÍA

Si dentro de los 6 meses posteriores a la compra se presenta algún defecto de fabricación le repararemos o cambiaremos su mochila Love & Carry® ONE sin ningún coste adicional. La garantía legal de su país puede ser diferente. Será obligatorio presentar el ticket de compra. Todos los gastos de envío serán a cargo del cliente. La garantía cubre: 1) las piezas y materiales como cintas, hebillas, cremalleras y botones; 2) los defectos de fabricación. La garantía no cubre: 1) desgaste natural; 2) los defectos provocados por un uso incorrecto del producto y/o utilización no conforme a las instrucciones y recomendaciones del fabricante; 3) cambios de color debidos a la exposición al sol y/o lavados; 4) productos adquiridos a los vendedores no autorizados o artículos de segunda mano.

IMPORTANTE! CONSERVARE PER FUTURO RIFERIMENTO!

AVVISO!

- Tenere sotto controllo costantemente il bambino e assicurarsi che la bocca e il naso non siano ostruiti.
- Per neonati prematuri, bambini con basso peso alla nascita e bambini con patologie mediche, chiedere consiglio ad un professionista della salute prima di utilizzare questo prodotto.
- Assicurarsi che il mento del bambino non sia appoggiato sul petto poiché la sua respirazione potrebbe essere limitata e ciò potrebbe portare al soffocamento.
- Per evitare pericolo della caduta, assicurarsi che il bambino sia posizionato correttamente nel marsupio.

Leggere tutte le istruzioni prima di adattare e utilizzare il marsupio ergonomico.

- Questo marsupio è adatto per essere utilizzato solo da adulti.
- Utilizzare questo marsupio per bambini dalla nascita fino a 24 mesi, con il peso da 3,5 kg (8 lbs) a 15 kg (33 lbs).
- Mai usare questo marsupio nella posizione verso l'esterno frontalmente.
- Tenere questo marsupio lontano dalla portata dei bambini quando non è in uso.
- Vostro equilibrio può essere compromesso dai vostri movimenti e del bambino.
- Non trasportare mai più di un bambino in questo marsupio nello stesso tempo.
- Fare attenzione quando vi inclinate in avanti o lateralmente. Non piegarsi mai in vita, piegarsi alle ginocchia.
- Prima di agganciare una fibbia, verificare che le dita e la pelle del bambino non fossero dentro.
- Regola sempre la larghezza del marsupio in modo che supporti le anche e le coscia del bambino da ginocchio a ginocchio.
- Mantenere la testa sostenuta del neonato a meta dell'orecchio per i bambini da 0 a 4 mesi e fino a quando il bambino ha un forte controllo della testa e del collo.
- Utilizzare l'attacco della fibbia inferiore fino a quando il bambino ha circa 4 mesi e inizia a rotolare.
- Quando si utilizza la posizione della fibbia inferiore, assicurarsi che le fibbie superiori si trovino nei loro anelli, in modo che non tocchino il bambino.
- Non aprire mai la cintura quando il bambino è nel marsupio.
- Questo marsupio non è adatto per l'uso durante attività sportive, ad esempio: corsa, ciclismo, nuoto e sci.
- Tenere una mano sul bambino finché tutte le fibbie e spallacci non sono correttamente allacciate.
- Marsupio ergonomico non può essere utilizzato come seggiolino d'auto.
- Mantenere distanza di sicurezza da oggetti appuntiti, taglienti, caldi o tossici.
- Durante l'allattamento, assicurati di riportare il bambino nella posizione più sicura, in modo che la testa del bambino sia facilmente baciabile.
- Prima di ogni utilizzo, controllare attentamente che il marsupio sia integro. Non usare mai un marsupio danneggiato.
- Assicuratevi che i vestiti che indossa il bambino sono comodi, non troppo caldi e non bloccano i suoi movimenti.
- Siate consapevoli dell'aumento del rischio che il vostro bambino cada dal marsupio quando diventa più attivo.
- Non usare mai questo marsupio se siete sotto effetto del alcool o della droga, se si è stanchi o doloranti.
- Consultare un medico in caso di dubbi sull'uso di questo prodotto.

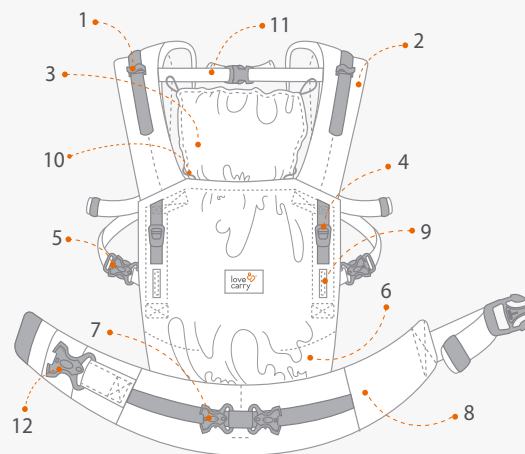

1. Gancio per la regolazione del cappuccio.
2. Spallacci imbottiti con opzioni a H e X.
3. Cappuccio poggiatesta e parasole.
4. Regolatori di posizione a M.
5. Fibbie superiori.
6. Pannello posteriore ergonomico regolabile.
7. Fibbie inferiori.
8. Ampia cintura imbottita in vita.
9. Anelli per fibbia.
10. Fissaggio del cappuccio arrotolato.
11. Cintura di collegamento rimovibili.
12. Fibbia a doppia sicurezza.

CONTROLLI DI SICUREZZA

- ✓ Il bambino è a una distanza baciabile da te in parte superiore della testa.
- ✓ Il naso e la bocca del bambino non sono ostruiti e visibili in ogni momento.
- ✓ La posizione della fibbia inferiore (0-4 m) o superiore (4 m +) è scelta correttamente.
- ✓ Le anche e le coscia del bambino sono supportati da ginocchio a ginocchio.
- ✓ Tutte le fibbie sono saldamente fissate e chiuse.
- ✓ Le cinghie sono strette ma non causano nessun disagio al bambino.
- ✓ Il bambino è sostenuto come sarebbe sulle tue braccia.
- ✓ Le ginocchia del bambino sono entrambi simmetriche e più alte della parte inferiore. La posizione fisiologica viene mantenuta.



PULIZIA E MANUTENZIONE

Lavare in lavatrice con detersivo morbido, utilizzando il programma per delicati. Non lavare molto spesso. Non candeggiare. Nel caso di piccole macchie si consiglia di pulire localmente.



GARANZIA

In caso di rilevamento di difetti nei primi 6 mesi dopo l'acquisto, la riparazione o la sostituzione dello zaino ergo Love & Carry® ONE saranno gratuiti. La prova di acquisto è richiesta. I costi di spedizione sono a carico del cliente. La garanzia copre: 1) accessori e materiali, tra cui imbracature, fibbie, cerniere e bottoni a pressione. 2) difetti di fabbricazione. La garanzia non copre: 1) usura naturale; 2) difetti che derivano da negligenza o uso non conforme alle istruzioni del prodotto; 3) sbiadimento del colore dovuto al sole o al lavaggio; 4) prodotti acquistati da rivenditori non autorizzati, o come oggetti di seconda mano.

BELANGRIJK! BEWAAR DEZE HANDLEIDING VOOR TOEKOMSTIG GEBRUIK.

⚠️ WAARSCHUWINGEN!

- Houdt uw kind constant in de gaten om er zeker van te zijn dat de mond en neus niet geblokkeerd zijn.
- Vraag een medisch specialist om advies voor het gebruik van deze babydrager bij baby's die te vroeg geboren zijn, een laag geboortegewicht of medische condities hebben.
- Wees er zeker van dat de kin van de baby niet op zijn of haar borst rust aangezien dat de ademhaling nadelig kan beïnvloeden wat tot verstikking kan leiden.
- Zorg ervoor dat uw baby goed gepositioneerd is in de babydrager om vallen te voorkomen.

Lees deze handleiding zorgvuldig door voordat u de babydrager gebruikt.

- Deze drager is alleen bedoeld voor gebruik door volwassenen.
- Gebruik deze drager voor kinderen vanaf de geboorte tot 24 maanden, met een gewicht van 3,5 kg tot 15 kg.
- Plaats de baby niet in de drager met het gezicht naar voren.
- Houdt de babydrager buiten het bereik van kinderen wanneer deze niet in gebruik is.
- Uw eigen bewegingen of die van uw kind kunnen uw evenwicht negatief beïnvloeden.
- Draag nooit meer dan één baby tegelijk in de babydrager.
- Wees voorzichtig bij het voorover- en zijwaarts leunen. Buig nooit voorover maar buig door de knieën.
- Zorg er tijdens het bevestigen van de gespen voor dat er geen gevaar is voor de huid van de baby.
- Pas altijd de breedte van de drager aan zodat deze de heupen van de baby van knie tot knie ondersteunt.
- Houd het hoofd gesteund tot het midden van het oor bij baby's van 0-4 maanden tot de baby een goede hoofd- en nek- controle heeft.
- Gebruik de onderste sluiting totdat de baby ongeveer 4 maanden oud is en begint om te rollen.
- Zorg er bij gebruik van de onderste gesp voor dat de bovenste gesp zich in hun lus bevinden, zodat ze de baby niet raken.
- Maak de heupriem nooit los terwijl de baby zich nog in de drager bevindt.
- Deze babydrager is niet geschikt voor gebruik tijdens het sporten, bijvoorbeeld: hardlopen, fietsen, zwemmen en skiën.
- Houdt een hand op de baby totdat alle riemen op de juiste manier vastgemaakt zijn.
- De drager mag niet worden gebruikt als een autostoel. Draag de baby nooit in de drager terwijl u in een gemotoriseerd voertuig rijdt.
- Houdt een veilige afstand aan van hete, scherpe of anderszins gevaarlijk objecten.
- Zorg ervoor dat u tijdens het geven van borstvoeding de baby terugbrengt naar de veiligste positie, zodat het hoofd van het kind gemakkelijk te kussen is.
- Controleer de drager voor elk gebruik op defecten aan de stof en naden om er zeker van te zijn dat de drager nog in goede staat verkeerd. Gebruik nooit een defecte drager.
- Wees er zeker van dat het kind comfortabel zit in de drager, dat de kleren losjes zitten en het niet te warm heeft.
- Naarmate het kind meer actief wordt neemt het risico om uit de babydrager te vallen toe.
- Gebruik deze drager nooit als u onder invloed bent van alcohol of drugs, als u moe bent of pijn hebt.
- Raadpleeg uw arts voor advies als u bezorgd bent over het gebruik van dit product.

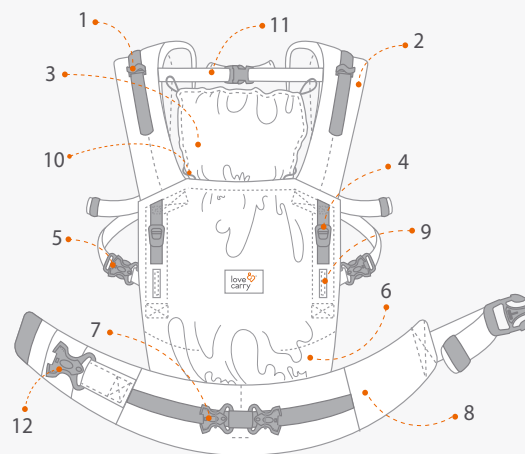

1. Haak voor aanpassing van het slaapkapje.
2. H en X opties gevoerde schouderbanden.
3. Slaap- en zonwerend hoofdkapje.
4. M-positieregelaars.
5. Bovenste gespen.
6. Verstelbare rugleuning van ergonomische drager.
7. Onderste gespen.
8. Brede gewatteerde tailieriem.
9. Lussen behorende bij de gesp.
10. Opperold fixatie voor het hoofdkapje.
11. Afneembare bindingsriemen.
12. Dubbel-veilige gesp.

VEILIGHEIDSTEST

- ✓ Het kind bevindt zich op een afstand van u waarbij u het nog op het hoofd kunt kussen.
- ✓ Baby's neus en mond zijn te allen tijde onbelemmerd en zichtbaar.
- ✓ De onderste (0-4 m) of bovenste (4 m +) gespospositie is correct gekozen.
- ✓ Baby's heupen worden ondersteund van knie tot knie.
- ✓ Alle riemen zitten goed vast.
- ✓ Bandjes zitten goed vast maar ze veroorzaken geen ongemak voor de baby.
- ✓ De baby wordt net zo ondersteund als op je armen.
- ✓ Biedt een fysiologisch correcte M-positie voor uw baby. Er bevinden zich geen plooiën onder de rug van de baby.



WAS INSTRUCTIES

Machine wasbaar met een mild reinigingsmiddel op een voorzichtig programma. Gebruik geen bleekmiddel.



GARANTIE

In het zeldzame geval van een defect aan uw product wordt uw Love & Carry® ONE drager gerepareerd of vervangen binnen een periode van 6 maanden na aankoop. De wettelijke garantie in uw land kan hiervan afwijken. Het overleggen van een aankoopbewijs is hierbij verplicht. Verzendkosten zijn hierbij volledig voor rekening van de klant. Het volgende valt onder de garantie: 1) onderdelen en materialen inclusief stoffen, riemen, ritsen en gespen; 2) fabricagefouten. Wat valt niet onder de garantie: 1) normale slijtage; 2) schade veroorzaakt door nalatigheid en gebruik niet in overeenstemming met de product instructies; 3) kleurverlies door wassen en zonlicht; 4) tweedehands producten en producten van niet-geautoriseerde dealers.

ВАЖНО! СОХРАНИТЕ ДЛЯ ДАЛЬШЕШЕГО ИСПОЛЬЗОВАНИЯ!

⚠ ВНИМАНИЕ!

- Постоянно контролируйте, чтобы рот и нос ребенка были не прикрыты тканью, и малыш дышал свободно все время.
- Проконсультируйтесь с врачом прежде, чем носить в эрго-рюкзаке недоношенного младенца, малыша с низкой массой тела при рождении и ребенка с заболеваниями.
- Следите, чтобы подбородок ребенка не был прижат к его груди, поскольку это частично перекрывает дыхательные пути и может привести к удушью.
- Во избежание опасности выпадения, убедитесь, что ребенок надежно размещен в эрго-рюкзаке.

Прочтите все инструкции перед началом использования эрго-рюкзака.

- Эрго-рюкзак предназначен для использования только взрослыми.
- Рюкзак рассчитан для ношения детей возрастом от 0 до 24 месяцев и весом от 3,5 кг до 15 кг.
- Никогда не используйте переноску в положении ребенка лицом от себя.
- Когда не пользуетесь эрго-рюкзаком, храните его вне зоны доступа ребенка.
- Ваше равновесие может быть нарушено вашими движениями или движениями ребенка.
- Никогда не сажайте в одну переноску двоих детей.
- Будьте аккуратны, наклоняясь вбок или назад. Всегда наклоняйтесь в коленях, а не в талии.
- Прежде чем застегнуть пряжку, всегда контролируйте, чтобы пальцы и кожа ребенка не попали в неё.
- Всегда регулируйте ширину спинки так, чтобы она поддерживала бедра ребенка от колена до колена.
- Для ношения ребенка возрастом 0-4 месяца отрегулируйте спинку так, чтобы она поддерживала затылок.
- Используйте нижние крепления фастексов до 4 месяцев либо до момента, когда ребенок начинает активно переворачиваться.
- Используя нижние крепления фастексов, убедитесь в том, что верхние фастексы зафиксированы петлями и не касаются ребенка.
- Никогда не расстегивайте фастекс набедренного пояса, пока ребенок находится в переноске.
- Эрго-рюкзак не предназначен для занятий спортом (бега, катания на лыжах, езде на велосипеде, плавания и т.п.).
- Придерживайте ребенка одной рукой, пока все пряжки не будут застегнуты, а стропы надежно подтянуты.
- Никогда не используйте эрго-рюкзак за рулем или на пассажирском сидении транспортного средства. Переноска не является заменой автокреслу.
- Соблюдайте безопасную дистанцию от горячих, острых и токсичных предметов во время ношения ребенка в эрго-рюкзаке.
- После кормления грудью в эрго-рюкзаке верните ребенка на прежнюю высоту посадки.
- Регулярно проверяйте переноску на предмет повреждений ткани или швов. Никогда не используйте порванный эрго-рюкзак.
- Убедитесь, что ребенку удобно в эрго, а его одежда свободная и не слишком теплая.
- Помните, что риск выпадения из переноски увеличивается вместе с активностью ребенка.
- Никогда не носите ребенка в переноске, если вы находитесь под действием алкоголя, медикаментов, чувствуете сильную усталость или испытываете боль.
- Если у вас есть сомнения касательно использования данного продукта, посоветуйтесь с врачом.

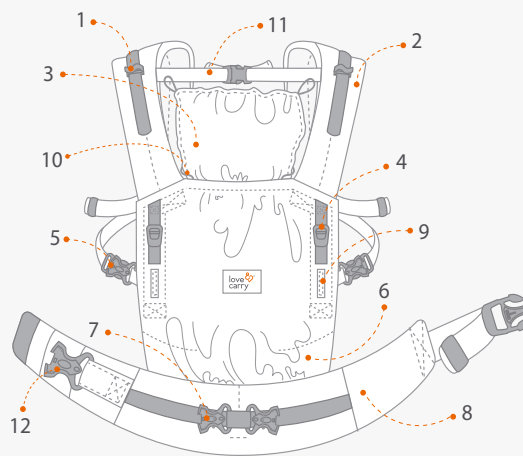

1. Крючок для крепления и регулировки капюшона.
2. Плечевые лямки для ношения параллельно или накрест.
3. Капюшон для сна и защиты от солнца.
4. Регулировка глубины М-позиции.
5. Верхний уровень фастексов.
6. Эргономичная спинка, регулируемая по ширине.
7. Нижний уровень фастексов.
8. Широкий набедренный пояс.
9. Петли для крепления фастексов.
10. Резинки для крепления капюшона.
11. Съемная соединительная стропы.
12. Фастекс с системой двойной защиты.

ПРОВЕРКА БЕЗОПАСНОСТИ

- ✓ Ребенок расположен от вас на расстоянии поцелуя в макушку.
- ✓ Рот и нос ребенка не прикрыты тканью, и малыш дышит свободно все время.
- ✓ Крепления с нижними (0-4 м) или верхними (4 м+) фастексами выбраны правильно.
- ✓ Бёдра ребенка поддерживаются от колена до колена.
- ✓ Все фастексы надежно застегнуты.
- ✓ Стropы подтянуты, но не пережимают ребенка.
- ✓ Эрго фиксирует ребенка так же надёжно, как если бы вы несли малыша на руках.
- ✓ Колени ребенка расположены симметрично и выше попы. Соблюдена физиологичная М-позиция.



ИНСТРУКЦИЯ ПО УХОДУ

Машинная стирка с мягким моющим средством в деликатном режиме. Не стирайте слишком часто. Не используйте отбеливатель. При мелких загрязнениях рекомендуем ограничить уход местной чисткой пятен.



ГАРАНТИЯ

В случае обнаружения дефектов в течение первых 6 месяцев после покупки, вам бесплатно исправят или заменят эрго-рюкзак Love & Carry® ONE. Юридические гарантии в вашей стране могут отличаться. Доказательство покупки обязательно. Доставка оплачивается покупателем. Гарантия распространяется на: 1) фурнитуру и материалы, включая стропы, фастексы, молнии и кнопки; 2) дефекты пошива. Гарантия не распространяется на: 1) естественный износ; 2) дефекты, возникающие вследствие небрежного пользования или использования не в соответствии с инструкцией; 3) изменение цвета ткани рюкзака после пребывания на солнце и стирок; 4) продукцию, приобретенную у неофициального дистрибьютора или бывшую в употреблении.

ВАЖЛИВО! ЗБЕРЕЖІТЬ ДЛЯ ПОДАЛЬШОГО ВИКОРИСТАННЯ!

⚠ УВАГА!

- Постійно контролюйте, щоб рот і ніс дитини не були накріті тканиною, і малюк дихав вільно весь час.
- Перш ніж носити у ерго-рюкзаку недоношену дитину, малюка з низькою вагою тіла при народженні чи дитину із захворюваннями, обов'язково проконсультуйтеся з лікарем.
- Слідкуйте, щоб підборіддя малюка не було притиснуте до його грудей, оскільки це частково перекриває дихальні шляхи дитини і може призвести до задухи.
- Щоб уникнути небезпеки випадання, переконайтеся, що дитина надійно розміщена у ерго-рюкзаку.

Прочитайте всі інструкції перед початком використання ерго-рюкзака.

- Ерго-рюкзак призначений для користування тільки дорослими.
- Рюкзак розрахований для носіння дітей віком від 0 до 24 місяців і вагою від 3,5 кг до 15 кг.
- Ніколи не носіть дитину у ерго-рюкзаку обличчям від себе.
- Коли не користуєтесь переноскою, зберігайте її поза межами досяжності малюка.
- Ваша рівновага може бути порушена вашими рухами або рухами дитини.
- Ніколи не носіть в одному ерго-рюкзаку двох дітей одночасно.
- Будьте обережні і притримуйте дитину, коли нахиляєтеся вперед або вбік. Завжди нахиляйтеся в колінах, а не в талії.
- Перш ніж застібнути пряжку, завжди контролюйте, щоб пальці і шкіра дитини не потрапили в неї.
- Завжди регулюйте ширину спинки так, щоб вона підтримувала стегна дитини від коліна до коліна.
- Для носіння дитини віком 0-4 місяці відрегулюйте спинку так, щоб вона підтримувала потилицю.
- Використовуйте нижні кріплення фастексів до 4 місяців або до моменту, коли дитина починає активно перевертатися.
- Використовуючи нижні кріплення фастексів, переконайтеся в тому, що верхні фастеки зафіксовані петлями і не торкаються дитини.
- Ніколи не розстібайте фастекс пояса, поки дитина перебуває у ерго-рюкзаку.
- Ерго-рюкзак не призначений для занять спортом (бігу, катання на лижах або велосипеді, плавання тощо).
- Вільною рукою міцно притримуйте малюка весь час, поки всі пряжки не будуть застібнуті, а стропи надійно підтягнуті.
- Ніколи не використовуйте ерго-рюкзак за кермом або на пасажирському сидінні транспортного засобу. Дитяча переноска не є заміною автокрісла.
- Дотримуйтесь безпечної дистанції від гарячих, гострих і токсичних предметів під час носіння дитини у слінгу.
- Після годування грудьми в ерго-рюкзаку поверніть дитину на попередню висоту посадки.
- Регулярно перевіряйте переноску на предмет пошкодження тканини або швів. Ніколи не використовуйте порваний ерго-рюкзак.
- Переконайтеся, що дитині зручно у ерго, її одяг не надто теплий і не сковує рухів.
- Збільшення активності малюка збільшує ризик, що дитина може випасти з переноски.
- Ніколи не носіть дитину у ерго-рюкзаку, якщо ви перебуваєте під дією алкоголю, медикаментів, відчуваєте сильну втому або біль.
- Якщо у вас є сумніви щодо користування даним продуктом, порадьтеся з лікарем.

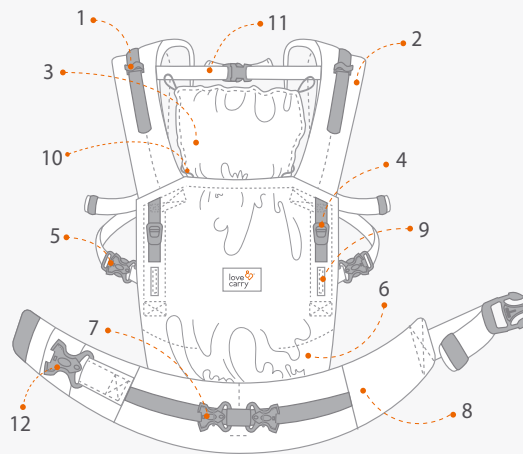

1. Гачок для кріплення та регулювання капюшона.
2. Плечові лямки для носіння паралельно або навхрест.
3. Капюшон для сну та захисту від сонця.
4. Регулювання глибини М-позиції.
5. Верхній рівень фастексів.
6. Ергономічна спинка, що регулюється по ширині.
7. Нижній рівень фастексів.
8. Широкий набедренний пояс.
9. Петлі для кріплення фастексів.
10. Резинки для кріплення капюшона.
11. Сполучна стропа, що знімається.
12. Фастекс із системою подвійного захисту.

ПЕРЕВІРКА БЕЗПЕКИ

- ✓ Голова дитини розташована від вас на відстані поцілунку.
- ✓ Ніс і рот дитини не прикриті тканиною, малюк дихає вільно весь час.
- ✓ Кріплення з нижніми (0-4 м) або верхніми (4 м +) фастексами обрані правильно.
- ✓ Стегна дитини підтримуються від коліна до коліна.
- ✓ Всі фастеки правильно застібнуті.
- ✓ Стropи підтягнуті і не перетискають дитину.
- ✓ Ерго-рюкзак підтримує дитину так надійно, як якщо б ви несли малюка на руках.
- ✓ Коліна дитини розташовані симетрично і вище сідниці. Дотримана фізіологічна М-позиція.



ІНСТРУКЦІЯ ПО ДОГЛЯДУ

Машинне прання з м'яким миючим засобом на делікатному режимі. Не періть занадто часто. Не використовуйте відбілювач. При дрібних забрудненнях, рекомендуємо обмежити догляд місцевим чищенням плям.



ГАРАНТІЯ

У випадку виявлення дефектів протягом перших 6 місяців після покупки, вам безкоштовно відремонтують або обміняють ерго-рюкзак Love & Carry® ONE. Юридичні гарантії у вашій країні можуть відрізнитися. Підтвердження покупки обов'язкове. Доставка оплачується покупцем. Гарантія поширюється на: 1) фурнітуру і матеріали, включаючи стропи, фастеки, блискавки і кнопки; 2) дефекти пошиття. Гарантія не поширюється на: 1) зношення в процесі користування; 2) дефекти, що виникають внаслідок недбалого користування або користування не у відповідності з інструкцією; 3) зміна кольору тканини рюкзака після перебування на сонці і прання; 4) продукцію, придбану у неофіційного дистриб'ютора або вживану.

OSTRZEŻENIE!

- Stale monitoruj swoje dziecko i upewnij się czy jego usta i nos nie zostały zasłonięte.
- W przypadku wcześniaków, dzieci z niską wagą urodzeniową lub chorych należy skonsultować się z lekarzem przed użyciem produktu.
- Upewnij się, czy podbródek Twojego dziecka nie spoczywa na klatce piersiowej, ponieważ jego oddech może być ograniczony, co może doprowadzić do uduszenia.
- Aby zapobiec niebezpieczeństwu upadku, upewnij się, że Twoje dziecko jest bezpiecznie umieszczone w nosidle.

Przeczytaj wszystkie instrukcje zanim założysz nosidło.

- Nosidło przeznaczone jest wyłącznie dla osób dorosłych (jako noszących).
- Używaj nosidełka dla dzieci od urodzenia do 24 miesięcy (ważących od 3,5 kg do 15 kg).
- Nigdy nie używaj tego nosidełka w pozycji skierowanej na zewnątrz.
- Podczas gdy nosidło nie jest używane, trzymaj je z dala od dziecka.
- Twój ruch może mieć niekorzystny wpływ na równowagę własną i dziecka.
- Nigdy nie noś więcej niż jednego dziecka w nosidełku w tym samym czasie.
- Uważaj podczas schylania się do przodu lub na boki. Nigdy nie zginaj się w pasie, możesz się zginać tylko w kolanach.
- Przed zapięciem klamry, zawsze sprawdzaj, czy palce i skóra dziecka nie zostały zaciśnięte.
- Zawsze staraj się dopasować szerokość panelu, tak aby podtrzymywał biodra od kolana do kolana.
- Trzymaj główkę podpartą na wysokości ucha maleństwa w wieku od 0-4 miesięcy i dopóki dziecko nie będzie miało silnej kontroli głowy i szyi.
- Używaj zaczepu dolnej klamry do momentu, aż dziecko osiągnie 4 miesiące i zacznie się przewracać.
- Używając dolnej klamry upewnij się, że górne klamry znajdują się w pętelkach tak aby nie dotykały dziecka.
- Nigdy nie otwieraj pasa biodrowego gdy dziecko jest w nosidle.
- Nosidełko nie nadaje się do użytku podczas zajęć sportowych, na przykład: bieganie, jazda na rowerze, pływanie czy jazda na nartach.
- Trzymaj jedną rękę na dziecku, do czasu aż wszystkie klamry i pasy zostaną odpowiednio zapięte.
- Nosidełko nie może być używane jako fotelik samochodowy. Nigdy nie noś dziecka w nosidełku podczas jazdy lub będąc pasażerem w samochodzie.
- Zachowaj bezpieczną odległość od wszelkich przedmiotów gorących, ostrych lub niebezpiecznych.
- Podczas karmienia piersią upewnij się, że dziecko jest podniesione do najbezpieczniejszej pozycji, tak aby głowa dziecka była łatwa do pocałunku.
- Przed każdym użyciem sprawdź czy nosidełko nie jest uszkodzone. Nigdy nie używaj zepsutego nosidełka.
- Upewnij się, że dziecko czuje się dobrze, a jego ubrania są luźne i nie za ciepłe.
- Gdy dziecko staje się bardziej aktywne, istnieje ryzyko wypadnięcia z nosidla.
- Nigdy nie używaj nosidełka po spożyciu alkoholu, narkotyków lub gdy jesteś zmęczony i odczuwasz ból.
- Jeśli masz obawy przez zastosowaniem produktu, zasięgnij porady medycznej.

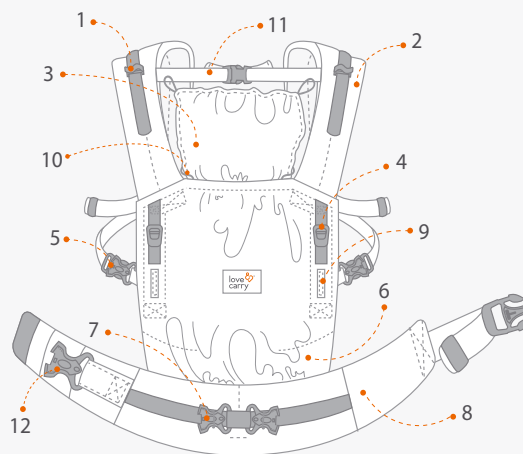

1. Zaczep do regulacji kapturka do spania.
2. Miękkie pasy naramienne, możliwe do zapięcia prosto lub krzyżowo.
3. Kapturek chroniący podczas snu i zmiennej pogody.
4. Pasy regulujące przy prawidłowej pozycji „M”.
5. Górne sprzączki.
6. Regulowany ergonomiczny panel.
7. Klamry obniżające.
8. Miękki pas biodrowy.
9. Pętle na klamry.
10. Zaczepy dla zwiniętego kapturka.
11. Odłączane paski łączące.
12. Podwójnie zabezpieczona klamra.

KONTROLA BEZPIECZEŃSTWA

- ✓ Dziecko powinno znajdować się w bezpiecznej od Ciebie odległości (abyś mogła je pocałować).
- ✓ Nos i usta dziecka muszą być widoczne przez cały czas.
- ✓ Dolna (0-4 m) lub górna (4+) pozycja klamry jest wybrana prawidłowo.
- ✓ Biodra dziecka są podparte od kolana do kolana.
- ✓ Wszystkie klamry są bezpiecznie zapięte.
- ✓ Pasy są ciasne, ale nie powodują dyskomfortu dziecka.
- ✓ Dziecko jest tak samo wspierane, jak na twoich ramionach.
- ✓ Kolana dziecka znajdują się wyżej niż pupa. Zachowana jest fizjologiczna pozycja M (pozycja tzw. żabki).

**INSTRUKCJA OBSŁUGI**

Prac z łagodnym detergentem przy delikatnym cyklu. Nie myć zbyt często. Nie stosować wybielaczy. Plamy usuwać miejscowo.

**GWARANCJA**

W przypadku ujawnienia defektów w ciągu pierwszych 6 miesięcy po zakupie, nosidełko ergonomiczne Love&Carry® ONE zostanie naprawione bądź wymienione na inne. Koszty przesyłki pokrywa kupujący. Gwarancje prawne w Państwa kraju mogą się różnić. Gwarancja obejmuje: 1) sprzęt i materiały, włączając taśmy, klamry, zamki błyskawiczne i zatrzaski; 2) Wady produkcyjne. Gwarancja nie obejmuje: 1) naturalnego zużycia; 2) defektów wynikających wskutek niedbalstwa czy użycia nie odpowiednio do instrukcji; 3) Zmiany koloru tkaniny podczas ekspozycji na słońcu lub podczas prania; 4) Produktu zakupionego u nieautoryzowanego dystrybutora lub używanego.

DŮLEŽITÉ: USCHOVEJTE PRO DALŠÍ POUŽITÍ

⚠ UPOZORNĚNÍ!

- Stále kontrolujte aby ústa a nos dítěte nebyly přikryté látkou a aby dítě stále volně dýchalo.
- Doporučujeme konzultaci s pediatrem před nošením dětí s nízkou porodní hmotností, předčasně narozených dětí nebo dětí s nějakým onemocněním.
- Pozorujte, aby brada dítěte nebyla přitlačena ke hrudníku, jelikož to částečně omezuje dýchací cesty miminka a může způsobit dušení.
- Pro prevenci vypadnutí dítěte se přesvědčte, že je miminko dobře v nosítku upevněno.

Přečtěte si pozorně všechny instrukce před zapínáním a použitím vašeho nosítka.

- Toto ergonomické nosítko je určeno výhradně pro dospělé osoby.
- Používejte toto nosítko pro dítě od narození do 24 měsíců s váhou od 3,5 kg do 15 kg.
- Nikdy nepoužívejte toto nosítko ve vnější orientaci, tj. zády dítěte k Vám.
- Pokud nosítko nevyužíváte, uložte ho mimo dosah dítěte.
- Vaše stabilita může být ovlivněna Vašimi pohyby nebo pohyby dítěte.
- Nikdy nedávejte do jednoho nosítka dvě a více dětí.
- Buďte opatrní, když se ohýbáte a nakláníte dopředu a do boku. Nikdy se nenaklánějte v páse, ale dřepněte si.
- Před zapnutím přezky ověřte, že nehrozí skřípnutí prstu či kůže dítěte.
- Vždy přizpůsobujte šířku nosítka tak, aby podporovala kyčle dítěte od kolínka ke kolínku.
- Hlavička dítěte 0-4 měsíců musí být podepřena v úrovni přibližně středu oušek do té doby, než dítě dobře udrží hlavičku a krk.
- Používejte spodní zapínání do věku dítěte přibližně 4 měsíců a dokud se dítě nezačalo přetáčet.
- Při využití spodního zapínání (spodní spony) se přesvědčte, že horní zapínání (horní spony) jsou schované ve smyčkách a nedotýkají se dítěte.
- Nikdy nerozepínejte opasek, pokud je dítě v nosítku.
- Nosítko není určeno k užití při sportování (běhání, lyžování, jízda na kole, plavání atd.).
- Přidržujte dítě jednou rukou, dokud nejsou všechny přezky a popruhy pořádně zapnuté.
- Nosítko nenahrazuje autosedačku.
- Během nošení dítěte v nosítku udržujte bezpečnou vzdálenost od horkých a toxických předmětů či zařízení.
- Pokud v nosítku kojíte, po kojení se přesvědčte, že je dítě v nosítku zase v bezpečné poloze a jednoduše ho můžete políbit na čelíčko.
- Pravidelně kontrolujte nosítko zda nejsou poškozena látka nebo švy. Nikdy nepoužívejte poškozené nosítko.
- Přesvědčte se že se dítě v nosítku cítí pohodlně a jeho oblečení je volné a není příliš teplé.
- S přibývajícím aktivitou dítěte hrozí riziko vypadnutí z nosítka.
- Nikdy nepoužívejte nosítko, pokud jste pod vlivem alkoholu, jiných zakázaných látek, cítíte se hodně unaveně nebo Vás něco bolí.
- Pokud máte nějaké pochybnosti ohledně užití tohoto produktu, konzultujte je s lékařem.

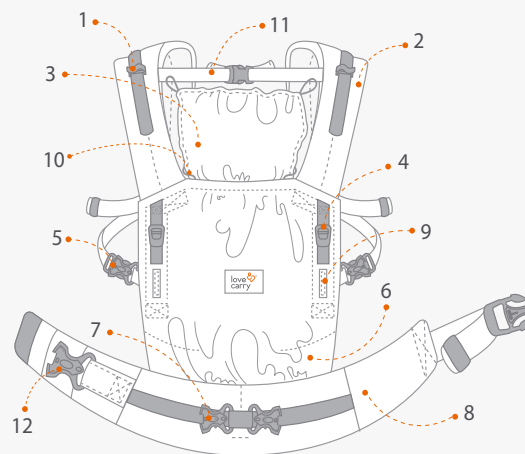

1. Háček pro upevnění kapucí na spaní.
2. Ha X polohy polstrovaných ramenních popruhů.
3. Kapuce na spaní a proti slunci.
4. Regulace M pozice.
5. Horní zapínání.
6. Nastavitelná ergonomická zádová opěrka.
7. Spodní zapínání.
8. Široký vypolstrovaný pás.
9. Smyčky zapínání.
10. Fixace svinuté kapucí.
11. Rozepínací spojovací popruh.
12. Zapínání s dvojitým zajištěním.

KONTROLA BEZPEČNOSTI

- ✓ Dítěti můžete jednoduše dát pusku.
- ✓ Nos a pusa dítěte jsou volné a stále viditelné.
- ✓ Spodní (0-4m) nebo horní (4m+) zapínání je zvoleno správně.
- ✓ Kyčle dítěte jsou podpořeny od kolínka ke kolínku.
- ✓ Popruhy jsou utaženy, ale nesmí tlačit na dítě. Dítě se musí cítit pohodlně.
- ✓ Všechny přezky jsou bezpečně zapnuté.
- ✓ Dítě je podpořeno stejně jako ve vašem náručí.
- ✓ Kolena dítěte musí být výše než zadeček. Tím je dodržena fyziologicky správná poloha, tzv. poloha „M“.



NÁVOD NA ÚDRŽBU

Praní v pračce s jemným pracím prostředkem. Neperte příliš často. Nepoužívejte bělidla. Při drobném úspěšně očištění pouze dané místo.



ZÁRUKA

V případě zjištěné výrobní vady Vám nosítko Love & Carry® ONE opravíme či vyměníme za nové. Dle záruční doby dané legislativou v zemi zakoupení. Koupí je nutno doložit dokladem o zaplacení (faktura či výpis). Náklady za dopravu hradí zákazník. Záruka se vztahuje na: 1) díly a materiály, včetně popruhů, přezek, zipů a patentků; 2) vadné zpracování. Záruka se Nevztahuje na: 1) opotřebením vznikající běžným užíváním; 2) škody, které vznikají z nedbalosti, zneužití nebo použití, které není v souladu s návodem k použití; 3) blednutí barev vlivem slunce nebo praní; 4) Výrobky pocházející z neoficiální distribuce či pořízené z tzv. „druhé ruky“.

DÔLEŽITÉ! PROSÍM ODLOŽTE SI TENTO NÁVOD PRE BUDÚCE POUŽITIE

VAROVANIE!

- Neustále sledujte svoje dieťa a zabezpečte, aby ústa a nos neboli ničím zakryté.
- Pred použitím tohto výrobku sa poraďte s lekárom ak máte predčasne narodené dieťa s nízkou pôrodnou hmotnosťou alebo dieťa so zlým zdravotným stavom.
- Uistite sa, že Vaše dieťa má po celú dobu hlavičku otočenú tak, aby mohlo nerušené dýchať a že jeho hlavička nespočíva na hrudi, pretože môže byť obmedzené dýchanie, ktoré by mohlo viesť k uduseniu.
- Aby ste predišli pádu dieťaťa, uistite sa, že vaše dieťa je bezpečne umiestnené v nosiči.

Pred nastavním a používaním vášho nosiča si prečítajte všetky uvedené pokyny.

- Tento ergonomický nosič je určený výhradne pre nosenie dospelými osobami.
- Používajte tento nosič pre dieťa od narodenia do 24 mesiacov s váhou od 3,5 kg do 15 kg.
- Nikdy nepoužívajte tento nosič tak, že dieťa bude otočené tvárou vpred (od Vás)
- Tento nosič uchovávajte mimo dosahu detí, ak sa nepoužíva.
- Vaša rovnováha môže byť nepriaznivo ovplyvnená pohybom vášho dieťaťa v nosiči.
- V tomto nosiči nikdy nenoste viac ako jedno dieťa.
- Nikdy sa nenakláňajte v páse, ale čupnite si.
- Pred zapnutím pracky overte, či nehrozí pricviknutie prstov alebo kože dieťaťa.
- Vždy prispôbujte šírku nosiča tak, aby podporovala bedrá dieťaťa od kolienka ku kolienku.
- Hlavička dieťaťa 0-4 mesiacov musí byť podopretá v úrovni približne stredu ušík do tej doby, než dieťa dobre udrží hlavičku a krk.
- Používajte spodné zapínanie do veku dieťaťa približne 4 mesiacov a kým sa dieťa nezačne pretáčať.
- Pri využití spodného zapínania (spodné spony) sa presvedčte, že horné zapínanie (horné spony) sú schované v slučkách a nedotýkajú sa dieťaťa.
- Nikdy neotvárajte bedrový pás, keď je dieťa v nosiči.
- Tento nosič nie je vhodný na použitie pri športových aktivitách, napríklad: beh, jazda na bicykli, plávanie a lyžovanie.
- Držte jednu ruku na dieťati, kým nie sú všetky pracky a popruhy správne upevnené.
- Ergonomický nosič nikdy nepoužívajte v automobile. Nejde ním nahradiť autosedačku.
- Počas nosenia dieťaťa v nosiči udržiajte bezpečnú vzdialenosť od horúcich a toxických predmetov a zariadení.
- Ak v nosiči dojdete, po dojení sa presvedčte, že je dieťa v nosiči zase v bezpečnej polohe a jednoducho ho môžete pobožkať na čelo.
- Pred každým použitím sa presvedčte, že nosič je nepoškodený. Nikdy nepoužívajte nosič, pokiaľ zistíte poškodenie akejkoľvek časti.
- Pri nosení môže byť dieťatu väčšie teplo. Uistite sa, či sa dieťa cíti pohodlne, a že je jeho oblečenie voľné a nie príliš teplé.
- Uvedomte si zvýšené riziko, že Vaše dieťa môže vypadnúť z nosiča, ak bude nadmerne aktívne.
- Nikdy nepoužívajte nosič, pokiaľ ste pod vplyvom alkoholu, alebo iných omamných látok, cítite sa veľmi unavené alebo Vás niečo bolí.
- Ak máte obavy z používania tohto produktu, poraďte sa s so svojim lekárom.

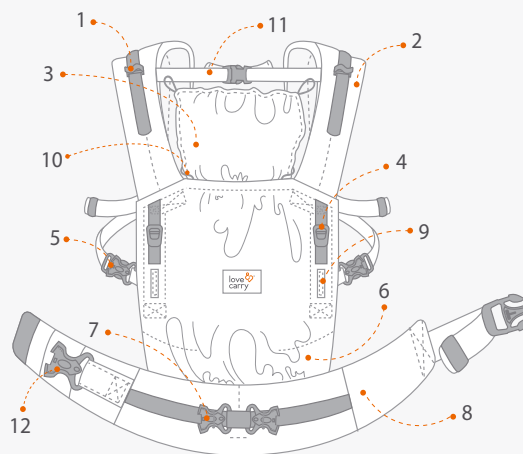

1. Háčik pre upevnenie kapucne na spanie.
2. H a X polohy tapacirovaných ramenných popruhov.
3. Kapučňa na spanie a proti slnku.
4. Regulácia M pozície.
5. Horné zapínanie.
6. Nastaviteľná ergonomická chrbtová opierka.
7. Spodné zapínanie.
8. Široký vypolstrovaný pás.
9. Slučky zapínania.
10. Fixácia zvinutej kapucne.
11. Rozopínajúce spojovacie popruhy.
12. Zapínanie s dvojitým zaistením.

KONTROLA BEZPEČNOSTI

- ✓ Dieťa je od vás v takej vzdialenosti, aby ste mu dokázali dať bozk.
- ✓ Nos a pusa dieťaťa sú voľné a stále viditeľné.
- ✓ Spodné (0-4m) alebo horné (4m +) zapínanie je zvolené správne.
- ✓ Bedra dieťaťa sú podporené od kolienka ku kolienku.
- ✓ Všetky pracky sú bezpečne upevnené.
- ✓ Popruhy sú pevne utiahnuté, ale nesmú spôsobovať nepohodlie dieťatu.
- ✓ Dieťa je podporené rovnako ako vo vašom náručí.
- ✓ Kolená dieťaťa sú vyššie ako zadoček. Takto je dodržaná fyziologická poloha, tzv. poloha "M".



NÁVOD NA ÚDRŽBU

Používajte ručné pranie s jemným pracím prostriedkom. Neperte príliš často. Nepoužívajte bieliná. Pri drobnom ušpinení očistite len dané miesto.



ZÁRUKA

V prípade výrobnéj vady vám nosič Love&Carry® ONE opravíme alebo vymeníme za nový. Podľa záručnej doby vyplývajúcej z platnej legislatívy daného štátu v ktorej bol nosič zakúpený. Je nutné doložiť doklad o úhrade (faktúra alebo výpis). Poštovné náklady hradí zákazník. Záruka sa vzťahuje na: 1) Diely a materiály, vrátane zipsov a patentiek; 2) Chybné spracovanie. Záruka sa nevzťahuje na: 1) opotrebenie vzniknuté bežným používaním; 2) Škody ktoré vznikajú z nedbanlivosti, zneužitia alebo použitia, ktoré nie je v súlade s návodom na použitie; 3) blednutie farieb vplyvom slnka alebo prania; 4) výrobky pochádzajúce z neoficiálnej distribúcie alebo zaobstarané tzv. "z druhej ruky".

ВНИМАНИЕ! ЗАПАЗЕТЕ ЗА ПОСЛЕДВАЩО ИЗПОЛЗВАНЕ

⚠ ВНИМАНИЕ!

- Постоянно контролирайте носа и устата на детето да не бъдат закривани от тъкан, така че детето да може да диша свободно през цялото време.
- Консултирайте се с лекар, преди да носите в раница недоносено бебе, родено с тегло под нормите или в случай, че има заболявания.
- Следете брадичката на бебето да не се притиска към гърдите му, защото това частично закрива дихателните пътища и може да доведе до задушаване.
- За да избегнете опасността от падане, убедете се, че детето е надеждно поставено в раницата.

Прочетете цялото упътване преди да използвате раницата.

- Раницата е предназначена за използване само от възрастни.
- Раницата е предназначена за бебета от раждането до 24 месеца, с тегло от 3.5 кг до 15 кг.
- Никога не използвайте раницата за носене на дете в положение с лице напред (с гръб към родителя).
- Когато не използвате раницата, съхранявайте го на място без достъп на детето.
- Вашето равновесие може да бъде нарушено от вашите движения или от движенията на детето.
- Никога не поставяйте в една раницата две деца.
- Бъдете внимателни, когато се накланяте напред или настрана. При закопчаване на долните катарамите, убедете се, че лентите минават под коленете на бебето, а не по кръста му.
- Никога не използвайте slinga за носене на дете в положение с лице напред (с гръб към родителя).
- винаги нагласяйте широчината на платката на раницата да обезпечава поддръжка на бедрата на бебето от коляно до коляно.
- До 4-месечна възраст (докато бебето не се научи да държи стабилно раменете и главата) главичката на бебето трябва да се поддържа на нивото на ушите.
- Използвайте долните катарамите докато бебето навърши 4 месеца и се научи да се преобръща.
- При използване на долните катарамите при закопчаване на презрамките, убедете се, че горните катарамите се намират в техните примки и че не докосват бебето.
- Никога не разкопчавайте катарамата на надбедрениа клолан, ако детето е поставено в раницата.
- Раницата не е предназначена за спортуване (бягане, каране на ски, велосипед, плуване и т.н.)
- Придържайте бебето с една ръка докато не се убедите, че всички катарамите са закопчани правилно и са затегнати достатъчно. Когато закопчавате катарамите, внимавайте пръстчетата и кожата на бебето да не се заципят.
- Раницата не може да се използва като седалка за автомобил.
- Съблюдавайте безопасна дистанция от горещи, остри и токсични предмети, докато носите дете в раницата.
- След кърмене в раницата следва да върнете бебето в първоначалната му позиция, така че да можете лесно да го целунете по главата.
- Проверявайте често за наличието на повредени тъкани или шевове. Никога не използвайте съсана раница.
- Убедете се, че на детето му е удобно в раницата, а дрехата му е свободна и не твърде топла.
- С течение на времето, докато детето става все по-активно, нараства рискът от падане от раницата.
- Никога не носете дете в раница, в случай че се намирате под въздействието на алкохол, наркотици, чувствате силна отпаднаост или изпитвате болка.
- При съмнения относно използването на този продукт, консултирайте се с лекар.

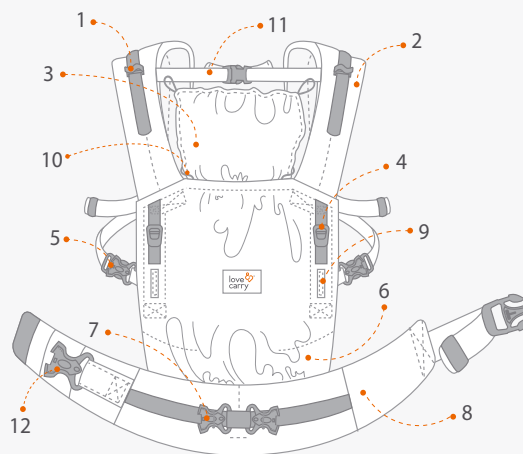

1. Кукичка за закачане на качулката по време на сън.
2. Презрамки с възможност за паралелно и кръстосано носене.
3. Качулка за сън и защита от слънце.
4. Регулатори на М-позицията
5. Горни катарамите
6. Регулируема платка (гръбчето) на раницата.
7. Долни катарамите
8. Широк и плътен надбедрен колан
9. Примки за горните катарамите.
10. Ластичи за фиксиране на качулката в навито състояние.
11. Премахващи се съединителни ремъци.
12. Катарамата с двойна защита.

ПРОВЕРКА НА БЕЗОПАСНОСТТА

- ✓ Лицето на бебето се намира на една целувка разстояние от Вашето лице.
- ✓ Носът и устата на бебето винаги трябва да са свободни и трябва да можете да ги виждате.
- ✓ Долните (0-4 мес.) и горните (4+ мес.) катарамите са закопчани правилно.
- ✓ Бедрата на бебето са поддържани от коляно до коляно.
- ✓ Всички катарамите са закопчани правилно.
- ✓ Презрамките са затегнати и не притискат детето.
- ✓ Бебето е поддържано по същия начин, все едно го държите на ръце.
- ✓ Коленете са разположени симетрично и над дупето. Съблюдава се физиологичната М-позиция.



ИНСТРУКЦИЯ ЗА ПОДДРЪЖКА

Машинно пране с мек измиващ препарат на лек режим. Не перете твърде често. Не използвайте избелващи препарати. При малки зацапвания се препоръчва почистване индивидуално само на петната.



ГАРАНЦИЯ

В случай, че откриете дефект в течение на първите 6 месеца след покупката, Вашата ергораница Love & Carry® ONE ще бъде базплатно поправена или заменена. Законната гаранция във Вашата страна може да се различава от настоящата търговска гаранция. За целта трябва задължително да представите доказателство за покупката. Доставката и в двете направления се заплаща от купателя. Гаранцията се разпространява на: 1) принадлежности и материали, включително колани, катарамите, ципове и копчета; 2) производствени дефекти. Гаранцията не се разпространява на: 1) естествено похабяване; 2) повреди, възникнали в следствие на небрежност или използване в несъответствие с инструкцията; 3) избледняване на цветовете, в следствие пребиваването на слънце или пране; 4) продукти закупени от неофициален дистрибутор или втора ръка.

VAŽNO! ČUVAJTE ZA BUDUĆU UPOTREBU!

⚠ UPOZORENJE!

- Uvijek provjerite da djetetov nos i usta nisu pokriveni.
- Za nedonošćad, djecu male porođajne mase i djecu s posebnim potrebama, konzultirajte se s liječnikom.
- Provjerite da djetetova brada nije pala na prsa. Ovaj položaj može ugroziti djetetovo disanje.
- Kako bi izbjegli moguće ozljede budite sigurni da je dijete smješteno u ispravnoj i sigurnoj poziciji u nosiljci.

Pročitajte sve upute prije nego namještate i koristite vašu nosiljku.

- Nosiljku smiju koristiti samo odrasle osobe.
- Ovu nosiljku možete koristiti od rođenja do 24 mjeseca starosti, težine od 3,5 kg do 15 kg.
- Nikad nemojte koristiti nosiljku za nošenje u položaju od sebe, prema naprijed.
- Nosiljku držite podalje od djece kada je ne koristite.
- Nošenje djeteta u nosiljci može poremetiti vašu ravnotežu.
- Nikad nemojte nositi više od jedne bebe u nosiljci.
- Pripazite kada se saginjete ili naginjete naprijed ili u stranu. S nosiljkom i bebom na sebi nikad se ne saginjite u struku, nego u koljenima.
- Prije zakopčavanja bilo koje kopče provjerite da nema opasnosti od ozljede djetetove kože ili prstića.
- Uvijek namjestite širinu panela nosiljke tako da podržava bebine kukove od jednog do drugog bebinog koljena.
- Sve dok beba nema jaku kontrolu držanja glave (od 0 do oko 4 mjeseca starosti), postavite nosiljku tako da beba ima podršku glave sve do sredine uha.
- Koristite donji položaj kopče sve dok beba nije 4 mjeseca stara i dok se ne počne sama okretati.
- Dok koristite donji položaj kopče, osigurajte da su gornje kopče zametnute u omču, tako da ne dodiruju bebu.
- Nikad ne otvarajte pojas oko struka dok je dijete u nosiljci.
- Ova nosiljka nije prikladna za korištenje tijekom sportskih aktivnosti, npr.: trčanje, bicikliranje, plivanje i skijanje.
- Držite jednom rukom dijete sve dok pravilno ne zakopčate i zategnete sve kopče i remene.
- Nosiljka se ne može koristiti kao autosjedalica. NIKAD nemojte nositi dijete u nosiljci dok vozite ili putujete u motornom vozilu.
- Držite sigurnosni razmak od pretoplih, oštrih ili drugih opasnih predmeta ili objekata.
- Dok dojite, podignite i poduprite bebina leđa u najsigurniji položaj – tako da vam je bebina glava na “udaljenosti poljupca”.
- Prije upotrebe pregledajte nosiljku kako bi bili sigurni da tkanina nije nigdje oštećena. Nikad nemojte koristiti oštećenu nosiljku.
- Vodite računa da se dijete osjeća udobno i da nije pretoplo ili preslabo obučeno.
- Kako djeca postaju aktivnija, postoji veća opasnost od mogućnosti pada iz nosiljke. Uvijek budite sigurni da ste dobro namješteni.
- Nikad nemojte koristiti nosiljku ukoliko ste konzumirali alkohol ili droge, ili ako ste umorni ili u boli.
- Konzultirajte se s liječnikom ukoliko imate sumnje vezano za korištenje ove nosiljke.

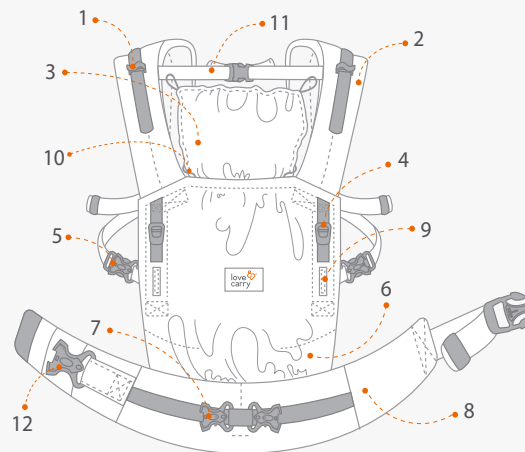

1. Kopča za namještanje kapuljače za spavanje.
2. H i X mogući položaji podstavljenih ramenih pojava.
3. Kapuljača za zaštitu od sunca i kod spavanja.
4. Podešivači za M-položaj nožica.
5. Gornje kopče.
6. Podesivi stražnji panel ergonomске nosiljke.
7. Donje kopče.
8. Široki podstavljeni pojas oko struka.
9. Omče za zametnuti gornje kopče.
10. Učvršćenje za zamotanu kapuljaču.
11. Povezujuće trake koje se mogu otkopčati.
12. Kopča s dvostrukim sigurnosnim mehanizmom.

PROVJERA SIGURNOSTI

- ✓ Dijete vam je na „udaljenosti poljupca“.
- ✓ Bebin nos i usta nisu ni sa čim prekriveni i uvijek su vidljivi
- ✓ Donji (0–4 mj.) ili gornji (iznad 4 mj.) položaj kopče je pravilno izabran.
- ✓ Bebini kukovi imaju podršku od jednog do drugog bebinog koljena.
- ✓ Sve kopče su sigurno zakopčane.
- ✓ Remeni su čvrsto stegnuti, ali ne uzrokuju nelagodu.
- ✓ Beba ima sigurnu podršku kao što bi imala u vašim rukama.
- ✓ Bebina koljena su simetrična i položena malo iznad čašica kukova. Postigli ste tzv. M ili žabica položaj.



ODRŽAVANJE

Pranje u perilici rublja sa blagim deterđentom na ciklusu pranja osjetljivog rublja. Ne često prati. Ne koristite izbjeljivač. Mrlje čistiti po potrebi.



GARANCIJA

U slučaju da se dogode neke pogreške prilikom proizvodnje, te se pogreške i nedostaci uoče unutar razdoblja od 6 mjeseci od kupovine, Love & Carry® ONE ćemo vam vrlo rado zamijeniti. Pravna regulativa unutar vaše države vezano za garancije može se razlikovati od ukrajinske. Dokaz o kupnji je potrebno priložiti uz reklamaciju. Sve troškove dostave pokriva kupac. Jamstvo uključuje: 1) Dijelove i materijale, uključujući tkaninu, kopče, patent zatvarače i drukere zatvarače i drukere; 2) Oštećenja nastala prilikom proizvodnje. Jamstvo ne pokriva: 1) regularno trošenje nosiljke zbog korištenja; 2) štete koje proizlaze iz nepažnje, zloupotrebe ili korištenja koje nije u skladu s uputama za uporabu; 3) izbjeljivanje boje zbog sunca ili pranja; 4) proizvodi kupljeni od neovlaštenih trgovaca, ili kao rabljenih predmeta.

VAŽNO! SAČUVAJTE UPUTSTVO ZA DALJU UPOTREBU!

⚠ UPOZORENJE!

- Redovno proveravajte dete i osigurajte da je dotok vazduha do nosa i usta neometan.
- Za prevremeno rođenu, decu sa malom porođajnom težinom i decu sa medicinskim poteškoćama, potražite pomoć zdravstvenog radnika pre korišćenja ovog proizvoda.
- Osigurajte da detetova brada ne pada na grudi, jer tada detetu može biti disanje otežano, što može dovesti do gušenja.
- Da biste sprečili opasnost od pada, osigurajte da je dete pravilno pozicionirano u nosiljci.

Pročitajte sva uputstva pre korišćenja nosiljke.

- Ova nosiljka je namenjena za upotrebu od strane odraslih osoba.
- Nosiljka se koristi od rođenja do 24 meseca, težine od 3,5kg do 15kg.
- Nosiljka nije namenjena da se koristi u položaju kada dete gleda ka napred, od roditelja.
- Skinite nosiljku od dece, ukoliko je ne koristite.
- Vaša ravnoteža može biti narušena zbog Vaših ili detetovih pokreta.
- Nikada nemojte nositi u ovoj nosiljci više od jednog deteta.
- Vodite računa o načinu na koji se savijate i naginjete ka napred ili u stranu. Nikad se ne savijajte u struku, uvek se savijajte u kolenima.
- Pre kopčanja kopči, vodite računa da ne postoji opasnost da uštinete detetove prste ili kožu.
- Uvek prilagodite širinu nosiljke tako da širina bude od kolena do kolena.
- Glava bi trebalo da ima podršku do nivoa polovine uha za bebe od 0-4 meseca, pa sve dok beba ne bude imala dobru kontrolu glave i vrata.
- Koristite donju kopču dok beba ne bude otprilike 4 meseca stara i ne bude mogla da se okrene na bok.
- Kada koristite položaj sa donjom kopčom, vodite računa da su gornje kopče pravilno nameštene, tako da ne dodiruju bebu.
- Nikada ne otvarajte kopču oko struka dok je dete u nosiljci.
- Ova nosiljka nije namenjena za korišćenje prilikom bavljenja sportskih aktivnosti kao što su: trčanje, vožnja bicikla, plivanje ili skokanje.
- Uvek jednom rukom pridržavajte bebu dok ne sve kopče i trake nisu pravilno zakopčane i zategnute.
- Nosiljka se ne može koristiti kao autosedište. Nikada nemojte nositi bebu u nosiljci dok vozite ili ste putnik u vozilu.
- Držite bezbednu udaljenost od vrućih, oštrih i drugih opasnih predmeta.
- Posle dojenja, vratite bebu u položaj u kom je bila pre dojenja, na visinu tako da možete da poljubite dete bez saginjanja.
- Pre svake upotrebe, proverite sve kopče i šavove na nosiljci. Nikada nemojte koristiti oštećenu nosiljku.
- Vodite računa da se dete oseća udobno i da mu nije pretoplo.
- Budite svesni da se mogućnost za detetov pad iz nosiljke povećava kako dete biva aktivnije.
- Nikada nemojte koristiti ovu nosiljku ako ste pod uticajem droga ili alkohola, ako ste umorni ili imate bolove.
- Potražite savet od zdravstvenog radnika ukoliko imate pitanja u vezi korišćenja ovog proizvoda.

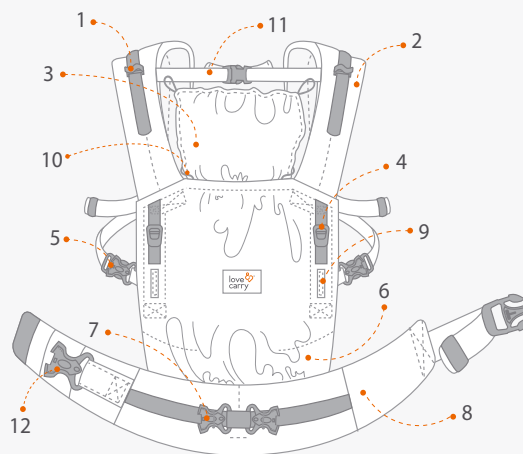

1. Za pričvršćivanje kapuljače.
2. Naramenice koje podržavaju H i X način nošenja.
3. Kapuljača.
4. Smanjivanje visine panela.
5. Gornje kopče.
6. Panel nosiljke.
7. Donje kopče.
8. Pojas za struk.
9. Sigurnosna traka za kopču.
10. Pričvršćivanje kapuljače kada je savijena.
11. Prsni pojas.
12. Kopča za pojas.

PROVERA BEZBEDNOSTI

- ✓ Dete je na udaljenosti da ga možete poljubiti u glavu ili čelo bez saginjanja.
- ✓ Nosa i usta deteta su vidljivi u svakom momentu, dete može da diše neometano.
- ✓ Donje (0-4 meseca) i gornje (4+ meseci) kopče su odabrane pravilno, u skladu sa uzrastom deteta.
- ✓ Podrška za kukove i noge -od kolena do kolena.
- ✓ Sve kopče su pravilno i bezbedno zakopčane.
- ✓ Naramenice su zategnute, ali ne prouzrokuju nelagodnost bebi.
- ✓ Beba je podržana onako kako bi bila kada biste je nosili u rukama.
- ✓ Detetova kolena su iznad guze, u fiziološkom M položaju.



UPUTSTVO ZA ODRŽAVANJE

Mašinsko pranje blagim deterdžentom na osetljivom programu. Ne perite učestalo. Ne koristiti izbeljivač. Ukoliko je potrebno, uklanjajte pojedinačne fleke.



GARANCIJA

U retkim slučajevima proizvođačke greške, popravićemo ili zameniti Love & Carry® ONE nosiljku, u roku od 6 meseci od dana kupovine. Zakonska garancija u Vašoj zemlji može biti drugačije određena. Dokaz kupovine je neophodan. Slanje i dostavu plaća kupac. Šta obuhvata garancija: 1) delove i materijal uključujući i kopče, drikere i patenatne zatvarače; 2) Neispravnu izradu. Šta ne obuhvata garancija: 1) normalna istrošenost usled korišćenja; 2) štetu koja je proistekla usled nemarnosti, nepravilne upotrebe ili upotrebe koja nije u skladu sa uputstvom o korišćenju proizvoda; 3) izbledelu boju zbog sunca ili pranja; 4) proizvodi kupljeni od neautorizovanog prodavca ili kao "second hand" – polovan proizvod.

ÖNEMLİ! GELECEKTE KULLANMAK İÇİN SAKLAYIN!

⚠ DİKKAT!

- Çocuğunuzu sürekli olarak izleyin, ağzının ve burnunun kapanmadığından emin olun
- Erken doğmuş, düşük kilolu ve sağlık problemleri yaşayan bebekler için kullanmadan önce lütfen bir doktora danışınız.
- Çocuğunuzun çenesinin göğsüne dayanmadığından emin olun, çünkü solunum zorlaşabilir ve bu da boğulmaya neden olabilir.
- Düşme tehlikesini önlemek için çocuğunuzu askıya güvenli bir şekilde yerleştirildiğinden emin olun.

Taşıyıcınızın montajını yapmadan ve kullanmadan önce lütfen tüm talimatları okuyun.

- Bu ergonomik bebek taşıyıcısı sadece yetişkinler tarafından kullanılmak üzere tasarlanmıştır.
- Bu taşıyıcıyı, doğumdan 24 aya kadar olan, ağırlıkları 3,5 kg ila 15 kg arasında bulunan çocuklar için kullanın.
- Bu ergonomik bebek taşıyıcısını bebek dışı doğru bakacak şekilde kullanmayın.
- Bu ürünü kullanmadığınızda çocuklarınızdan uzak tutun.
- Dengeniz, sizin veya çocuğunuzun hareketleri ile olumsuz yönde bozulabilir.
- Bu ergonomik bebek taşıyıcısında ayın anda birden fazla çocuk taşımayınız.
- Bükürken ve ileri doğru veya yanlara yaslarken dikkatli olun. Asla belinizi bükmeyin, dizlerinizi bükün.
- Tokalar takılmadan önce bebeğin parmakları ve derisi tokaya takılmadığını kontrol edin.
- Taşıyıcının genişliğini, her zaman, bebeğin kalçalarını dizden dize destekleyecek şekilde ayarlayın.
- 0-4 aylık bebeklerde, bebek güçlü baş ve boyun kontrolünü sağlayıncaya kadar, başlarını kulak ortası seviyesinde destekleyin.
- Bebek yaklaşık 4 aylık oluncaya ve baş/boyun eğmeye başlayıncaya kadar alt kayış tokası bağlantısını kullanın.
- Alt toka konumunu kullanırken, üst tokaların, kendi toka halkaları içerisinde takılı olduğundan ve böylece bebeğe temas etmediğinden emin olun.
- Çocuk taşıyıcıda olduğunda bel kemerini asla açmayın.
- Bu taşıyıcıyı spor aktiviteleri sırasında kullanmayınız. Örneğin yüzerken, koşarken, bisiklete kullanırken ve kayak yaparken.
- Tüm tokalar ve kemerler düzgün bir şekilde yerine oturana kadar tek elinizle bebeğinizi tutun.
- Ergonomik bebek taşıyıcısı oto koltuğu olarak kullanılmaz. Motorlu bir araçta yolculuk ederken veya sürerken asla bebeğinizi bu taşıyıcıda tutmayın.
- Sıcak, keskin ve herhangi tehlikeli birşeyden uzak tutunuz.
- Emzirirken, bebeği yukarı kaldırarak, bebeğin kafası kolayca öpülebilecek şekilde, onu geriye en güvenli konuma getirdiğinizden emin olun.
- Her kullanımdan önce, bebeğinizin taşıyıcısını, kumaşını, klips ve diğer materyellerinin hasarsız olduğunu kontrol ediniz. Hasarlı bir taşıyıcıyı asla kullanmayın.
- Çocuğun rahat hissettiğinden ve giysilerinin gevşek ve çok sıcak olmadığından emin olun.
- Çocuğunuz aktif hale geldikçe taşıyıcıdan düşme riski artar.
- Alkol, uyuşturucu etkisi altında iseniz, kendini aşırı yorgun hissediyorsanız, bir yerinizde ağır varsa ergonomik bebek taşıyıcısını asla kullanmayın.
- Bu ürünün kullanımı ile ilgili endişeleriniz varsa bir doktora başvurunuz.

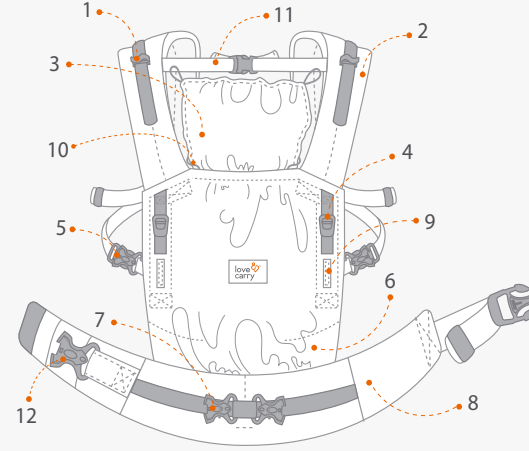

1. Uyku kapüşonu ayarlama kancası.
2. Yastıklı omuz kayışları için H (paralel) ve X (çapraz) seçeneği.
3. Uyku ve güneşten koruyucu kapüşon.
4. M-konumu ayarlayıcıları.
5. Üst kayış tokaları.
6. Ergonomik ayarlanabilir taşıyıcı arka kumaş.
7. Arka kayış tokaları.
8. Yastıklı geniş bel kemeri.
9. Toka halkaları.
10. Dürülmüş kapüşon sabitleyici.
11. Çıkarılabilir bağlantı kayışları.
12. Çift emniyetli kayış tokası.

GÜVENLİK KONTROLÜ

- ✓ Çocukla sizin aranızda çok az mesafe bulunmaktadır.
- ✓ Bebeğin burnu ve ağzı engellenmemiş ve her zaman görünür durumdadır.
- ✓ Alt (0-4 m) veya üst (4 m +) toka konumu doğru bir şekilde seçilir.
- ✓ Bebeğin kalçaları dizden dize desteklenir.
- ✓ Tüm tokalar güvenli bir şekilde bağlanmıştır.
- ✓ Askılar sıkı ve çocuğu sıkımsıyor.
- ✓ Bebek, onu sanki kollarınızda tutuyormuşçasına desteklenir.
- ✓ Dizler simetrik ve poponun üstünde. Fizyolojik M-konumuna uyulmuştur.



BAKIM TALİMATLARI

Yumuşak bir deterjan ile narin modunda makinede yıkama. Çok sık yıkamayın. Çamaşır suyu kullanmayın. Küçük kirliliklerde yerel temizliği tercih edin.



GARANTİ

Ürünü satın aldıktan sonra 6 ay içerisinde herhangi bir imalat kusuru ile karşılaşıldığı zaman, ürününüz bedelsiz olarak onarılır veya onarımın yapılamayacağı durumlarda değiştirilebilir. Yasal garanti şartları ülkeye göre değişiklik gösterebilir. Satın alma belgesini göstermek önemlidir. Her iki yönde kargo ücreti müşteri tarafından ödenmektedir. Garanti Koşulları Neleri Kapsar: 1) Toka, lastik, fermuar, düşmeleri dahil olmak üzere tüm donanım ve malzemelerdir; 2) Üretim hataları. Garanti kapsamı dışında olanalar: 1) Doğal aşınma; 2) Dikkatsizlik veya talimatlara uygun olmayan kullanım sonucunda ortaya çıkan kusurlar; 3) Güneşe maruz kalma veya yıkamalarda kaynaklanan renk kaybı; 4) Yetkili satıcısından temin edilmeyen ürünler veya ikinci el ürünleri.

חשוב!!! מומלץ לשמור להמשך השימוש

לתשומת לבכם ⚠️

- תמיד תבדקו שפניו ואפו של התינוק לא מכוסים בבד ותינוק נושם בחופשיות
- במקרה והתינוק נולד פג, או בעל משקל נמוך, או נולד עם בעיות רפואיות יש להיוועץ ברופא לפני השימוש במנשא
- תקפידו שסנטר התינוק לא יהיה צמוד לחזהו משום שמצב כזה מסכן את התינוק ועלול לגרום לחנק
- על מנת למנוע נפילת התינוק ממנשא, תבדקו האם התינוק יושב נוח במנשא

יש לקרוא את ההוראות לפני השימוש במנשא

- לתינוק. המנשא ארגו נמצא בשימוש של מבוגר בלבד.
- אף פעם לא לפתוח את הסגר של הבטן לפני שהתינוק הוצא החוצה.
- המנשא ארגו לא מתאים לשימוש בזמן פעילות ספורטיבית, כמו ריצה, סקי, רכיבה על אופניים, שחיה ודומה.
- תתמכו בתינוק ביד אחת כל עוד כל הסוגרים אינם סגורים והרצועות מספיק מתוחות.
- אין להשתמש במנשא ארגו ברכב כאשר אתם נוהגים ואפילו במושב הנוסע.
- תקפידו לא להתקרב עם המנשא עם התינוק למקומות חמים, אש, כימיקלים או דברים חדים.
- אחרי הנקה של התינוק בתוך המנשא, תחזירו את התינוק לגובה הראשוני של התמיכה.
- תבדקו מדי פעם האם הבד של המנשא לא ניזוק. אין להשתמש במנשא פגוע
- תבדקו שלתינוק נוח במנשא והוא לבוש בבגדים נוחים
- זכרו, שסיכון של נפילה גדל עם פעילות יתר של התינוק
- אם אתם מרגישים לא טוב, או נמצאים תחת השפעת התרופות, כאבים או אלכוהול- אין להרכיב את התינוק במנשא
- אם אתם מתלבטים בשימוש במנשא עם תינוק שלכם כדאי להתייעץ עם הרופא
- המנשא ארגו נמצא בשימוש של מבוגר בלבד.
- המנשא לוקח בחשבון שגיל התינוק בין 0-24 חודשים ומשקל מ-3.5 ק"ג עד 15 ק"ג.
- אף פעם לא להשתמש במנשא כאשר פניו של התינוק לא בכיוון אליכם
- כאשר המנשא לא בשימוש יש לאחסן אותו במקום בטוח ולא בהישג יד של ילדים
- שימו לב לא לאבד שיווי משקל כאשר תינוקך במנשא וזה יכול לקרות
- אף פעם לא להכניס שני תינוקות במנשא אחד
- תהיו זהירים כאשר אתם מתכופפים הצידה או אחורה בזמן התכופפות שלכם יש להקפיד להתכופף עם הברכיים ולא עם המותניים
- לפני שאתם סוגרים את הסוגרים תבדקו שאצבעותיו או עורו של התינוק לא נכנסו בטעות לסגר
- תמיד יש לכוון את רוחב הגב כך, שתהיה תמיכה מלאה של אגן התינוק ועד הברך מכל צד בצורה זהה
- במקרה שתינוק שלכם בגילאים 0-4 חודשים יש לדאוג שעורף התינוק נתמך על-ידי המנשא
- תשתמשו בחיזוקים תחתונים עד 4 חודשים או עד לשלב שהתינוק מתהפך באופן פעיל
- שימו לב שהרצועות העליונות לא מפריעות

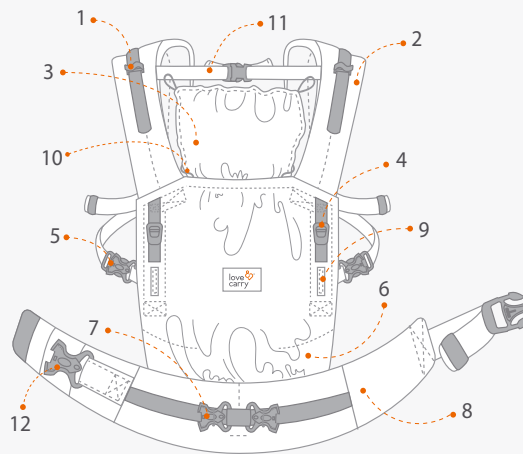

1. או לחיבור וכיוון הכובע- קפישון
2. חגורות הכתפיים לתמיכה מקבילית או מוצלבת
3. קפישון לשינה או הצללה מהשמש
4. M כיוון קיבוע עומק
5. גובה לתמיכה עליונה
6. תמיכת ארגו של הגב הניתנת לכוון רוחבי
7. חגורות תמיכה התחתונות
8. חגורת מתונים רחבה
9. לולאות לחיזוק
10. גומיות לקישור הקפושון
11. סגר מתחבר
12. סוגר עם סגירה כפולה להגנת הסגירה

בדיקת הבטיחות

- ✓ התינוק נמצא עם פנים אליכם, כאשר אתם יכולים לתת לו נשיקה במצח
- ✓ תהיו בטוחים בכך שפה ואף התינוק חופשיים לאוויר
- ✓ חיזוקים תחתונים (4-0 חודש) והעליונים נבחרו נכון
- ✓ ישיבת האגן של התינוק מגיע ותומך מברך אחת לשנייה
- ✓ כל הסוגרים סגורים נכון
- ✓ כל הרצועות מתוחות, אך לא לוחצות על התינוק
- ✓ המנשא תומך בתינוק בבטחה, בדומה לידים
- ✓ M ברכיו של התינוק נמצאים על אותו קו גובה ומעל לטוסיק. תנחת

הוראות אחזקה

- את המנשא אפשר לכבס במכונת כביסה בתוכנית עדינה. אין לכבס לעיתים קרובות. בלכלוך מקומי, עדיף ניקוי מקומי בלבד



אחראיות

- את המנשא אפשר לכבס במכונת כביסה בתוכנית עדינה. אין לכבס לעיתים קרובות. בלכלוך מקומי, עדיף ניקוי מקומי בלבד
- אחראיות
- LOVE&CARRY במציאת פגמים במהלך 6 חודשים מיום הקנייה החברה אחראית לתיקון או החלפת המנשא. יש לשמור על קבלת הקנייה. ההעברות ומשלוח על חשבון הקונה
- האחראיות תקפה על: בד, ריצרץ, סוגרים, פגמי התפירה
- האחראיות לא תקפה: שימוש רגיל, שימוש לא לפי ההוראות היצרן, שינוי בצבע הבד אחרי שימוש רב בשמש וכביסות, רכישה לא אצל סוכן רשמי של היצרן או ביד שנייה

Thank you for choosing Love & Carry®!

We will be happy to answer your questions and get feedback on our products.

Merci d'avoir choisi Love & Carry®!

Il nous fera plaisir de répondre à toutes vos questions et d'obtenir vos commentaires sur nos produits.

Vielen Dank, dass Sie sich für Love & Carry® entschieden haben!

Wir freuen uns auf Ihre Kommentare zu unseren Produkten und beantworten gerne Ihre Fragen.

¡Gracias por elegirnos Love & Carry®!

Estaremos felices de responder sus preguntas y recibir comentarios sobre nuestros productos.

Grazie per aver acquistato il Love & Carry®.

Saremo felici di rispondere alle vostre domande e ricevere la vostra opinione sui nostri prodotti.

Спасибо, что выбрали Love & Carry®!

Мы будем рады ответить на ваши вопросы, а также получить отзыв о нашей продукции.

Дякуємо, що ви обрали Love & Carry®!

Ми з радістю відповімо на всі ваші запитання, а також будемо щиро вдячні за відгук про нашу продукцію.

Dziękujemy, że wybraliście Love & Carry®!

Chętnie odpowiemy na Wasze pytania, a także uzyskamy opinię na temat naszych produktów.

Bedankt dat u voor Love & Carry® gekozen heeft!

Voor uw vragen en commentaar op onze producten kunt u altijd bij ons terecht.

Děkujeme, že jste si vybrali Love & Carry®!

Rádi zodpovíme Vaše dotazy a získáme od Vás zpětnou vazbu.

Ďakujeme, že ste si vybrali Love & Carry®!

Radi odpovieme na Vaše otázky a získame od Vás spätnú väzbu.

Благодарим Ви, че избрахте Love & Carry®!

Ще се радваме да отговорим на вашите въпроси, както и да получим отзиви за нашите продукти.

Hvala što ste izabrali Love & Carry®!

Rado ćemo Vam odgovoriti na sva pitanja.

Hvala što ste izabrali Love & Carry®!

Rado ćemo odgovoriti na Vaša pitanja i dobiti povratnu informaciju o našim proizvodima.

Love & Carry®'yi tercih ettiğiniz için teşekkürler!

Tüm sorularınıza cevap vermekten ve sizden yorum almaktan mutluluk duyuyoruz.

**תודה שבחרתם ב – Love & Carry®!
נשמח לענות על כל שאלה ולקבל את תגובותיכם**



How to videos:

youtube.com/user/loveandcarry/videos



Love & Carry Ltd.
4 Vatslava Havela blvd.
03124, Kyiv, Ukraine
Tel. +380 44 587 87 16
info@loveandcarry.com
www.loveandcarry.com



© 2019 Love & Carry® is a registered trade mark.
All rights reserved. Made in Ukraine.
Love & Carry® ONE baby carrier complies with CEN/TR 16512:2015