

# • LEODY •

TRAVEL COT

**10**

**YEARS  
WARRANTY**

Register now at  
[kinderkraft.com](http://kinderkraft.com)

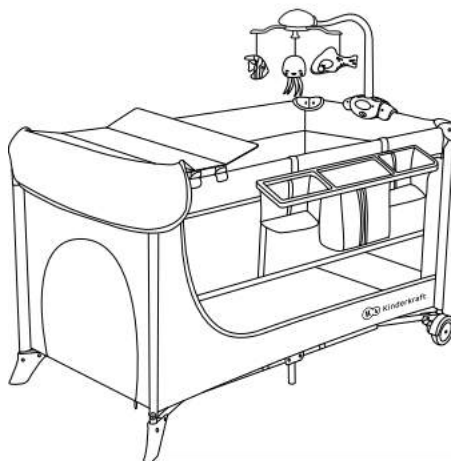
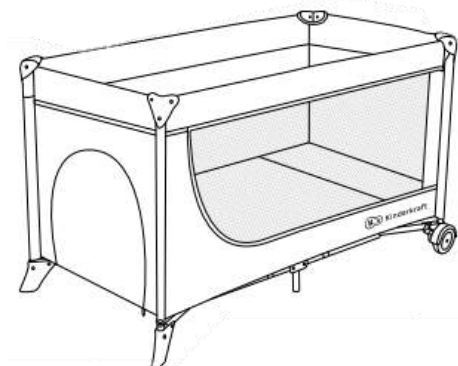

[kinderkraft.com](http://kinderkraft.com)



[/kinderkraftofficial](https://www.youtube.com/kinderkraftofficial)



[kinderkraft](https://www.facebook.com/kinderkraft)



[@kinderkraftofficial](https://www.instagram.com/kinderkraftofficial)

(AR) سرير السفر  
(CS) **CESTOVÁNÍ COT**  
(DE) REISEBETT  
(EN) **TRAVEL COT**  
(ES) CUNA DE VIAJE  
(FR) LIT DE VOYAGE  
(HU) UTAZOAGY  
(IT) LETTINO DA VIAGGIO

دليل الاستخدام  
NÁVOD K OBSLUZE  
BEDIENUNGSANLEITUNG  
USER MANUAL  
MANUAL DE USO  
GUIDE D'UTILISATION  
HASZNÁLATI ÚTMUTATÓ  
ISTRUZIONI PER UTENTE

(NL) REISWIEG  
(PL) **ŁÓŻECZKO TURYSTYCZNE**  
(PT) BERÇO DE VIAGEM  
(RO) PAT DE CĂLĂTORIE  
(RU) КРОВАТКА ДЛЯ ПУТЕШЕСТВИЙ  
(SK) CESTOVNÁ POSTEĽ  
(SV) RESESÄNG

GEBRUIKSAANWIJZING  
INSTRUKCJA OBSŁUGI  
MANUAL DE INSTRUÇÕES  
INSTRUCȚIUNI DE UTILIZARE  
РУКОВОДСТВО ПО ЭКСПЛУАТАЦИИ  
NÁVOD NA POUŽITIE  
ANVÄNDARMANUAL

MODEL:LEODY  
EN 12227:2010, EN 716-1,  
EN 12221-1:2008+A1:2013

Rev. 1.1

AR..... 12  
CS ..... 17  
DE..... 23  
EN..... 30  
ES ..... 36  
FR ..... 43  
HU ..... 50  
IT ..... 56  
NL..... 63  
PL ..... 69  
PT ..... 76  
RO ..... 82  
RU ..... 88  
SK ..... 94  
SV..... 100

A



B



C



D



E

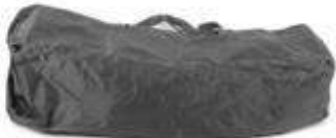

F



G



H



I



J





1



2

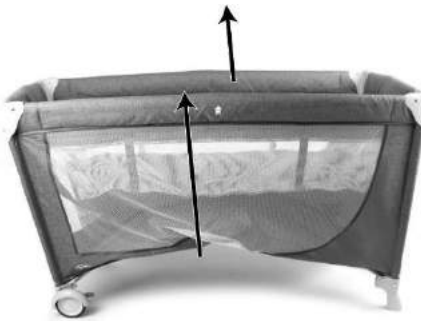

3

4

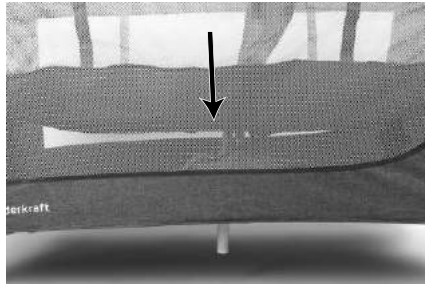

**4**



**5**

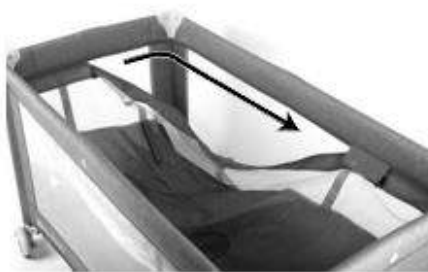

**6A.**



**6B.**



7A.

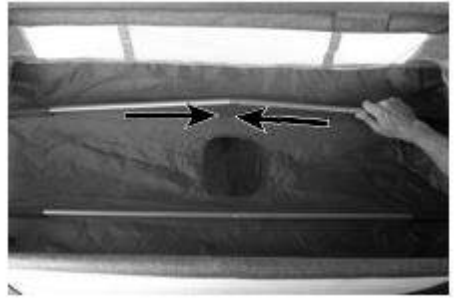

7B.

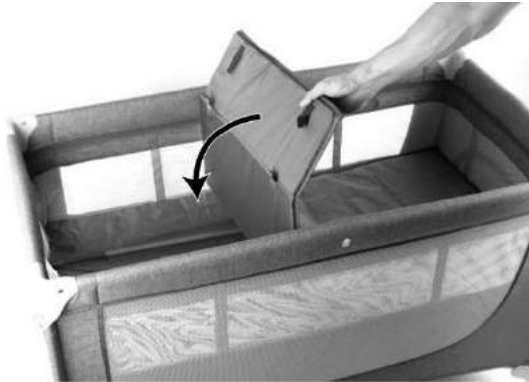

8



9A.



9B.

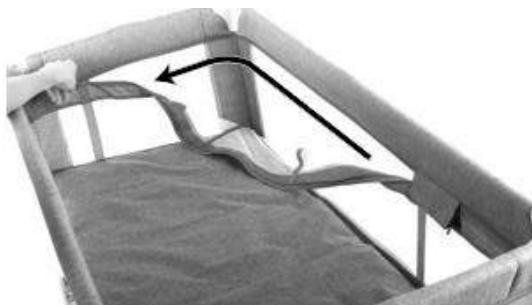

**10**



**11A.**



**11B.**

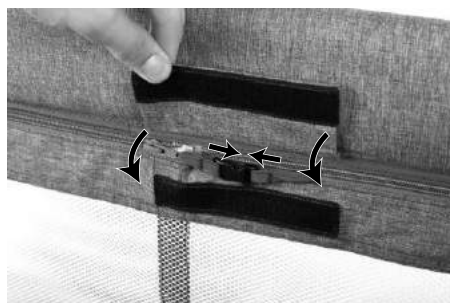

**12**



**13**

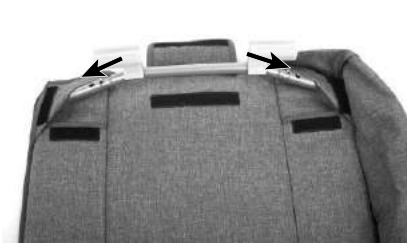

**14A.**



**14B.**



**15A.**

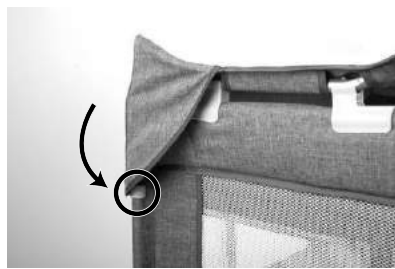

**15B.**



16A.

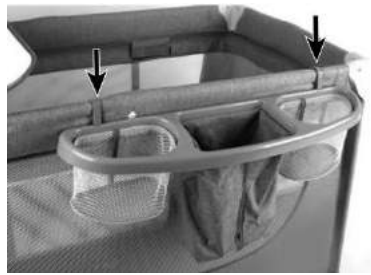

16B.



17A.



17B.



18



19A.



19B.



20

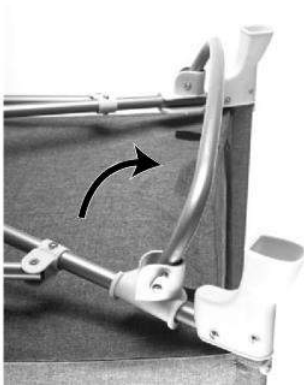

21A.



21B.



22

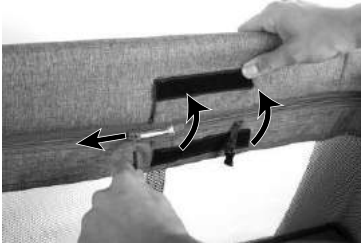

**23A.**



**23B.**



**24A.**



**24B.**



**25**

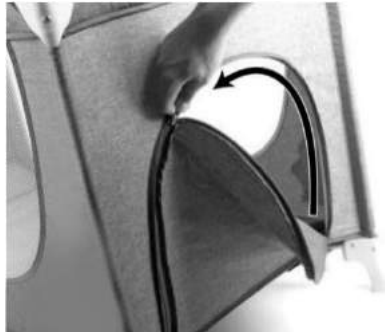

**26**

نشكرك على اختيار جهاز Kinderkraft. تصمimatنا موجهة للأطفال - وتأتي السلامة والجودة دائماً في مقدمة أولوياتنا، تمتع بمنتجاتنا واعلم بأنك قد أصبت الاختيار الأفضل.

## معلومات هامة، احتفظ بهذا الدليل للرجوع إليها مستقبلاً اقرأ الدليل بعناية

تعليمات واحتياطات السلامة

هام! احتفظ بهذه التعليمات للرجوع إليها في المستقبل  
تحذير

- كن على حذر من مخاطر المواقف المكشوفة أو غيرها من المصادر ذات الحرارة القوية مثل المدفئة الكهربائية موقد الغاز وما إلى ذلك بالقرب من السرير.
- لا تستخدم السرير إذا كان أي جزء منه مكسور أو ممزق أو مفقود واستخدم فقط قطع الغيار المعتمدة من شركة التصنيع،
- لا تترك أي شيء في السرير ولا تضع السرير بالقرب من شيء آخر يعرض السرير للارتطام أو يعرضه لمخاطر الاختناق أو انعدام التنفس مثل الخيوط وحبال الستائر وما إلى ذلك.
- لا تستخدم أكثر من فراش في السرير.
- يعتبر سرير التنقل جاهزاً للاستخدام فقط عندما تعمل آليات القفل. تأكد من تعشيقها جيداً قبل استخدام السرير القابل للطي.
- يعتبر الوضع المنخفض للقاعدة هو الأكثر أماناً. عندما يبدأ الطفل في الجلوس بمفرده، ينصح باستخدام السرير فقط على مستوى القاعدة.
- إذا تركت الطفل في السرير بدون إشراف، فيجب عليك مراقبته باستمرار إذا كان المدخل الجانبي مثبتاً بسوسته.
- إذا تركت الطفل في السرير بدون إشراف، فيجب عليك مراقبته باستمرار إذا كانت حوامل الكرسي الهزاز مطوبة.
- يجب أن يكون سمك المرتبة من السمك الذي يكون الارتفاع الداخلي (الذي يتم قياسه من أعلى المرتبة إلى الحافة العليا من إطار السرير) 500 مم على الأقل في أدنى وضع من قاعدة السرير و200 مم على الأقل في أعلى وضع لقاعدة السرير.
- أقصى سمك للمرتبة: 8 سم
- ينبغي أن تكون المرتبة بحجم 120×60 سم. ويجب أن يكون الطول والعرض بحيث لا توجد أي فجوة لأكثر من 30 مم بين المرتبة والجوانب والأطراف.
- ينبغي إحكام ربط عناصر التجميع والتركيبات بصورة صحيحة والتحقق منها بصورة منتظمة وإعادة ربطها قدر الضرورة.
- لمنع الإصابة بسبب السقوط، فإذا تمكن الطفل من تسلق السرير، فلن يكون هذا السرير صالحاً لاستخدام الطفل.

- لا يمكن تركيب دعامات السحب (ث) إلا عندما يكون الجزء السفلي من سرير الأطفال في الموضع السفلي. لا يجوز استخدام المقابض إلا عندما يكون الطفل تحت إشراف الكبار. بخلاف ذلك، أبقى المقابض بعيداً عن سرير الأطفال.

#### وسادة تغيير الحفاضة - تحذير:

تعتبر وسادة تغيير الحفاضة متوفرة فقط في سرير الأطفال المزود بملحقات والمخصص للسفر



- تحذير: لا تترك الطفل بدون إشراف
- يجب قفل العجلات قبل استخدام وسادة تغيير الحفاضة.
- يجب طي الحامل المتأرجح قبل استخدام وسادة التغيير
- وسادة التغيير مخصصة للأطفال حتى عمر 12 شهراً وحتى وزن 11 كجم كحد أقصى.
- يجب الحصول على أي قطع غيار إضافية أو قطع استبدال من الشركة المصنعة أو الموزع وحسب.

#### قفص اللعب للأطفال - تحذير:

- لا تضع قفص اللعب للأطفال بالقرب من نار مفتوحة أو مصدر حرارة آخر.
- لا تستخدم قفص اللعب بدون القاعدة.
- تأكد من أن قفص اللعب مرگب تركيباً كاملاً وأن جميع آليات القفل شغالة قبل وضع طفلك في القفص.
- الحد الأقصى لعمر الطفل للعب بالقفص - 36 شهراً.
- يجب استخدام القاعدة دائماً في أثنى وضعية بمجرد أن يبلغ الطفل من العمر ما يكفي للجلوس أو الركوع أو رفع نفسه.
- لا يجوز استخدام الملحقات غير المعتمدة من الشركة المصنعة.
- لا تترك أي شيء داخل قفص اللعب للأطفال، لا تضع القفص بالقرب من منتج آخر قد يوفر موطئ قدم أو يمثل خطر الاختناق أو احتباس الهواء، مثل الحبال أو الخيوط، حبال أنواع الستائر.
- يجب دائماً إحكام ربط جميع تركيبات التجميع بشكل صحيح.
- لا تستخدم قفص اللعب إن كان أي جزء منه مكسوراً أو ممزقاً أو مفقوداً واستخدم فقط قطع الغيار المعتمدة من الشركة المصنعة.
- عند استخدام وظيفة قفص اللعب، لا تستخدم المساند والشريط مع الألعاب وفراس.
- إذا تركت الطفل داخل قفص اللعب دون رقابة، تحقق دائماً مما إذا كان المدخل الجانبي مثبتاً بسحاب.

#### قضيبي الألعاب - الاستخدام الآمن للبطاريات:

قضيبي الألعاب متوفر فقط في سرير الأطفال المخصص للسفر مع الملحقات.

- لا يجب إعادة شحن البطاريات غير القابلة لإعادة الشحن. لا يجوز خلط أنواع مختلفة من البطاريات أو البطاريات الجديدة والمستعملة. تحقق من القطبية عند إدخال البطاريات.
- قم بإزالة البطاريات الفارغة من المنتج. لا تقصر أقطاب الدائرة الكهربائية لا يمكن شحن البطاريات إلا تحت إشراف الكبار. يجب إزالة البطاريات القابلة لإعادة الشحن من اللعبة قبل شحنها.

#### قائمة بأجزاء سرير الأطفال:

- A. إطار  
 B. قاعدة قابلة للطي  
 C. أرضية معلقة  
 D. حوامل أرضية معلقة 4x  
 E. حقيبة  
 F. حوامل للتأرجح 2x  
 G. قمة متغيرة \*  
 H. مزالق لتثبيت طاولة التغيير 2x \*  
 I. لوح مع سلال وخطافات تثبيت (2x) \*  
 J. قضيب الألعاب مع 3 توائم فخمة \*  
 \* العناصر المتوفرة فقط في الطراز مع الملحقات.

## 1. تجميع السرير:

فك الحقيبة وأخرج السرير منها. افصل مشابك الفيكلرو الموجودة على السطح المطوي (B). أخرج السرير وعناصر المجموعة الأخرى. لفتح الإطار (A)، ضعه بشكل مناسب - العجلات لأسفل (الشكل 1)، وحرك الأركان بعيداً للإمساك بالعناصر الوسطى من الجوانب، ثم اسحب الجوانب القصيرة لأعلى (بشكل حاد) لقفلهما (الشكل 2). امسك العناصر الوسطى من الجوانب الطويلة واسحبها (بقوة) حتى تُقفل (الشكل 3). ثم اضغط لأسفل على الجزء المركزي من قاعدة السرير - مع توجيهها لأسفل (الشكل 4). سيفتح الإطار بالكامل ويُقفل السرير (الشكل 5).

ملاحظة: تأكد من قفل جميع العناصر المركزية الأربعة لجوانب السرير! لا تعمل آلية القفل الجانبي عندما يكون الجزء السفلي من سرير الأطفال مسطحاً. لذلك عند قفل الجوانب، يجب رفع الجزء المركزي للقاعدة. في حال عدم تثبيت الأرضية المعلقة (C)، تثبتها باستخدام السحاب (الشكل 6A) وقم بتأمينها باستخدام المشبك (الشكل 6B). ضع الأنابيب الداعمة (D) داخل الفتحات في الأرضية المعلقة (الشكلان 7A و7B)، ثم ضع القاعدة (B) داخل السرير (الشكل 8). ملاحظة: لأغراض السلامة، تثبت الأحزمة أسفل القاعدة - بدءاً من فتحة المدخل (افتح المدخل لربط الأحزمة الموجودة أسفل الأرضية (الشكلان 9A و9B)) وانتهاءً بالجانب المقابل. لتسهيل تركيب الجانب الآخر، يوصى بفك السحاب جزئياً حول الأرضية المعلقة (الشكل 10) ثم إدخال الأحزمة في الفتحات وتثبيتها بالأشرطة الفيكلرو أسفل الأرضية (الشكلان 11A و11B). اربط السحاب حول الأرضية واقفله بإدخاله في المشبك (الشكل 12).

## 2. تركيب الملحقات\*:

الزلاقات

ارفع الإطار غير المطوي وثبت الزلاقات (F) على كلا الجانبين بحامل الإطار المعدني الموجود أسفل السرير (الشكل 13).  
 طاولة الغيار

ضع ألواح التثبيت (H) في إطار طاولة الغيار (G) حتى يدخل زر القفل الإطار (الشكلان 14A و14B). ملاحظة: لتسهيل تركيب الزلاقات، فك زوايا مشابك الفيكلرو لطاولة الغيار، وبعد تثبيت الإطار أغلق جميع المشابك. ضع طاولة الغيار بالضغط عليها (بقوة) في إطار السرير حتى تنزلق تماماً على

الجانبين (الشكل 15A). يجب وضع المشابك البلاستيكية الموجودة على الغطاء مع الجيوب فوق إطار السرير (الشكل 15B).

### لوحة مع سلال وخطافات للتثبيت

أدخل الخطافات في فتحات اللوحة (I)، ثم ثبتها فوق إطار السرير (الشكلان 16A و16B).  
حامل مقبض السرير

ضع حامل المقبض (J) في الرأس الدوار في اتجاه السهم، ثم أدرها 180 درجة عكس اتجاه عقارب الساعة (الشكلان 17A و17B). ثم ثبته بقاعدة الحامل عن طريق وضعه في اتجاه السهم وتدويره عكس اتجاه عقارب الساعة (الشكل 18). ركب حاملات الدميات ثم قم بتعليق الألعاب عليها (الشكلان 19A و19B). ضع الحامل على أحد الجوانب الأربعة على آلية تثبيت الإطار (الشكل 20A). ملاحظة: لتجنب سقوط الحامل على طفلك، تأكد من أن حامل المقبض مع الألعاب مثبت بشكل صحيح ومستقر على الإطار!

### 3. تركيب الملحقات \*

#### الزلاقات

ارفع الإطار غير المطوي وثبت الزلاقات (F) على كلا الجانبين بحامل الإطار المعدني الموجود أسفل السرير (الشكل 13).

#### طاولة الغيار

ضع ألواح التثبيت (H) في إطار طاولة الغيار (G) حتى يدخل زر القفل الإطار (الشكلان 14A و14B). ملاحظة: لتسهيل تركيب الزلاقات، فك زوايا مشابك الفيكرول طاولة الغيار، وبعد تثبيت الإطار أغلق جميع المشابك. ضع طاولة الغيار بالضغط عليها (بقوة) في إطار السرير حتى تنزلق تماماً على الجانبين (الشكل 15A). يجب وضع المشابك البلاستيكية الموجودة على الغطاء مع الجيوب فوق إطار السرير (الشكل 15B).

### لوحة مع سلال وخطافات للتثبيت

أدخل الخطافات في فتحات اللوحة (I)، ثم ثبتها فوق إطار السرير (الشكلان 16A و16B).

#### حامل مقبض السرير

ضع حامل المقبض (J) في الرأس الدوار في اتجاه السهم، ثم أدرها 180 درجة عكس اتجاه عقارب الساعة (الشكلان 17A و17B). ثم ثبته بقاعدة الحامل عن طريق وضعه في اتجاه السهم وتدويره عكس اتجاه عقارب الساعة (الشكل 18). ركب حاملات الدميات ثم قم بتعليق الألعاب عليها (الشكلان 19A و19B). ضع الحامل على أحد الجوانب الأربعة على آلية تثبيت الإطار (الشكل 20A). ملاحظة: لتجنب سقوط الحامل على طفلك، تأكد من أن حامل المقبض مع الألعاب مثبت بشكل صحيح ومستقر على الإطار!

### 4. وظائف سرير الطفل \*

وظيفة التارجح: ارفع الإطار لأعلى، وافتح قفل المزالق الهزازة بالضغط على أزرار القفل الموجودة على جانبي الغطاء البلاستيكي (الشكل. 21أ و21ب).

قفل العجلة: سرير الأطفال مزود بقفل للعجلة. لقفل العجلات، اضغط على ذراع الفرامل. لفتح رافعة الفرامل (الشكل 22).

تعديل القاعدة: يحتوي سرير الطفل على تعديل لارتفاع قاعدته. لخفض القاعدة، قم بفك مشبك قفل الأزيز وافتح قفل الأزيز داخل سرير الأطفال مع القاعدة الموضوعية داخل سرير الأطفال (الشكل. 23 وأ 23ب). في الخطوة التالية، افصل الأشرطة عن الأرض وضع القاعدة القابلة للطي في سرير الأطفال (الشكل. 24 وأ 24ب). ملاحظة: لضمان الأمان، قم بتوصيل الأشرطة الموجودة أسفل القاعدة (الشكل. 25). عندما تكون القاعدة عند أدنى مستوى، يمكنك استخدام المدخل الجانبي (الشكل 26).

## 5. وظيفة قضيب الألعاب

قضيب الألعاب يعمل بالبطارية: 3 قطع. = 1.5X AA (LR6) فولت (غير مدرج). تركيب / استبدال البطارية: لتركيب البطاريات أو استبدالها باستخدام مفك براغي، قم بفك غطاء درج البطارية. استبدل البطاريات مع الانتباه إلى القطبية وأغلق الدرج باستخدام الغطاء.

## يحتوي قضيب الألعاب على عدة أزرار بالوظائف التالية:

يقوم الزر بتشغيل الضوء. انقر فوق الزر مرة أخرى لإطفاء الضوء.



يبدأ الزر في تشغيل الرف الدائري. انقر فوق الزر مرة أخرى لإيقاف تشغيل الرف الدائري.

سيؤدي الضغط على الزر إلى بدء سلسلة من النغمات الهادئة، بثلاثة مستويات من الصوت. عند الضغط على الزر الرابع، يتم إيقاف النغمات.

يقوم الزر بتنشيط وظيفة الاهتزاز بثلاثة مستويات من الشدة. بعد الضغط على الزر للمرة الرابعة، يتم إيقاف تشغيل الوظيفة.

الصيانة والتنظيف:

سرير أطفال للسفر ونسيج وسادة قابلة للطي - يُمسح بالماء والصابون الخفيف. لا تقم أبدًا بالتنظيف باستخدام المنظفات الكاشطة أو القائمة على الأمونيا أو المبيض أو المنظفات من الأنواع الغليظة. يجب تجفيف سرير الأطفال المتنقل بإحكام قبل استخدامه أو تخزينه.

تغيير الوسادة\* - امسح بقطعة قماش نظيفة بالماء والصابون. لا تقم أبدًا بالتنظيف باستخدام المنظفات الكاشطة أو القائمة على الأمونيا أو المبيض أو المنظفات من الأنواع الغليظة. اتركها تجف في الهواء.

قضيب الألعاب\* - يُمسح بقطعة قماش مبللة وصابون خفيف. لا تعمس في الماء.

الألعاب\* - غسل يدوي عند 40 درجة مئوية كحد أقصى، لا تستخدم المبيض، لا تجف في مجفف ملابس، لا تقم بالكي، لا تستخدم التنظيف الجاف

الناموسية - غسل يدوي عند 40 درجة مئوية كحد أقصى، لا تستخدم المبيضات، لا تجف في مجفف ملابس، لا تقم بالكي، لا تجفف التنظيف

الإطار - نظف الإطار المعدني بقطعة قماش ناعمة ونظيفة ومبللة باستخدام صابون خفيف.

التخلص من المنتج

يشير رمز سلة المهملات الموضوع على الجهاز أو العبوة أو المستندات المرفقة إلى أنه لا يجب التخلص من المنتج مع النفايات الأخرى

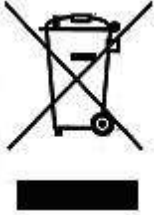

يجب على المستخدم جلب المعدات البالية إلى نقطة تجميع محددة للمعالجة المناسبة. يمكن العثور على معلومات عن النظام المتوفر لجمع نفايات المعدات الكهربائية في خدمة العملاء بالمتجر وفي مكتب بلدية المدينة / البلدية.

تستخدم كل منزل معدات كهربائية وإلكترونية، وبالتالي فهي مصدر محتمل للنفايات الخطرة على الإنسان والبيئة، حيث يشمل هذا النوع من المعدات على مواد وأشوا ب ومكونات خطيرة. من ناحية أخرى، تعد المعدات البالية مادة قيّمة قد تكون مصدرًا للمواد القابلة لإعادة التدوير مثل النحاس والقصدير والزرنيخ والحديد وغيرها.

سيساعد التخلص المناسب من أجهزتك القديمة في منع حدوث عواقب سلبية على البيئة وصحة الإنسان!

## الضمان

. لا يسري الضمان إلا في أراضي الدول الأعضاء في الاتحاد الأوروبي ، باستثناء أقاليم ما وراء البحار (كما هو متاح حاليًا ، بما في ذلك على وجه الخصوص جزر الأزور ، وماديرا ، وجزر الكناري ، والمقاطعات الفرنسية فيما وراء البحار ، وجزر أولاند ، وأثوس ، سبتة ، مليلية ، هيلغولاند ، بوزنغن أم هوكرهاين ، كامبيوني ديتالبا وليفينو) والمملكة المتحدة لبريطانيا العظمى وأيرلندا الشمالية باستثناء أقاليم ما وراء البحار البريطانية (موطنها في برمودا ، جزر كايمان ، جزر فوكلاند).

2. في البلدان غير المذكورة أعلاه ، لا يسري ضمان الشركة المصنعة. يجوز للبائع تحديد شروط الضمان الإضافي.

تتصل كافة حقوق الوثيقة الحالية بصورة كاملة بشركة 4Kraft Sp. z o.o. قد يؤدي أي استخدام غير مآذون به ضد الغرض المعد لأجله بما في ذلك على وجه التحديد حقوق النسخ والتأليف والإتاحة بشكل كلي أو جزئي دون الحصول على موافقة شركة 4Kraft Sp. z o.o إلى عواقب قانونية.

CS

### Vážený zákazníku!

Děkujeme za zakoupení výrobku značky Kinderkraft.

Tvoříme výrobky pro vaše dítě – dbáme vždy na bezpečnost a kvalitu a zajišťujeme tak pohodlí toho nejlepšího výběru.

# DŮLEŽITÉ, UCHOVEJTE PRO BUDOUCÍ POUŽITÍ, ČTĚTE POZORNĚ

POKYNY K BEZPEČNOSTI A BEZPEČNOSTNÍ OPATŘENÍ

POZOR! UCHOVEJTE PRO BUDOUCÍ POUŽITÍ

VAROVÁNÍ

- **Buďte si vědomi rizika, jaké představuje otevřený oheň a jiné silné zdroje tepla, jako jsou radiátory/elektrická nebo plynová kamna apod. umístěná poblíž výrobku.**
- **Nepoužívejte výrobek, pokud je jakákoliv jeho část poškozená, prodřená nebo pokud chybí, používejte jen díly schválené výrobcem.**

- **Nenechávejte v postýlce cokoliv, ani nenechávejte poblíž postýlky jiné předměty, které by mohly tvořit podporu pro nohy nebo způsobit nebezpečí udušení nebo zavěšení dítěte, např. kabely, provázky záclon/žaluzií.**
- **Nepoužívejte v postýlce více než jednu matraci.**
- Cestovní postýlka je připravena k použití teprve tehdy, když jsou blokovací mechanismy zapnuté. Než začnete výrobek používat, je třeba pečlivě zkontrolovat, zda jsou tyto mechanismy zcela zapnuté.
- Nejnižší pozice dna postýlky je ta nejbezpečnější. Když začne dítě samostatně sedět, doporučujeme používat jen tuto úroveň.
- Pokud necháte dítě v postýlce bez dohledu, vždy zkontrolujte, zda je boční vstup uzavřený zipem.
- Pokud necháte dítě v postýlce bez dohledu, vždy zkontrolujte, zda jsou ližiny pro houpání složené.
- Tloušťka matrace by měla být taková, aby vnitřní výška (měřená od horní roviny matrace do horní hrany rámu postýlky) činila minimálně 500 mm v nejnižší pozici dna a minimálně 200 mm v nejvyšší pozici dna postýlky.
- Maximální tloušťka matrace: 8 cm
- Pokud bude nutné matraci vyměnit, musí mít rozměry 120 x 60 cm. Délka a šířka by měla být taková, aby mezera mezi matrací, boky a vrchní částí nepřekračovala 30 mm.
- Všechny montážní prvky a kování musí být během jejich montáže dobře dotaženy, pravidelně kontrolovány a v případě nutnosti opět dotaženy.
- Pro zabránění poranění dítěte v důsledku nehody by postýlka neměla být používána, když se dítě dokáže vyšplhat a vylézt z postýlky.

### **PŘEBALOVACÍ STŮL– VAROVÁNÍ:**

Přebalovací stůl je dostupný jen v modelu postýlky s příslušenstvím.



- **VAROVÁNÍ: Nikdy nenechávejte dítě bez dohledu.**
- Kolečka postýlky před používáním přebalovacího stolu zablokujte.
- Ližiny k houpání před používáním přebalovacího stolu sklopte.
- Přebalovací stůl je určen pro děti do 12 měsíců a s maximální hmotností 11 kg.
- Všechny doplňující nebo náhradní díly můžete získat jen od výrobce nebo distributora.

### **Dětská ohrádka - VAROVÁNÍ**

- Nestavějte ohrádku poblíž otevřeného ohně nebo jiného zdroje tepla.
- Ohrádku nepoužívejte bez podstavce.

- **Před uložením dítěte v ohrádce je nutné se ujistit, že je zcela rozložen a všechny blokační mechanismy byly aktivovány.**
- Ohrádka je určena pro děti do 36 měsíců.
- Základna by měla být nastavena v nejnižší poloze až do okamžiku, kdy je dítě tak velké, aby mohlo sedět, klečet nebo se přitahovat.
- Zakazuje se používat součásti, které nejsou potvrzeny výrobcem.
- Musíte mít na vědomí, že předměty zanechané uvnitř ohrádky mohou sloužit jako podpěra nožičky nebo vytvářet riziko udušení a udávení.
- Všechno spojení by nakonec měla být řádně dotažena.
- Nepoužívejte produkt, pokud je jakákoli jeho součást poškozená, natržená nebo chybí některý prvek. Používejte výhradně součásti schválené výrobcem. Díly lze získat výhradně od výrobce. Nepoužívejte součásti, které nejsou autorizovány výrobcem.
- Během využívání funkce ohrádky nepoužívejte sanice a oblouk s hračkami a matrace.
- Pokud necháte dětátko v postýlce bez dohledu, vždy zkontrolujte, zda je boční vstup uzavřený zipem.

### **RAMENO S PLYŠOVÝMI HRAČKAMI – Bezpečné používání baterií:**

Rameno s hračkami je dostupné jen v modelu postýlky s příslušenstvím.

Jednorázové baterie nejsou vhodné k opakovanému nabíjení. Nekombinujte vzájemně různé typy baterií, ani baterie nové s použitými. Baterie vkládejte v souladu s příslušnou polaritou. Vybité baterie vyjměte z výrobku. Nezkratujte póly napájení. Akumulátory mohou být dobíjeny výhradně pod dohledem dospělé osoby. Akumulátory nabíjejte mimo zařízení.

### **Seznam částí postýlky:**

- A. Rám postýlky
- B. Sklopné dno
- C. Zavěšená podlaha
- D. Podpěry zavěšené podlahy x4
- E. Taška
- F. Ližiny k houpání x2 \*
- G. Přebalovací stůl \*
- H. Upínací ližiny k přebalování x2 \*
- I. Panel s košíky a háčky (x2) k uchycení \*
- J. Rameno k postýlce se 3 plyšovými hračkami \*

\*Tyto díly jsou dostupné pouze v modelu s příslušenstvím.

## 1. Montáž postýlky:

Otevřete zip na tašce a vytáhněte postýlku z tašky. Odepněte suché zipy na sklopné podložce (B). Vytáhněte postýlku a další předměty sady. Chcete-li rám (A) rozložit, položte jej koly dolů (obr. 1), roztáhněte rohy natolik, aby bylo možné uchopit střední prvky boků, pak prudce vytáhněte nahoru kratší boky, dokud se nezajistí (obr. 2). Uchopte střední prvky delších boků a pevně je zatáhněte, dokud se nezajistí (obr. 3). Poté zatlačte na střední část dna postýlky směrem dolů (obr. 4). Rám se zcela rozloží a postýlka se zajistí (obr. 5).

**POZOR: Ujistěte se, že všechny čtyři střední prvky boků postýlky jsou zajištěny!** Zajišťovací mechanismus boků nebude fungovat, pokud bude dno postýlky rozloženo naplocho. Proto při zajišťování boků musí být střední část dna zvednuta. V případě, že není závěsná podlaha (C) nainstalována, nainstalujte ji pomocí zipu (obr. 6A) a zajistěte ji sponou (obr. 6B). Vložte trubky podpěr (D) do otvorů v závěsné podlaze (obr. 7A a 7B) a poté vložte podložku (B) dovnitř postýlky. 8). **POZOR: Pro zajištění bezpečnosti připevněte pásy pod podložkou počínaje stranou s otevírajícím se vchodem (otevřete jej a upevněte pásy pod podlahou) (obr. 9A a 9B) a konče na opačné straně.** Pro usnadnění montáže opačné strany se doporučuje částečně odepnout zip kolem závěsné podlahy (obr. 10), pak zasunout pásy do otvorů a připevnit je k suchým zipům pod podlahou (obr. 11A a 11B). Zapněte zip kolem podlahy a zajistěte jej sponou (obr. 12).

## 2. Montáž příslušenství\*:

### Lyže

Zvedněte rozložený rám a namontujte lyže (F) na obou stranách na kovový rošt rámu pod dětskou postýlku (obr. 13).

### Přebalovací stůl

Umístěte montážní lyže (H) do rámu přebalovacího stolu (G), dokud zajišťovací tlačítko nezapadne do rámu (obr. 14A a 14B). **POZNÁMKA: pro usnadnění montáže lyží uvolněte rohy na suchých zipech přebalovacího stolu a po namontování rámu zavřete všechny západky.** Umístěte přebalovací stůl tak, že jej pevně přitlačíte k rámu postýlky, dokud se zcela nenasadí na boky (obr. 15A). Plastové spony na obšívce s kapsami by měly být nasazeny na rám postýlky (obr. 15B).

### Panel s košíky a háčky pro připevnění

Vložte háčky do otvorů v panelu (I) a poté je zachyťte na rámu postýlky (obr. 16A a 16B).

### Oblouk do postýlky

Umístěte oblouk (J) do hlavy otočného mechanismu ve směru šipky a poté jej otočte o 180° proti směru hodinových ručiček (obr. 17A a 17B) Poté jej připevněte k základně oblouku tak, že jej umístíte ve směru šipky a otočíte ji proti směru hodinových ručiček (obr. 18). Nainstalujte držáky na plyšáky a pak na ně zavěste hračky (obr. 19A a 19B). Umístěte oblouk na jeden ze čtyř boků na mechanismus pro upevnění rámu (obr. 20A). **POZOR: Aby nedošlo k pádu oblouku na vaše dítě, ujistěte se, že oblouk je na rámu správně namontován a je stabilní!**

## 3. Funkce postýlky\*:

**Funkce houpání:** Zvedněte rám nahoru, odblokujte ližiny k houpání stisknutím blokovacích tlačítek, která se nachází z obou stran plastové čepičky (OBR. 21A a 21B).

**Blokování kol:** Postýlka má blokování kol. Pro zablokování stiskněte brzdovou páčku. Pro odblokování zvedněte brzdovou páčku (OBR. 22).

**Nastavení dna:** Postýlka má výškově nastavitelné dno. Pro snížení dna odepněte sponu zipu a zip nacházející se uvnitř postýlky společně s podlahou, která se nachází uprostřed (OBR. 23A a 23B). V dalším kroku odepněte pásy ode dna a umístěte skládané dno do postýlky (OBR. 24A a 24B). **POZOR: Pro zajištění bezpečnosti zapněte pásy nacházející se pod dnem (OBR. 25).** Když je dno na nejnižší úrovni, může být použit boční vchod (OBR. 26).

#### 4. Funkce ramene s hračkami\*:

Rameno s hračkami je nabíjeno bateriemi: 3 kusy x AA (LR6) 1,5 V (nejsou součástí sady).

**Montáž/výměna baterií:** Pro montáž nebo výměnu baterií odšroubujte pomocí křížákového šroubováku víko přihrádky na baterie. Vyměňte baterie, dbejte přitom na správnou polaritu a opět zavřete komoru pomocí víka.

Rameno má několik tlačítek s těmito funkcemi:



Tlačítko pro zapnutí lampičky. Opakované stisknutí tlačítka způsobí vypnutí lampičky.



Tlačítko spouští kolotoč. Opakované stisknutí tlačítka způsobí zastavení kolotoče.



Stisknutí tlačítka spustí řadu uklidňujících melodií, které mají tři úrovně hlasitosti. Při čtvrtém stisknutí tlačítka se melodie vypne.



Tlačítko spouští funkci vibrací se třemi úrovněmi intenzity. Po čtvrtém stisknutí se funkce vypne.

#### Údržba a čištění

**Látka na postýlce a rozkládací podlaze** - očistěte jemným mýdlem a vodou. Nikdy nečistěte s použitím abrazivních čisticích prostředků na bázi amoniaku, bělicích a lihových prostředků. Postýlka musí být před používáním nebo uchováním zcela suchá.

**Přebalovací stůl** - očistěte jemným mýdlem a vodou. Nikdy nečistěte s použitím abrazivních čisticích prostředků na bázi amoniaku, bělicích a lihových prostředků. Nechte vyschnout.

**Oblouk na hračky** - otřete vlhkým hadříkem a jemným mýdlem. Neponořujte do vody.

**Hračky** - perte ručně na teplotě max. 40 °C, nebělte, nesusťte v bubnové sušičce, nežehlete a neperte chemicky.

**Rám** – kovový rám vyčistěte měkkým, čistým a navlhčeným hadříkem a jemným mýdlem.

#### LIKVIDACE POUŽITÉHO ZAŘÍZENÍ

Symbol přeškrtnuté popelnice umístěný na zařízení, obalu nebo na přiložených dokumentech znamená, že výrobek nesmí být vyhazován společně s jinými odpady.



Povinností uživatele je předat spotřebované zařízení do uvedeného sběrného místa pro jeho správnou recyklaci. Informace o dostupném sběrném systému elektrického odpadu můžete získat v informacích obchodu nebo v městském/obecním úřadě.

Každá domácnost je uživatelem elektrického a elektronického zařízení a tudíž i potenciálním původcem odpadu nebezpečného pro lidi a životní prostředí z důvodu přítomnosti nebezpečných látek, směsí a součástí v zařízení. Na druhou stranu je spotřebované zařízení i cenným materiálem, ze kterého můžeme získat suroviny, jako např. měď, cín, sklo, železo a jiné.

Správné zacházení se spotřebovaným zařízením zabrání negativnímu vlivu na životní prostředí a lidské zdraví!

## Záruka

1. Na všechny Výrobky Kinderkraft se vztahuje záruka 24 měsíců. Období záruční ochrany začíná dnem vydání zboží kupujícímu.
2. Záruka se vztahuje pouze na území členských států Evropské Unie s výjimkou zámořských území (v souladu s aktuálním skutkovým stavem, včetně zejména: Azorské ostrovy, Madeira, Kanárské Ostrovy, Francouzské zámořské departamenty, Ålandy, Athos, Ceuta, Melilla, Helgoland, Büsingen am Hochrhein, Campione d'Italia a Livigno), a také na území Spojeného Království velké Británie a Severního Irska, s výjimkou britských zámořských teritorií (mj. Bermudy, Kajmanské Ostrovy, Falklandy).
3. V zemích, které nejsou uvedeny výše, záruka výrobce neplatí. Podmínky dodatečné záruky může prodejce specifikovat.
4. V některých zemích je možné na omezenou dobu rozšířit záruku až na 120 měsíců (10 let). Kompletní obsah podmínek a registrační formulář pro prodloužení záruky jsou k dispozici na webových stránkách [WWW.KINDERKRAFT.COM](http://WWW.KINDERKRAFT.COM)
5. Záruka platí pouze na území uvedené v odst. 2.
6. Reklamacce musí být podány vyplněním formuláře dostupného na webu [WWW.RMA.KINDERKRAFT.COM](http://WWW.RMA.KINDERKRAFT.COM)
7. Záruka se nevztahuje na:
  - A. Kosmetické škody, včetně mj.: škrábance, promáčknutí a praskliny plastu, ledaže k havárii došlo z důvodu výrobní závady nebo chyby materiálu;
  - B. Poškození způsobené nesprávným používáním nebo špatnou údržbou, včetně: mechanického poškození výrobků způsobeného nesprávným používáním nebo špatnou údržbou;
    - Seznamte se s návodem k obsluze a údržbě výrobku obsaženého v návodu k obsluze;
  - C. Poškození způsobené nesprávným montáží, instalací nebo demontáží výrobků a / nebo příslušenství;
    - Seznamte se s návodem k obsluze a montáži výrobku obsaženého v návodu k obsluze;
  - D. Poškození způsobených korozí, plísní nebo rží v důsledku nesprávné údržby, péče a skladování;

- E. Poškození způsobené standardním opotřebením nebo jiným způsobem v důsledku normálního plynutí času;
- To zahrnuje: roztržení nebo proražení potrubí; poškození pneumatiky; poškození běhounu pneumatiky; blednutí tkáně vzniklé v důsledku mechanického používání (např. na závěsech a krytu pohyblivých částí);
- F. Poškození nebo eroze způsobené vystavením slunci, potu, pracím prostředkům, skladovacím podmínkám nebo častému mytí atd.;
- G. Škody způsobené nehodou, zneužíváním, nesprávným používáním, požárem, kontaktem s kapalinou, zemětřesením nebo jinými vnějšími příčinami;
- H. Produkty, které byly modifikovány za účelem změny funkčnosti bez písemného povolení 4Kraft;
- I. Produkty, ze kterých bylo odstraněno nebo nějakým způsobem znetvořeno sériové číslo nebo číslo šarže;
- J. Poškození způsobené použitím komponent nebo produktů třetích stran, mj.: držáky nápojů, deštníky, odrazové prvky, zvonky;
- K. Škody způsobené dopravou nebo údržbou letadla.
8. Záruční doba pro příslušenství dodávané v balení je 6 měsíců od data prodeje, s výjimkou výše uvedených škod.
9. Tyto záruční podmínky mají doplňkový charakter ve vztahu k zákonným právům zákazníka, které mu náleží vůči 4KRAFT sp. z o.o.. Záruka nevylučuje, neomezuje ani nepozastavuje práva zákazníka vyplývající z ustanovení o zárukách za vady prodané věci.
10. Úplný obsah záručních podmínek je k dispozici na webových stránkách [WWW.KINDERKRAFT.COM](http://WWW.KINDERKRAFT.COM) <http://WWW.KINDERKRAFT.COM>

Všechna práva na toto zpracování náleží výhradně společnosti 4Kraft Sp. z o.o. Jakékoli neoprávněné použití v rozporu s jejich zamýšleným účelem, zejména: použití, kopírování, reprodukce, sdílení - zcela nebo zčásti bez souhlasu 4Kraft Sp. z o.o. může mít za následek právní důsledky.

**DE**

**Sehr geehrte Kundin, sehr geehrter Kunde,**

Vielen Dank für den Kauf des Produktes der Marke Kinderkraft. Bei der Entwicklung unserer Produkte ist uns Ihr Kind wichtig - wir kümmern uns stets um die Sicherheit und Qualität und stellen somit den Komfort der besten Wahl sicher.

**WICHTIG ZUM NACHLESEN  
AUFBEWAHREN AUFMERKSAM  
LESEN**

## SICHERHEITSVORSCHRIFTEN UND SCHUTZMASSNAHMEN ACHTUNG!

### ACHTUNG!: FÜR ZUKÜNFTIGEN GEBRAUCH BEWAHREN

- Beachten Sie die Risiken offener Flammen und anderer starken Wärmequellen wie Radiatoren / Elektro- oder Gasheizgeräte, etc. , die in der Nähe des Produkts sind.
- Das Produkt nicht verwenden, wenn ein Teil davon gebrochen, gerissen ist oder ein Element fehlt, verwenden Sie nur vom Hersteller autorisierte Bestandteile. • Belassen Sie nichts im Bett oder stellen Sie das Bett nicht in der Nähe anderer Geräte , die die Unterstützung für den Fuß bieten könnten oder eine Erstickungsgefahr oder Erhängungsgefahr darstellen könnten z.B. Drähte, Schnüre von Vorhängen / Jalousien.
- Nicht mehr als eine Matratze im Bett verwenden.
- Das Reisebett ist bereit, es zu verwenden, wenn die Verriegelungsmechanismen eingeschaltet sind. Vor dem Gebrauch sicherstellen, dass diese Mechanismen vollständig eingeschaltet sind.
- Die unterste Position des Bodens des Bettes ist die sicherste. Wenn das Kind allein zu sitzen beginnt, so wird es empfohlen, diese Stufe zu verwenden.
- Wenn Sie ein Kind unbeaufsichtigt im Bett verlassen, prüfen Sie immer, ob der Seiteneingang mit dem Reißverschluss geschlossen ist.
- Wenn Sie ein Kind unbeaufsichtigt im Bett verlassen, überprüfen Sie immer, ob die Schaukelkufen zusammengeklappt sind.
- Die Dicke der Matratze sollte so sein, dass die innere Höhe (gemessen von der oberen Ebene der Matratze bis zum oberen Rand des Bettrahmens) mindestens 500 mm in der untersten Position und mindestens 200 mm in seiner höchsten Position des Bodens des Bettes beträgt.
- Die maximale Dicke der Matratze: 8 cm
- Die Matratze für das Bett sollte Abmessungen von 120 x 60 cm haben. Die Länge und die Breite sollten derart sein, dass der Spalt zwischen der Matratze und den Seiten und an den Spitzen nicht mehr als 30 mm beträgt.
- Alle Montageteile und Beschläge während der Installation müssen gut angeschraubt und regelmäßig überprüft und bei Bedarf gut angeschraubt werden.
- Um eine Verletzung des Kindes als Folge des Sturzes zu verhindern, sollte das Bett nicht mehr verwendet werden, wenn das Kind in der Lage ist, zu klettern und aus dem Bett herauszugehen.

### Wickeltisch - HINWEISE:

Der Wickeltisch nur in einem Modell des Bettes mit Zubehör verfügbar.

- **WARNUNG** Lassen Sie Ihr Kind niemals unbeaufsichtigt.



- Die Räder des Bettes müssen vor dem Gebrauch des Wickeltisches gesperrt werden.
- Schaukelkufen sind vor der Verwendung des Wickeltisches zusammenzuklappen.
- Der Wickeltisch ist für Kinder bis 12 Monaten und einem maximalen Gewicht von 11 Kg entwickelt.
- Alle Zusatz- oder Ersatzteile können Sie vom Hersteller oder Vertreiber beziehen.

#### **Laufgitter- WARNUNG:**

- Stellen Sie das Laufgitter nicht in der Nähe von offenem Feuer oder anderen Wärmequellen.
- Verwenden Sie das Laufgitter nicht ohne Sockel.
- **Stellen Sie vor dem Bringen Ihres Kindes ins Laufgitter sicher, dass es vollständig ausgeklappt ist und alle Verriegelungen aktiviert sind.**
- Das Laufgitter ist für Kinder bis 36 Monate.
- Der Boden sollte immer auf die niedrigste Position gestellt werden, bis das Kind als genug ist, um zu sitzen, knien oder aufzustehen.
- Es ist verboten, Teile zu verwenden, die nicht vom Hersteller zugelassen sind.
- Sie sollten sich bewusst sein, dass Gegenstände, die im Laufgitter verbleiben, verwendet werden können, um den Fuß zu stützen oder eine Erstickungs- oder Erstickungsgefahr darzustellen.
- Alle Verbindungen im Laufgitter sollten immer richtig festgezogen sein.
- Verwenden Sie das Produkt nicht, wenn ein Element beschädigt ist, zerrissen ist oder fehlt. Verwenden Sie nur vom Hersteller zugelassene Elemente. Teile sind nur beim Hersteller erhältlich. Verwenden Sie keine vom Hersteller nicht zugelassenen Teile.
- Wenn Sie das Produkt als Laufgitter nutzen, verwenden Sie keine Kufen oder hängenden Spielzeuge und eine Matratze.
- Wenn Sie ein Kind unbeaufsichtigt im Laufgitter verlassen, überprüfen Sie immer, ob die Schaukelkufen zusammengeklappt sind.

#### **Ein Bügel mit Plüschtieren - Sicherer Umgang mit Batterien:**

Der Bügel mit Spielzeugen lediglich im Modell des Bettes mit Zubehör verfügbar.

Einwegbatterien dürfen nicht geladen werden. Batterien von verschiedenen Typen sowie neue und gebrauchte Batterien dürfen nicht miteinander gemischt werden. Die Batterien sind richtig gepolt einzusetzen. Leere Batterien sind aus dem Produkt zu entfernen. Stromversorgungspole sollten nicht kurzgeschlossen werden. Die Akkus dürfen nur geladen werden, wenn der Prozess von einer erwachsenen Person beaufsichtigt wird. Die Akkus sind außerhalb des Gerätes zu laden.

## Liste der Bettbestandteile:

- A. Rahmen des Kinderbettes
- B. Klappboden
- C. Hängeboden
- D. Stützen für den Hängeboden x4
- E. Tasche
- F. Kufen zum Schaukeln x2 \*
- G. Wickeltisch \*
- H. Befestigungskufen zum Wickeltisch x2 \*
- I. Panel mit Körben und Haken (x2) für die Befestigung \*
- J. Bügel zum Bett mit 3 Plüschmaskottchen \*

\* Gegenstände nur im Modell mit Zubehör verfügbar.

### 1. Montage des Kinderbettes:

Öffnen Sie den Reißverschluss an der Tasche und nehmen Sie das Kinderbett aus der Tasche heraus. Lösen Sie die Klettverschlüsse am faltbaren Boden (B). Nehmen Sie das Kinderbett und andere Teile des Komplettsatzes heraus. Um den Rahmen (A) aufzuklappen, stellen Sie ihn mit den Rädern nach unten (Abb. 1), ziehen Sie die Ecken so weit auseinander, dass Sie die mittleren Elemente der Seiten greifen können und ziehen Sie dann die kürzeren Seiten mit einer entschlossenen Bewegung nach oben bis sie einrasten (Abb. 2). Greifen Sie die mittleren Elemente der längeren Seiten und ziehen Sie sie mit einer entschlossenen Bewegung bis sie einrasten (Abb. 3). Drücken Sie dann auf die Mitte des Bettbodens (Abb. 4). Der Rahmen wird vollständig aufgeklappt und das Kinderbett wird verriegelt (Abb. 5).

**ACHTUNG: Vergewissern Sie sich, dass alle vier Mittelelemente der Seiten des Kinderbettes verriegelt sind!** Der Verriegelungsmechanismus der Seiten wird nicht funktionieren, wenn der Boden des Kinderbettes flach ausgeklappt ist. Daher muss beim Blockieren der Seiten der mittlere Teil des Bodens angehoben werden. Falls der Hängeboden (C) nicht angebracht ist, montieren Sie ihn mit dem Reißverschluss (ABB. 6A) und sichern Sie ihn mit einer Schnalle (Abb. 6B). Stecken Sie die Stützhöhre (D) in die Löcher, die sich im Hängeboden befinden (Abb. 7A und 7B) hinein und legen Sie dann die Auflage (B) in das Innere des Kinderbettes ein (Abb. 8).

**ACHTUNG: Um die Sicherheit zu gewähren, haken Sie die sich unter der Auflage befindlichen Gurte ein, beginnend auf der Seite mit dem sich öffnenden Eingang (öffnen Sie den Eingang, um die Gurte unter dem Boden zu befestigen) (ABB. 9A und 9B) und auf der gegenüberliegenden Seite endend.** Um die Montage der gegenüberliegenden Seite zu erleichtern wird empfohlen, den Reißverschluss um den Hängeboden teilweise zu öffnen (Abb. 10) und dann die Gurte in die Löcher einzuführen und an den Klettverschlüssen unter dem Boden zu befestigen (Abb. 11A und 11B). Schließen Sie den Reißverschluss um den Boden und verriegeln Sie ihn indem Sie ihn in die Schnalle einrasten (Abb. 12).

## **2. Montage des Zubehörs\*:**

### **Kufen**

Heben Sie den ausgeklappten Rahmen an und montieren Sie die Kufen (F) auf beiden Seiten am Metallrahmengestell, das sich unter dem Kinderbett befindet (ABB. 13).

### **Wickelaufgabe**

Schieben Sie die Befestigungsschienen (H) in den Rahmen der Wickelaufgabe (G), bis der Verriegelungsknopf am Rahmen einrastet (Abb. 14A und 14B). HINWEIS: Um die Montage der Kufen zu erleichtern, lösen Sie die Ecken des Klettverschlusses der Wickelaufgabe und schließen Sie nach der Montage des Rahmens alle Verschlüsse. Platzieren Sie die Wickelaufgabe, indem Sie sie fest gegen den Rahmen des Kinderbettes drücken, bis sie fest an den Seiten aufliegt (Abb. 15A). Die Kunststoffschnallen, die sich am Bezug mit Taschen befinden, sollten über den Rahmen des Kinderbettes gelegt werden (Abb. 15B).

### **Paneel mit Körben und Haken zur Befestigung**

Stecken Sie die Haken in die Löcher des Paneels (I) und haken Sie sie dann am Kinderbettrahmen ein (Abb. 16A und 16B).

### **Bügel für das Kinderbett**

Führen Sie den Bügel im Kopf des Drehmechanismus (J) gemäß der Pfeilrichtung ein und drehen Sie ihn dann um 180° gegen den Uhrzeigersinn (Abb. 17A und 17B). Montieren Sie ihn dann an der Basis des Bügels, indem Sie ihn in Übereinstimmung mit dem Pfeil anbringen und gegen den Uhrzeigersinn drehen (Abb. 18). Bringen Sie die Maskottchenhalterungen an und hängen Sie dann die Spielzeuge daran auf (Abb. 19A und 19B). Setzen Sie den Bügel auf eine der vier Seiten des Rahmenbefestigungsmechanismus (Abb. 20A). ACHTUNG: Um zu vermeiden, dass der Bügel auf das Kind fällt, vergewissern Sie sich, dass der Spielzeug-Bügel richtig und stabil auf dem Rahmen montiert ist!

## **3. Funktionen des Kinderbettes\*:**

**Schaukel-Funktion: Heben Sie den Rahmens an, entriegeln Sie die Schaukelkufen, indem Sie die Tasten der Sperre drücken, die sich an beiden Seiten der Kunststoffauflage befinden (Abb. 21A und 21B.).**

Sperren von Rädern: das Kinderbett verfügt über die Radsperre. Um zu sperren, drücken Sie den Hebel der Bremse. Zum Entriegeln heben Sie den Bremshebel auf (Abb. 22).

**Einstellung des Bodens: das Kinderbett hat einen höhenverstellbaren Boden.** Zur Senkung des Bodens machen Sie die Schnalle und den Reißverschluss im Inneren des Kinderbettes mit dem in der Mitte befindlichen Boden auf (Abb. 23A und 23B). Im nächsten Schritt lösen Sie die Gurte vom Boden und legen Sie den ausklappbaren Boden ins Bett (Abb. 24A und 24B). HINWEIS: Um die Sicherheit zu gewährleisten, sind die Gurte unter dem Boden zu befestigen (Abb. 25). Wenn der Boden auf der untersten Ebene ist, dann kann man den Seiteneingang (Abb. 26) verwenden.

## **4. Funktionen Bügel mit Spielzeug\*:**

Der Bügel mit Spielzeugen wird durch Batterie: 3 Stk. X-AA (LR6) angetrieben — 1,5 V (im Set nicht enthalten)

**Batterieinstallation / Ersatz:** Zum Einsetzen oder Austauschen von Batterien mit einem Schraubendreher den Deckel des Batteriefachs abschrauben. Tauschen Sie die Batterien unter Beachtung der Polung aus und schließen Sie das Fach mit der Abdeckung.

Der Bügel hat mehrere Tasten mit den folgenden Funktionen:



Die Taste schaltet die Lampe ein. Klicken Sie erneut auf die Schaltfläche und die Lampe wird ausgeschaltet.



Die Taste startet das Karussell. Klicken Sie erneut auf die Schaltfläche und das Karussell wird ausgeschaltet.



Durch Drücken der Taste wird eine Reihe von Beruhigungsmelodien aktiviert, die drei Ebenen der Lautstärke haben. Wird die vierte Taste gedrückt, wird die Melodie ausgeschaltet.



Die Taste aktiviert die Vibrationsfunktion von drei Intensitätsstufen. Nach dem vierten Andrücken wird die Funktion ausgeschaltet.

### Wartung und Reinigung

**Stoff in dem Kinderbett und auf dem ausklappbaren Boden - mit milder Seife und Wasser reinigen.** Niemals Scheuermittel auf der Basis von Ammoniak, Bleichmittel und Spirituosen verwenden. Das Bett muss gründlich vor der Verwendung oder Lagerung getrocknet werden.

**Den Wickeltisch - mit milder Seife und Wasser reinigen.** Niemals Scheuermittel verwenden auf der Basis von Ammoniak, Bleichmittel und Spirituosen. Trocknen lassen.

**Bügel für Spielzeuge - Abwischen mit einem feuchten Tuch und milder Seife.** Nicht in Wasser tauchen.

**Spielzeug - Handwäsche bei 40 ° C, nicht bleichen, nicht im Trockner trocknen oder bügeln und chemisch reinigen.**

**Rahmen: Den Metallrahmen mit einem sauberen, feuchten Tuch und milder Seife reinigen.**

### ENTSORGUNG DES VERBRAUCHTEN PRODUKTES



Das Symbol einer durchgestrichenen Mülltonne auf dem Gerät, auf der Verpackung oder in den beigegeführten Unterlagen bedeutet, dass das Produkt nicht zusammen mit anderem Abfall entsorgt werden darf.

Der Benutzer ist verpflichtet, Altgeräte zu einer bestimmten Rücknahmestelle zu übergeben, damit sie ordnungsgemäß verwertet oder entsorgt werden. Die

Informationen über das verfügbare Rücknahmesystem für elektrische Altgeräte sind an der Informationsstelle des Verkäufers sowie in der Stadt- oder Gemeindebehörde zu finden.

Jeder Haushalt ist Benutzer der elektrischen und elektronischen Geräte und folglich potentieller Hersteller des für Menschen und die Umwelt gefährlichen Abfalls durch die Gefahrstoffe und ihre Mischungen, die sich in den Geräten befinden. Andererseits enthalten die Altgeräte wertvolle rückgewinnbare Stoffe wie Kupfer, Zinn, Glas, Eisen und andere.

Ein entsprechender Umgang mit Altgeräten beugt negativen Folgen für die Umwelt und menschliche Gesundheit vor!

## Garantie

1. Alle Kinderkraft Produkte haben 24-monatige Garantie. Die Garantiefrist beginnt an dem Tag, an dem das Produkt an den Käufer geliefert wird.
2. Die Garantie gilt nur im Gebiet der EU-Mitgliedstaaten, mit Ausnahme von Überseegebieten (gemäß dem aktuellen Sachstand, insbesondere: Azoren, Madeira, Kanarische Inseln, französische Überseegebieten, Ålandinseln, Athos, Ceuta, Melilla, Helgoland, Büsingen am Hochrhein, Campione d'Italia und Livigno), sowie im Gebiet des Vereinigten Königreichs Großbritannien und Nordirland, mit Ausnahme von Überseegebieten (u.a. Bermuda, Cayman Islands, Falkland Islands).
3. Die Garantie gilt nicht in Ländern, die oben nicht genannt wurden. Die Bedingungen der zusätzlichen Garantie können vom Verkäufer festgelegt werden.
4. In einigen Ländern ist es möglich, die Garantie für einen begrenzten Zeitraum auf 120 Monate (10 Jahre) zu verlängern. Der vollständige Text der Allgemeinen Geschäftsbedingungen und das Formular für Garantieverlängerung sind unter [WWW.KINDERKRAFT.COM](http://WWW.KINDERKRAFT.COM) verfügbar.
5. Die Garantie gilt nur im Absatz 2 genannten Gebiet.
6. Die Beschwerden sollten unter Anwendung des Formulars unter [WWW.RMA.KINDERKRAFT.COM](http://WWW.RMA.KINDERKRAFT.COM) eingereicht werden.
7. Die Garantie umfasst nicht:
  - A. kleine Schäden, einschließlich, aber nicht beschränkt auf: Kratzer, Dellen und Risse des Kunststoffs, es sei denn, der Fehler ist auf einen Material- oder Herstellungsfehler zurückzuführen;
  - B. Schäden durch unsachgemäße Verwendung oder schlechte Wartung, einschließlich, aber nicht beschränkt auf: mechanische Schäden an den Produkten, die durch unsachgemäße Verwendung oder schlechte Wartung verursacht wurden;
    - Lesen Sie die Informationen über Bedienung und Wartung in der Bedienungsanleitung;
  - C. Schäden durch unsachgemäße Montage, Installation oder Demontage von Produkten und / oder Zubehör;
    - Lesen Sie die Informationen über Bedienung und Montage in der Bedienungsanleitung;
  - D. Schäden durch Korrosion, Schimmel oder Rost durch unsachgemäße Wartung, Pflege und Lagerung;
  - E. Schäden, die durch normale Abnutzung oder durch normalen Zeitablauf verursacht wurden;
    - Dazu gehören: Risse oder Brüche der Schläuche; Reifenschäden; Reifenprofilschäden, Ausbleichen der Stoffe infolge mechanischer Verwendung (z.B. an Gelenken oder Bedeckung der beweglichen Teile);
  - F. Schäden oder Erosion durch Sonne, Schweiß, Reinigungsmittel, Lagerbedingungen oder häufiges Waschen usw.;
  - G. Schäden durch Unfall, Missbrauch, unsachgemäße Verwendung, Feuer, Flüssigkeit, Erdbeben und andere äußere Ursachen;
  - H. Produkte, deren Funktionen ohne schriftliche Zustimmung von 4Kraft geändert wurden;

- I. Produkten, von denen die Seriennummer oder Chargennummer entfernt oder in irgendeiner Weise zerstört wurde;
  - J. Schäden durch die Verwendung von Komponenten und Produkten der anderen Produzenten, einschließlich, aber nicht beschränkt auf: Getränkehalter, Schirme, Reflektoren, Glocken;
  - K. Schäden durch Transport oder Flugzeugpersonal.
8. Die Garantiedauer für das dem Produkt beigefügte Zubehör beträgt 6 Monate ab Verkaufsdatum, ausgenommen von den oben erwähnten Schäden.
  9. Diese Garantiebedingungen ergänzen die gesetzlichen Ansprüche des Kunden gegenüber 4KRAFT sp. z o.o. Die Garantie schließt die Rechte des Kunden, die sich aus den Vorschriften über die Gewährleistung für Mängel am verkauften Produkt ergeben, nicht aus, beschränkt sie nicht und stellt sie nicht ein.
  10. Der vollständige Text der Garantiebedingungen ist unter [WWW.KINDERKRAFT.COM](http://WWW.KINDERKRAFT.COM) verfügbar.

Alle Rechte an dieser Studie liegen vollständig bei 4Kraft Sp. z o. o. Jede nicht autorisierte Verwendung, die ihrem beabsichtigten Zweck widerspricht, insbesondere: Verwendung, Kopieren, Reproduktion, Weitergabe - ganz oder teilweise ohne Zustimmung von 4Kraft Sp. z o. o. kann rechtliche Konsequenzen haben.

EN

**Dear customer!**

Thank you for choosing a product by Kinderkraft. Our designs are child-oriented – safety and quality always comes first, stay comfortable knowing that you have made the best choice.

# **IMPORTANT, RETAIN FOR FUTURE REFERENCE: READ CAREFULLY**

**SAFETY INSTRUCTIONS AND PRECAUTIONS**

**IMPORTANT! KEEP FOR FUTURE REFERENCE**

**WARNING**

- **Be aware of the risk of open fire and other sources of strong heat, such as electric bar fires, gas fires, etc. in the near vicinity of the cot;**
- **Do not use the cot if any part is broken, torn or missing and use only spare parts approved by the manufacturer;**
- **Do not leave anything in the cot or place the cot close to another product, which could provide a foothold or present a danger of suffocation or strangulation, e.g. strings, blind/curtain cords;**
- **Do not use more than one mattress in the cot.**

- Travel cot is ready for use, only when the locking mechanisms are engaged. Check carefully that they are fully engaged before using the folding travel cot.
- The lowest position of the base is the safest. When the child starts sit alone, is advised to use only this base level.
- If you leave the child in the cot unattended, always check, if the side entrance is fastened with a zip.
- If you leave the child in the cot unattended, always check, if the rocker runners are folded
- Thickness of the mattress shall be such that the internal height (measured from the top of mattress to the upper edge of the cot frame) was at least 500 mm in the lowest position of the travel cot base and at least 200 mm in the highest position of the travel cot base.
- Maximum thickness of the mattress: 8 cm.
- Mattress should have size 120 x 60 cm. Length and width shall be that there shall be no gap more than 30 mm between the mattress and the sides and ends.
- All assembly elements and fittings should be tightened properly and checked regularly and retightened as necessary.
- To prevent injury from falls, if the child is able to climb out of the cot, the cot shall no longer be used for that child.

**CHANGING PAD – WARNING:**

Changing pad is available only in travel cot with accessories



**WARNING:** Do not leave the child unattended

- Wheels shall be locked before the changing pad is in use
- Rocker runners needs to be folded before the changing pad is in use
- The changing pad is intended for use for children up to an age of 12 months and up to a maximum weight of 11 kg.
- Any additional or replacement parts shall only be obtained from the manufacturer or distributor.

**PLAYPEN – WARNING:**

- **Do not place the playpen close to an open fire or other heat source.**
- **Do not use the playpen without the base.**
- **Ensure that the playpen is fully erected and all the locking mechanisms engaged before placing your child in this playpen.**
- Maximum age of child for which the playpen is intended – 36 months.

- The base should always be used in the lowest position as soon as the child is old enough to sit, kneel or to pull itself up.
- Accessories which are not approved by the manufacturer shall not be used.
- Do not leave anything in the playpen or place the playpen close to another product, which could provide a foothold or present a danger of suffocation or strangulation, e.g. strings, blind/curtain cords.
- All assembly fittings should always be tightened properly.
- Do not use the playpen if any part is broken, torn or missing and use only spare parts approved by the manufacturer.
- When using the playpen function, do not use the skids, the bar with toys and a mattress.
- If you leave the child in the playpen unattended, always check, if the side entrance is fastened with a zip.

### **TOY BAR - Safe use of the batteries:**

Toy bar is available only in travel cot with accessories.

Non-rechargeable batteries are not to be recharged. Different types of batteries or new and used batteries are not to be mixed. Check polarity when inserting batteries.

Remove empty batteries from the product. Do not short-circuit power poles. The batteries can be charged only under adult supervision. Rechargeable batteries are to be removed from the toy before being charged.

### **List of baby cot elements:**

- A. Frame
- B. Folding base
- C. Suspended floor
- D. Suspended floor brackets x4
- E. Bag
- F. Runners for rocking x2\*
- G. Changing top\*
- H. Skids to secure the changing table x2\*
- I. Panel with baskets and fastening hooks (x2)\*
- J. Toy bar with 3 plush mascots\*

\*Items available only in the model with accessories.

### **1. Assembly of the bed:**

Unzip the bag and take the bed out of the bag. Separate velcro fasteners on the folding surface (B). Take out the bed and other elements of the set. In order to unfold the frame (A), place it

appropriately - wheels down (Figure 1), move the corners apart in order to grasp middle elements of sides, and then pull shorter sides up (sharply) to lock them (Figure 2). Grasp middle elements of longer sides and pull them (firmly) until they lock (Figure 3). Then press down on the center part of the bed's bottom – facing it down (Figure 4). The frame will fully unload and the bed will be locked (Figure 5).

**NOTE: Make sure that all four center elements of the bed's sides are locked!** The side locking mechanisms will not work when the bottom part of the bed will be laid flat. Therefore, when locking the sides, the central part of the bottom must be raised. When the suspended floor (C) is not installed, install it with the zip fastener (Figure 6A) and secure with the clamp (Figure 6B). Place support tubes (D) into holes in the suspended floor (Figures 7A and 7B), and then place the base (B) inside the bed (Figure 8). **NOTE: For safety purposes, attach straps under the base – starting from the opening of the entrance (open the entrance in order to fasten the straps under the floor (Figures 9A and 9B)) and ending on the opposite side.** To facilitate the installation of the opposite side, it is recommended to partially unclip the zipper around the suspended floor (Figure 10), and then insert the straps into holes and attach to velcro straps under the floor (Figures 11A and 11B). Fasten the zipper around the floor and lock it by clipping it into the buckle (Figure 12).

## 2. Installation of accessories\*:

### Skids

Lift the unfolded frame and attach skids (F) on both sides to the metal frame rack located under the bed (Figure 13).

### Changing table

Place mounting skids (H) into the changing table's frame (G) until the locking button inserts the frame (Figures 14A and 14B). **NOTE: To facilitate the installation of the skids, unfasten corners on the changing table's velcro tabs, and after mounting the frame, close all clips.** Place the changing table by pressing it (firmly) to the bed's frame until it slides completely to sides (Figure 15A). Plastic buckles located on the cover with pockets should be placed over the bed's frame (Figure 15B).

### Panel with baskets and hooks for fixing

Insert hooks into the panel's holes (I), and then hook them onto the bed's frame (Figures 16A and 16B).

### Bed handle bar

Place the handle bar (J) in the swivel head in the direction of the arrow. Then turn it 180° counterclockwise (Figures 17A and 17B). Then attach it to the base of the bar by positioning it in the direction of the arrow and turning counterclockwise (Figure 18). Install mascot holders and then hang toys on them (Figures 19A and 19B). Place the bar on one of four sides on the frame mounting mechanism (Figure 20A). **NOTE: To avoid dropping the bar on your child, make sure that the handle bar with toys is properly mounted and stable on the frame!**

## 3. Baby cot functions\*:

**Rocking function:** Lift the frame up, unlock the rocking skids by pressing the locking buttons located on both sides of the plastic cap (FIG. 21A and 21B).

**Wheel lock:** The baby cot has a wheel lock. To lock the wheels press the brake lever. To unlock lift the brake lever (FIG. 22).

**Base adjustment:** The baby cot has base height adjustment. To lower the base unclip the zip fastener buckle and open the zip fastener inside the baby cot along with the base placed inside the baby cot (FIG. 23A and 23B). In the next step detach the straps from the floor and place the folding base in the baby cot (FIG. 24A and 24B). **NOTE: To ensure security, attach the straps located under the base (FIG. 25).** When the base is at the lowest level, you can use the side entrance (FIG. 26).

#### 4. Toy bar function\*:

The toy bar is powered by battery: 3 pcs. X AA (LR6) --- 1.5 V (not included).

**Battery installation/replacement:** To install or replace batteries, using a screwdriver, unscrew the cover of the battery compartment. Replace the batteries paying attention to the polarity and close the compartment using the cover.

The toy bar has several buttons with the following functions:



The button turns the light on. Click the button again to turn the light off.



The button starts the carousel. Click the button again to turn the carousel off.



Pressing the button will start a series of soothing melodies, with three levels of volume. When the fourth button is pressed, the melody is turned off.



The button activates the vibration function with three levels of intensity. After pressing the button the fourth time, the function is turned off.

#### Maintenance and cleaning

**Travel cot and folding pad fabric** - wipe clean with a mild soap and water. Never clean with abrasive, ammonia based, bleach based or spirit type cleaners. The travel cot must be dried thoroughly before use or storage.

**Changing pad \*** - wipe clean with a mild soap and water. Never clean with abrasive, ammonia based, bleach based or spirit type cleaners. Allow to air dry.

**Toy bar \*** - wipe clean with a damp cloth and mild soap. Don't immerse in water.

**Toys \*** - hand wash at max 40°C, do not bleach, do not dry in a tumble dryer, do not iron, do not dry clean

**Frame** – clean the metal frame with a soft, clean and damp cloth using mild soap.

## PRODUCT DISPOSAL



The symbol of crossed-out rubbish bin placed on the equipment, packaging or the attached documents indicates that the product must not be disposed of together with other waste.

The user shall provide worn equipment to a designated collection point for proper processing. Information on the available system of collecting electrical equipment waste may be found at the customer service of a store and at the municipal office of the city / municipality.

Each household uses electrical and electronic equipment, and thus it is a potential source of waste dangerous for humans and the environment, as this kind of equipment includes hazardous substances, mixtures and components. On the other hand, worn-out equipment is a valuable material that may be a source of recyclable materials such as copper, tin, glass, iron and other.

Appropriate disposal of your old appliance will help to prevent negative consequences for the environment and human health!

## Warranty

1. All Kinderkraft products are covered by a 24-month warranty. The warranty period starts from the date the product is handed over to the Buyer.
2. The warranty is only valid in the member states of the European Union, excluding overseas territories (as currently defined, including in particular: Azores, Madeira, Canary Islands, French Overseas Departments, Åland Islands, Athos, Ceuta, Melilla, Helgoland, Büsingen am Hochrhein, Campione d'Italia and Livigno) and the territory of the United Kingdom of Great Britain and Northern Ireland excluding the British Overseas Territories (e.g. Bermuda, Cayman Islands, Falkland Islands).
3. The manufacturer's warranty does not apply to countries not listed above. The conditions of the additional warranty may be determined by the Seller.
4. In some countries, it is possible to extend the warranty to a limited period of 120 months (10 years). The complete terms and conditions and the warranty extension registration form are available at [WWW.KINDERKRAFT.COM](http://WWW.KINDERKRAFT.COM)
5. The warranty is valid only in the territory indicated in paragraph 2.
6. Claims must be made by completing the form available at [WWW.RMA.KINDERKRAFT.COM](http://WWW.RMA.KINDERKRAFT.COM)
7. The warranty does not cover:
  - A. Cosmetic damage, including but not limited to: scratches, dents and cracks in plastic, unless the failure is due to a material or manufacturing defect;
  - B. Damage resulting from misuse or poor maintenance - including but not limited to: mechanical damage to products caused by misuse or poor maintenance;
    - Refer to the instructions for use and installation of the product contained in the user manual;
  - C. Damage caused by improper assembly, installation or disassembly of products and/or accessories;
    - Refer to the instructions for use and installation of the product contained in the user manual;

- D. Damage caused by corrosion, mould or rust, resulting from improper maintenance, care and storage;
  - E. Damage caused by normal wear and tear or otherwise resulting from the normal passage of time;
    - This includes: tears or punctures in inner tubes; tyre damage; tyre tread damage; fading of fabrics resulting from mechanical use (e.g. on joints and covering of moving parts);
  - F. Damage or erosion caused by sun, perspiration, detergents, storage conditions or frequent washing, etc;
  - G. Damage caused by accident, abuse, misuse, fire, contact with liquid, earthquake or other external causes;
  - H. Products that have been modified to change functionality without 4Kraft's written consent;
  - I. Products from which the serial number or lot number has been removed or tampered with in any way;
  - J. Damage caused by the use of third party components or products - including but not limited to: cup holders, umbrellas, reflectors, bells;
  - K. Damage caused by transport or by ground handling service providers.
8. The warranty period for accessories included with the product is 6 months from the date of sale, excluding the faults described above.
9. These warranty conditions are complementary to the Customer's statutory rights with respect to 4KRAFT sp. z o.o. The warranty does not exclude, limit or suspend the Customer's rights under warranty for defects in goods sold.
10. The full text of the Terms and Conditions of the Warranty is available on the website [WWW.KINDERKRAFT.COM](http://WWW.KINDERKRAFT.COM)

All rights to this data are entirely reserved to 4Kraft Sp. z o.o. Any unauthorized use or misuse, including usufruct, copying, duplication and sharing, wholly or partially, without consent of 4Kraft Sp. z o.o. may result in legal consequences.

**ES**

**¡Estimado Cliente!**

Gracias por comprar el producto de marca Kinderkraft.

Diseñamos pensando en su hijo, siempre nos preocupamos por la seguridad, la calidad y garantizamos la máxima comodidad.

**IMPORTANTE, GUARDAR PARA  
FUTURAS CONSULTAS, LEER  
ATENTAMENTE**

## INSTRUCCIONES Y MEDIDAS DE SEGURIDAD

**¡IMPORTANTE! GUARDA ESTA NOTA PARA PODER CONSULTARLA EN EL FUTURO.**

### ADVERTENCIA

- Ser consciente del peligro que presenta el fuego y otras fuentes de calor fuertes tales como radiadores/calentadores eléctricos o de gas, etc. que se encuentran cerca del producto.
- No utilizar el producto si alguna pieza esta dañada, rota o falta, utilizar sólo componentes autorizados por el fabricante.
- No dejar nada en la cuna y no colocarla cerca de otro aparato que podría proporcionar apoyo para los pies o causar un peligro de asfixia o estrangulación del niño, como cables, cuerdas de cortinas/persianas.
- No utilizar más de un colchón en la cama.
- La cuna de viaje está lista para su uso sólo cuando están activados los mecanismos de bloqueo. Antes de su uso, asegurarse de que estos mecanismos están completamente activados.
- La posición más baja del fondo de la cuna es la más segura. Cuando el niño comienza a sentarse solo se recomienda utilizar sólo esta posición.
- Si se deja al niño solo en la cuna, siempre se debe comprobar si la entrada lateral está cerrada con cremallera.
- Si se deja al niño solo en la cuna, siempre se debe comprobar si las patas de balanceo están plegadas.
- El grosor del colchón debe ser tal que la altura interior (medida desde la superficie superior del colchón hasta el borde superior del marco de la cuna) sea al menos 500 mm en la posición más baja del fondo y al menos 200 mm en la posición más alta del fondo de la cuna.
- Grosor máximo del colchón: 8 cm
- El colchón para la cuna debe tener dimensiones de 120 x 60 cm. La longitud y anchura deben ser tales que el espacio entre el colchón y los laterales y la parte superior no exceda 30 mm.
- Todas las piezas y los accesorios de montaje deben estar bien apretados y comprobados regularmente y si es necesario se deben volver a apretar.
- Para evitar lesiones al niño como resultado de la caída, la cuna ya no debe usarse si el niño es capaz de subirse y bajar de la cuna.

### CAMBIADOR - ADVERTENCIAS:

El cambiador sólo está disponible en el modelo de cuna con accesorios.

- **ADVERTENCIA: No dejar al niño solo.**
- Las ruedas deben estar bloqueadas antes de usar el cambiador.



- Las patas de balanceo deben estar plegadas antes de usar el cambiador.
- El cambiador está diseñado para niños de hasta 12 meses y un peso máximo de 11 kg.
- Todas las piezas adicionales o de reemplazo sólo se pueden recibir del fabricante o distribuidor.

#### **Parque infantil – ADVERTENCIA:**

- No colocar el parque cerca de llamas u otras fuentes de calor.
- No utilizar el parque sin base.
- **Asegúrate de que el parque infantil está completamente montado y de que todos los mecanismos de bloqueo están enganchados antes de colocar a tu hijo en este parque.**
- El parque está diseñado para niños de hasta 36 meses.
- La base debe utilizarse siempre en la posición más baja en cuanto el niño tenga edad suficiente para sentarse, arrodillarse o levantarse.
- No se deben utilizar componentes y accesorios que no estén aprobados por el fabricante
- Tenga en cuenta que los objetos que se dejen dentro del parque infantil pueden ser utilizados como apoyo por el niño y, por lo tanto, constituyen un riesgo de asfixia o estrangulamiento.
- Todas las conexiones del parque infantil deben estar siempre bien apretadas.
- No utilice el producto si alguno de sus componentes está dañado, roto o falta, utilice únicamente componentes aprobados por el fabricante. Los componentes sólo pueden solicitarse al fabricante. No utilice componentes no autorizados por el fabricante.
- Cuando utilices la función de parque infantil, no utilices los patines ni la barra con juguetes y un colchón.
- Si se deja al niño solo en parque infantil cuna, siempre se debe comprobar si la entrada lateral está cerrada con cremallera.

#### **BARRA CON PELUCHES - Uso seguro de las pilas:**

La barra con peluches sólo está disponible en el modelo de cuna con accesorios.

Las pilas desechables no son recargables. No mezcle diferentes tipos de pilas o pilas nuevas y usadas. Inserte las pilas de acuerdo con la polaridad correcta. Las pilas gastadas deben eliminarse del producto. No provocar sobrecarga de los polos de potencia. Las baterías solo se pueden cargar bajo la supervisión de un adulto. Recargue las baterías fuera del dispositivo.

## Lista de piezas de la cuna:

- A. Marco de la cuna
- B. Fondo plegable
- C. Suelo suspendido
- D. Soportes del suelo suspendido x4
- E. Bolsa
- F. Patas de balanceo x2 \*
- G. Cambiador \*
- H. Patas para fijar al cambiador x2 \*
- I. Panel con cestas y ganchos (x2) para fijar \*
- J. Barra para la cuna con 3 peluches 3 \*

\* Artículos disponibles sólo en el modelo con accesorios.

## 1. Montaje de la cuna:

Saca la cuna de la bolsa. Desata las correas de velcro de la base abatible (B). Saca la cuna y otros componentes. Para desplegar el bastidor (A), colócalo con las ruedas hacia abajo (FIG. 1), separa las esquinas lo suficiente como para agarrar las piezas centrales de los laterales, y luego tira de los laterales más cortos hacia arriba con un movimiento firme hasta que se bloqueen (FIG. 2). Agarra las piezas centrales de los lados más largos y tira hacia arriba con un movimiento firme hasta que queden bloqueadas (FIG. 3). A continuación, presiona la sección central de la parte inferior de la cuna, apuntando hacia abajo (FIG. 4). El armazón se desplegará por completo y la cuna se bloqueará en su sitio (FIG. 5).

**NOTA: ¡Asegúrate de que las cuatro piezas centrales de los lados de la cuna están bloqueadas! El mecanismo de bloqueo lateral no funciona cuando la parte inferior de la cuna es plana.** Por lo tanto, al realizar la operación de bloqueo lateral, la sección central inferior debe estar levantada. Si el suelo suspendido (C) no está fijado, instálalo con la cremallera (FIG. 6A) y fíjalo con el lazo (FIG. 6B). Introduce los tubos de soporte (D) a través de los agujeros del suelo suspendido (FIGS. 7A y 7B), y luego introduce el suelo (B) dentro de la cuna (FIG. 8).

**NOTA: Para garantizar la seguridad, engancha las correas bajo el suelo empezando por el lado con la abertura (abre la abertura para enganchar las correas bajo el suelo) (FIG. 9A y 9B) y terminando en el lado opuesto.** Para facilitar la instalación en el lado opuesto, se recomienda deshacer parcialmente la cremallera alrededor del suelo suspendido (FIG. 10), y luego introducir las correas a través de los agujeros y fijarlas al velcro bajo el suelo (FIG. 11A y 11B). Coloca la cremallera alrededor del suelo y bloqueáala enganchando la hebilla (FIG. 12).

## 2. Instalación de accesorios\*:

### Deslizadores

Levanta el armazón desplegado y fija los deslizadores (F) de ambos lados al armazón metálico situado bajo la cuna (FIG. 13).

### Cambiador

Coloca los deslizadores (H) en el marco del cambiador (G) hasta que el botón de bloqueo entre en el marco (FIGS. 14A y 14B). **NOTA: Para facilitar la instalación de los deslizadores, desengancha las esquinas del velcro del cambiador y cierra todos los ganchos después de**

**instalar el armazón.** Coloca el cambiador presionándolo firmemente contra el marco de la cuna hasta que se deslice completamente hacia los lados (FIGURA 15A). Coloca los lazos de plástico de la funda con los bolsillos del marco de la cuna (FIG. 15B).

#### **Panel con bandejas y ganchos**

Introduce los ganchos a través de los agujeros del panel (I), y luego engánchalos al marco de la cuna (FIGS. 16A y 16B).

#### **Barra de juguetes para la cuna**

Coloca la barra de juguete (J) en el cabezal del mecanismo giratorio, como indica la flecha, y luego gírala 180º en sentido contrario a las agujas del reloj (FIGS. 17A y 17B). A continuación, móntalo en su base colocándolo en línea con la flecha y girándolo en sentido contrario a las agujas del reloj (FIG. 18). Instala los accesorios de los juguetes y luego cuélgalos de ellos (FIGS. 19A y 19B). Coloca la barra en uno de los cuatro lados del mecanismo de montaje del bastidor (FIG. 20A). **NOTA: Para evitar que la barra se caiga sobre tu hijo, ¡asegúrate de que está bien montada y estable en el bastidor!**

### **3. Funciones de la cuna\*:**

**Función de balanceo:** Levantar el marco, desbloquear las patas de balanceo pulsando el botón de bloqueo situado en ambos lados de la cubierta de plástico (Fig. 21A y 21B).

**Bloqueo de ruedas:** La cuna tiene el bloqueo de ruedas. Presionar la palanca de freno para bloquear las ruedas. Levantar la palanca de freno para desbloquear (Fig. 22).

**Ajuste del suelo:** La cuna tiene la altura del suelo ajustable. Para bajar el suelo, desabrochar la hebilla y la cremallera situadas en el interior de la cuna junto con el fondo que está dentro (Fig. 23A y 23B). En el siguiente paso, desabrochar las correas del suelo y colocar el fondo plegable en la cuna (Fig. 24A y 24B). **NOTA: Para garantizar la seguridad, poner las correas situadas por debajo del suelo (Fig. 25).** Cuando el suelo está en la posición más baja, entonces se puede utilizar la entrada lateral (Fig. 26).

### **4. Funciones de la barra con juguetes\*:**

La barra con juguetes es alimentado por pilas: 3 uds. x AA (LR6) === 1,5 V (no incluidas). **Poner/ reemplazar pilas:** Para instalar o reemplazar las baterías, con un destornillador, desenrosque la tapa del compartimiento de la batería. Reemplazar las pilas prestando atención a la polaridad y cerrar el compartimiento utilizando la tapa.

La barra tiene varios botones con las siguientes funciones:

El botón enciende la lámpara. Al volver a presionarlo la lámpara se apaga.



El botón activa el carrusel. Al volver a presionarlo el carrusel se detiene.



Al presionar el botón se pondrán melodías tranquilas que tienen tres niveles de volumen. Al presionar cuarta vez el botón, la melodía se apagará.



El botón activa la función de vibración de los tres niveles de intensidad. Al presionar cuarta vez, la función se apagará.



## Mantenimiento y limpieza

**Tela en la cuna y en el suelo plegable** - limpiar con jabón suave y agua. Nunca limpiar con limpiadores abrasivos con amoníaco, agentes blanqueadores y alcohol. La cuna debe secarse completamente antes de usar o almacenar.

**Cambiador** - limpiar con jabón suave y agua. Nunca limpiar con limpiadores abrasivos con amoníaco, agentes blanqueadores y alcohol. Dejar que se seque.

**Barra con juguetes** - limpiar con un paño húmedo y jabón suave. No sumergir en agua.

**Juguetes** - lavar a mano a temperatura máx. de 40°C, no blanquear, no secar en secadora con tambor, no planchar y no lavar en seco.

**Marco** – limpiar el marco de metal con un paño suave, limpio y húmedo con un jabón suave.

## ELIMINACIÓN DE EQUIPOS UTILIZADOS



El símbolo del cubo de basura tachado colocado en el equipo, el embalaje o los documentos adjuntos significa que el producto no debe eliminarse junto con otros desechos.

Es responsabilidad del usuario entregar el equipo usado a un punto de recolección designado para un procesamiento adecuado. La información sobre el sistema de recolección disponible de equipos eléctricos de desecho se puede encontrar en el mostrador de información de la tienda y en el ayuntamiento. Cada hogar es un usuario de equipos eléctricos y electrónicos, y por lo tanto un potencial productor de desechos peligrosos para las personas y el medio ambiente, debido a la presencia de sustancias peligrosas, mezclas y componentes en el equipo. Por otro lado, el equipo usado es un material valioso a partir del cual podemos recuperar materias primas como cobre, estaño, vidrio, hierro y otros. ¡El manejo adecuado del equipo usado previene las consecuencias negativas para el medio ambiente y la salud humana!

## Garantía

1. Todos los productos Kinderkraft están cubiertos por una garantía de 24 meses. El periodo de garantía comienza a partir de la fecha de entrega del producto al comprador.
2. La garantía sólo es válida en los países miembros de la Unión Europea, excluyendo los territorios de ultramar (tal y como se definen actualmente, incluyendo pero no limitándose a: Azores, Madeira, Islas Canarias, Departamentos Franceses de Ultramar, Islas Åland, Athos, Ceuta, Melilla, Helgoland, Büsingen am Hochrhein, Campione d'Italia y Livigno) y el territorio del Reino Unido de Gran Bretaña e Irlanda del Norte, excluyendo los territorios británicos de ultramar (por ejemplo, Bermudas, Islas Caimán, Islas Malvinas).
3. La garantía del fabricante no se aplica a los países que no figuran en la lista anterior. Los términos de la garantía adicional pueden ser determinados por el vendedor.
4. En algunos países es posible extender la garantía hasta 120 meses (10 años) por un periodo limitado. Los términos y condiciones completos y el formulario de registro de la garantía ampliada están disponibles en [WWW.KINDERKRAFT.COM](http://WWW.KINDERKRAFT.COM).
5. La garantía sólo es válida en el territorio indicado en el apartado 2.
6. Las reclamaciones deben realizarse rellenando el formulario disponible en [WWW.RMA.KINDERKRAFT.COM](http://WWW.RMA.KINDERKRAFT.COM).

7. La garantía no cubre:
- A. Daños estéticos, incluyendo pero no limitado a: arañazos, abolladuras y grietas en el plástico, a menos que el fallo se deba a un defecto de material o de fabricación;
  - B. Daños resultantes de un mal uso o de un mantenimiento deficiente, incluidos, entre otros, los daños mecánicos de los productos causados por un mal uso o un mantenimiento deficiente;
    - Consulte las instrucciones de uso e instalación del producto contenidas en el manual de usuario;
  - C. Daños causados por un montaje, instalación o desmontaje incorrecto de los productos y/o accesorios;
    - Consulte las instrucciones de uso e instalación del producto contenidas en el manual de usuario;
  - D. Daños causados por corrosión, moho u óxido, resultantes de un mantenimiento, cuidado y almacenamiento inadecuados;
  - E. Daños causados por el desgaste normal o por el paso normal del tiempo;
    - Esto incluye: roturas o pinchazos en las cámaras de aire; daños en los neumáticos; daños en la banda de rodadura; decoloración de los tejidos como consecuencia del uso mecánico (por ejemplo, en las juntas y en el revestimiento de las piezas móviles);
  - F. Daños o erosión causados por el sol, la transpiración, los detergentes, las condiciones de almacenamiento o los lavados frecuentes, etc;
  - G. Daños causados por accidente, abuso, mal uso, fuego, contacto con líquidos, terremotos u otras causas externas;
  - H. Productos que hayan sido modificados para cambiar su funcionalidad sin el consentimiento por escrito de 4Kraft;
  - I. Productos a los que se les haya quitado el número de serie o el número de lote o que hayan sido manipulados de alguna manera;
  - J. Daños causados por el uso de componentes o productos de terceros - incluyendo pero no limitado a: portavasos, paraguas, reflectores, timbres;
  - K. Daños causados por el transporte o por los proveedores de servicios de asistencia en tierra.
8. El periodo de garantía de los accesorios incluidos en el producto es de 6 meses a partir de la fecha de venta, excluyendo los defectos descritos anteriormente.
9. Estas condiciones de garantía son complementarias a los derechos del cliente respecto a 4KRAFT sp. z o.o. La garantía no excluye, limita o suspende los derechos de garantía del cliente por defectos en la mercancía vendida.
10. El texto completo de las condiciones de garantía está disponible en [WWW.KINDERKRAFT.COM](http://WWW.KINDERKRAFT.COM)

Todos los derechos del presente documento pertenecen en su totalidad a 4Kraft Sp. z o.o. Cualquier uso no autorizado de los mismos en contra de su propósito, incluyendo en particular: el uso, la copia, la reproducción, la puesta a disposición - en su totalidad o en parte, sin el consentimiento de 4Kraft Sp. z o.o. puede tener consecuencias legales.

**Cher Client,**

Nous vous remercions d'avoir acheté ce produit de la marque Kinderkraft.

Nos produits sont conçus spécialement pour votre enfant : nous veillons toujours à leur sécurité et qualité en vous garantissant ainsi le meilleur choix.

# **IMPORTANT ! À CONSERVER POUR CONSULTATION ULTÉRIEURE**

**INSTRUCTIONS RELATIVES A LA SÉCURITÉ ET AUX PRÉCAUTIONS D'USAGE**

**IMPORTANT ! A CONSERVER POUR RÉFÉRENCE ULTÉRIEURE**

**AVERTISSEMENT**

- **Soyez conscient du risque que présente une flamme nue et une autre source de chaleur intense (telle que les radiateurs, les appareils de chauffage électriques ou au gaz, etc.) à proximité du produit.**
- **N'utilisez pas le produit avec un élément endommagé, déchiré ou manquant; n'utilisez que des éléments autorisés par le fabricant.**
- **Ne laissez rien dans le lit, évitez de placer le lit à proximité d'un autre objet qui pourrait servir d'appui pour les pieds ou augmenter le risque d'étouffement ou de pendaison de bébé par ex. les câbles, les cordons, les rideaux, les stores.**
- **N'utilisez qu'un matelas dans le lit.**
- Le lit parapluie est prêt à l'emploi seulement après avoir activé les dispositifs de verrouillage. Avant d'utiliser le produit, assurez-vous que ces dispositifs sont bien activés.
- La position la plus basse du fond du lit est la plus sûre. Ce niveau est recommandé, lorsque bébé commence à se tenir assis.
- Si vous laissez votre enfant dans le lit sans surveillance, assurez-vous toujours que l'ouverture latérale est fermée (fermeture éclair).
- Si vous laissez votre enfant dans le lit sans surveillance, assurez-vous toujours que les pieds qui activent le mode bascule sont pliés.
- L'épaisseur du matelas devrait répondre aux conditions suivantes : la hauteur intérieure (mesurée à partir de la surface supérieure du matelas jusqu'au bord supérieur du cadre de lit) doit être de 500 mm au minimum en position la plus basse du fond et de 200 mm au minimum en position la plus élevée du fond de lit.
- Épaisseur matelas maximale : 8 cm
- Le matelas utilisé dans le lit devrait être de 120 x 60 cm. En effet, sa longueur et sa largeur devraient permettre d'éviter l'espace de plus de 30 mm entre matelas et les côtés avec les pointes.

- Tous les éléments de fixation et les ferrures lors de leur montage doivent être convenablement serrés et contrôlés régulièrement et, au besoin, resserrés.
- Afin d'éviter des traumatismes liés à une chute, le lit ne devrait plus être utilisé, si votre enfant arrive à se hisser et à sortir du lit tout seul.

#### TABLE À LANGER – AVERTISSEMENTS :

Une table à langer est disponible uniquement en version "lit parapluie avec accessoires".



- **AVERTISSEMENT : Ne laissez pas votre enfant sans surveillance.**
- Avant d'utiliser la table à langer, activez le système de verrouillage des roues du lit.
- Les pieds qui activent le mode bascule doivent être pliés avant l'utilisation de la table à langer.
- La table à langer est destinée aux enfants jusqu'à 12 mois et dont le poids ne dépasse pas 11 kg.
- N'utilisez que des accessoires et des pièces détachées livrés par le fabricant ou son distributeur.

#### Parc pour enfants- AVERTISSEMENT:

- Ne pas placer le parc à proximité des flammes nues ou d'autres sources de chaleur.
- Ne pas utiliser le parc sans sa base.
- **Assurez-vous que le parc bébé est complètement érigé et que tous les mécanismes de verrouillage sont enclenchés avant de placer votre enfant dans ce parc.**
- Le parc est conçu pour les enfants jusqu'à 36 mois.
- La base doit toujours être utilisée dans la position la plus basse dès que l'enfant est en âge de s'asseoir, de s'agenouiller ou de se relever.
- Les composants et les accessoires qui ne sont pas approuvés par le fabricant ne doivent pas être utilisés.
- Sachez que les objets laissés à l'intérieur du parc pour enfants peuvent être utilisés comme support par l'enfant et constituer ainsi un risque d'étouffement ou de suffocation.
- Toutes les connexions du parc pour enfants doivent toujours être correctement serrées.
- N'utilisez pas le produit si l'un de ses composants est endommagé, déchiré ou manquant, utilisez uniquement les composants approuvés par le fabricant. Les composants ne peuvent être obtenus qu'auprès du fabricant. N'utilisez pas de composants non autorisés par le fabricant.
- Lorsque vous utilisez la fonction parc bébé, n'utilisez pas les patins et la barre des jouets et un matelas.

- Si vous laissez votre enfant le parc pour enfants sans surveillance, assurez-vous toujours que l'ouverture latérale est fermée (fermeture éclair).

### **ARCHE DE JEUX AVEC PELUCHES - Utiliser les piles en toute sécurité :**

Une arche de jeux est disponible uniquement en version "lit parapluie avec accessoires".

Les piles jetables ne peuvent pas être rechargées. Il ne faut pas utiliser en même temps différents types de piles ni de piles neuves avec celles en utilisation. Les piles doivent être mises en place en respectant la polarité. Les piles usagées doivent être retirées du produit. Ne jamais court-circuiter les pôles de puissance. Les batteries ne peuvent être chargées que sous surveillance d'un adulte. Les batteries doivent être chargées en dehors du dispositif.

### **Lit parapluie : pièces fournies**

- A. Cadre de lit
- B. Fond pliable
- C. Plancher suspendu
- D. Supports du plancher suspendu x 4
- E. Sac de transport
- F. Pieds mode bascule\*
- G. Table à langer \*
- H. Tubes de fixation pour table à langer x 2 \*
- I. Panneau avec des paniers et des crochets (x2) de fixation \*
- J. Arche de jeux pour lit avec 3 peluches \*

\*Éléments disponibles uniquement en version avec accessoires.

### **1. Assemblage du lit d'enfant :**

Défaites la fermeture éclair du sac et retirez le lit d'enfant. Détachez les bandes velcro de la base rabattable (B). Sortez le lit d'enfant et les autres composants. Pour déplier le cadre (A), placez-le avec les roues vers le bas (FIG. 1), écartez les coins suffisamment pour saisir les pièces centrales des côtés, puis tirez les côtés les plus courts vers le haut d'un mouvement ferme jusqu'à ce qu'ils se verrouillent (FIG. 2). Saisissez les pièces centrales des côtés les plus longs et tirez vers le haut d'un mouvement ferme jusqu'à ce qu'elles soient verrouillées (FIG. 3). Ensuite, appuyez sur la section centrale du fond du lit, en pointant vers le bas (FIG. 4). Le cadre se déplie complètement et le lit d'enfant se verrouille (FIG. 5).

### **REMARQUE : Assurez-vous que les quatre pièces centrales des côtés du lit sont verrouillées !**

Le mécanisme de verrouillage latéral ne fonctionne pas lorsque le fond du lit est plat. Par conséquent, lors de l'opération de verrouillage latéral, la partie centrale du fond doit être relevée. Si le plancher suspendu (C) n'est pas fixé, installez-le à l'aide de la fermeture éclair (FIG. 6A) et fixez-le avec la boucle (FIG. 6B). Insérez les tubes de support (D) dans les trous situés dans

le plancher suspendu (FIG.. 7A et 7B), puis insérez le plancher (B) à l'intérieur du lit d'enfant (FIG. 8).

**REMARQUE : Pour assurer la sécurité, accrochez les sangles sous le plancher en commençant par le côté avec l'ouverture (ouvrez l'ouverture pour fixer les sangles sous le plancher) (FIG.. 9A et 9B) et en terminant par le côté opposé.** Pour faciliter l'installation du côté opposé, il est recommandé de défaire partiellement la fermeture éclair autour du plancher suspendu (FIG. 10), puis d'insérer les sangles dans les trous et de les attacher au velcro sous le plancher (FIG. 11A et 11B). Fixez la fermeture éclair autour du plancher et verrouillez-la en accrochant la boucle (FIG. 12).

## **2. Installation des accessoires\* :**

### **Patins**

Soulevez le cadre déplié et montez les patins (F) d'un côté et de l'autre sur le cadre du châssis métallique, situé sous le lit d'enfant (FIG. 13).

### **Table à langer**

Placez les patins de fixation (H) dans le cadre de la table à langer (G) jusqu'à ce que le bouton de verrouillage ne pénètre pas dans le cadre (FIG.. 14A et 14B). **REMARQUE : pour faciliter l'installation des patins, décrochez les coins sur le velcro de la table à langer et fermez tous les crochets après l'installation du cadre.** Placez la table à langer en l'appuyant fermement contre le cadre du lit jusqu'à ce qu'elle glisse complètement sur les côtés (FIG. 15A). Placez les boucles en plastique situées sur la housse avec les poches sur le cadre du lit (FIG. 15B).

### **Panneau avec bacs et crochets de fixation**

Insérez les crochets dans les trous du panneau (I), puis accrochez-les au cadre du lit d'enfant (FIG.. 16A et 16B).

### **Barre de jouets pour le lit**

Placez la barre de jouets (J) dans la tête du mécanisme de pivotement comme indiqué par la flèche, puis tournez-la de 180° dans le sens inverse des aiguilles d'une montre (FIG.. 17A et 17B). Ensuite, montez-la sur sa base en la plaçant dans l'axe de la flèche et en la tournant dans le sens inverse des aiguilles d'une montre (FIG. 18). Installez les fixations de jouets et puis suspendez-ly les jouets (FIG.. 19A et 19B). Placez la barre sur l'un des quatre côtés du mécanisme de montage du cadre (FIG. 20A). **REMARQUE : Pour éviter que la barre ne tombe sur votre enfant, assurez-vous qu'elle est correctement montée et stable sur le cadre !**

## **3. Fonctions du lit\*:**

**Fonction bercement :** Soulevez le cadre, débloquez les pieds mode bascule en appuyant sur les boutons de verrouillage qui se trouvent de chaque côté d'une plaquette en plastique (FIG. 21A et 21B).

**Système de verrouillage des roues :** Le lit est muni d'un système de verrouillage des roues. Pour les verrouiller, appuyez sur le levier de frein. Pour les débloquer, soulevez le levier de frein (FIG. 22).

**Fond réglable :** La hauteur du fond de lit peut être réglable. Pour baisser le fond, détachez une attache de fermeture éclair et ouvrez la fermeture éclair qui se trouve dans le lit avec le fond qui se trouve à l'intérieur (FIG. 23A et 23B). Ensuite, détachez les sangles du plancher et mettez le fond pliable au lit (FIG. 24A et 24B). **ATTENTION : Afin d'assurer la sécurité, accrochez les**

**sangles qui se trouvent sous le fond (FIG. 25).** Lorsque le fond est au niveau le plus bas, il est possible de profiter de la sortie latérale (FIG. 26).

#### 4. Fonction arche de jeux\*:

L'arche de jeux est alimentée par les piles 3 x AA (LR6)  $\text{---} \text{---} \text{---}$  1,5 V (non fournies).

**Mise en place / changement de piles:** Pour installer ou remplacer les piles, à l'aide d'un tournevis, dévissez le couvercle du compartiment à piles. Changez les piles en respectant la polarité, refermez ensuite le couvercle du compartiment à piles.

L'arche de jeux est munie de boutons activant les fonctions suivantes :



Le bouton permet d'allumer une petite lampe. Un nouveau clic sur le bouton permet d'éteindre la lampe.



Le bouton permet d'actionner le mobile. Un nouveau clic sur le bouton permet d'arrêter le mobile.



Un clic sur le bouton permet d'actionner une série de douces mélodies avec trois niveaux de volume. Le quatrième clic sur le bouton permet d'éteindre la musique.



Le bouton permet d'actionner la fonction vibrations avec trois niveaux d'intensité. Le quatrième clic sur le bouton permet d'arrêter cette fonction.

#### Entretien et nettoyage

**Tissu (lit et fond pliable)** - nettoyer avec un savon doux et de l'eau. Ne jamais nettoyer avec des nettoyants abrasifs à base d'ammoniaque, des agents de blanchiment ou des nettoyants à base d'alcool. Séchez le lit soigneusement avant usage ou stockage.

**Table à langer** - nettoyer avec un savon doux et de l'eau. Ne jamais nettoyer avec des nettoyants abrasifs à base d'ammoniaque, des agents de blanchiment ou des nettoyants à base d'alcool. Laisser sécher.

**Arche des jeux** - nettoyez-la avec un chiffon humide et un savon doux. Ne pas immerger dans l'eau.

**Jouets** - laver à la main à 40° C maximum, blanchiment interdit, séchage en tambour interdit, ne pas repasser, nettoyage à sec interdit.

**Cadre** – le cadre en métal doit être nettoyé avec un chiffon doux, propre et humide et un savon doux.

## ÉLIMINATION DU PRODUITS USAGÉ



Le symbole d'un caisson à ordures barré figurant sur le produit, sur l'emballage ou sur les documents qui y sont attachés signifie que le produit ne doit pas être mis au rebut avec les autres déchets.

L'utilisateur est obligé de transférer le matériel usagé à un point de collecte pour le traitement approprié. Les renseignements sur le système disponible de la collecte des déchets électriques sont disponibles à l'accueil du magasin ou à la Mairie.

Chaque foyer est un utilisateur du matériel électriques et électroniques, et donc un fabricant potentiel des déchets dangereux pour les humains et l'environnement, en raison du fait que le matériel contient des substances, des mélanges et des éléments dangereux. D'autre part, le matériel usagé est un matériau précieux dont nous pouvons récupérer des matières premières telles que le cuivre, l'étain, le verre, le fer et bien d'autres.

Une élimination appropriée du matériel usagé permettra d'éviter des conséquences négatives pour l'environnement et la santé humaine!

### Garantie

1. Tous les produits Kinderkraft sont couverts par une garantie de 24 mois. La période de garantie commence à partir de la date de remise du produit à l'acheteur.
2. La garantie n'est valable que dans les pays membres de l'Union européenne, à l'exclusion des territoires d'outre-mer (tels qu'ils sont définis actuellement, comprenant notamment : Açores, Madère, Canaries, départements français d'outre-mer, îles Åland, Athos, Ceuta, Melilla, Helgoland, Büsingen am Hochrhein, Campione d'Italia et Livigno) et le territoire du Royaume-Uni de Grande-Bretagne et d'Irlande du Nord à l'exclusion des territoires britanniques d'outre-mer (par exemple, Bermudes, îles Caimans, îles Falkland).
3. La garantie du fabricant ne s'applique pas aux pays non énumérés ci-dessus. Les conditions de la garantie supplémentaire peuvent être déterminées par le vendeur.
4. Dans certains pays, il est possible d'étendre la garantie jusqu'à 120 mois (10 ans) pour une période limitée. Les conditions complètes et le formulaire d'enregistrement de l'extension de garantie sont disponibles sur [WWW.KINDERKRAFT.COM](http://WWW.KINDERKRAFT.COM).
5. La garantie est valable uniquement sur le territoire indiqué au paragraphe 2.
6. Les réclamations doivent être effectuées en remplissant le formulaire disponible sur [WWW.RMA.KINDERKRAFT.COM](http://WWW.RMA.KINDERKRAFT.COM).
7. La garantie ne couvre pas :
  - A. Les dommages esthétiques, y compris, mais sans s'y limiter : les rayures, les bosses et les fissures dans le plastique, à moins que la défaillance ne soit due à un défaut de matériau ou de fabrication ;
  - B. Les dommages résultant d'une mauvaise utilisation ou d'un mauvais entretien - y compris, mais sans s'y limiter : les dommages mécaniques aux produits causés par une mauvaise utilisation ou un mauvais entretien ;
    - Consultez les instructions d'utilisation et d'installation du produit contenues dans le manuel d'utilisation ;

- C. Les dommages causés par un montage, une installation ou un démontage incorrects des produits et/ou des accessoires ;
    - Consultez les instructions d'utilisation et d'installation du produit contenues dans le manuel d'utilisation ;
  - D. Les dommages causés par la corrosion, la moisissure ou la rouille, résultant d'un entretien, d'un soin et d'un stockage inappropriés ;
  - E. Les dommages causés par l'usure normale ou résultant du passage normal du temps ;
    - Cela comprend : les déchirures ou les perforations des chambres à air ; les dommages aux pneus ; les dommages à la bande de roulement des pneus ; la décoloration des tissus résultant d'une usure mécanique (par exemple, sur les joints et le revêtement des pièces mobiles) ;
  - F. Les dommages ou l'érosion causés par le soleil, la transpiration, les détergents, les conditions de stockage ou les lavages fréquents, etc ;
  - G. Les dommages causés par un accident, un usage abusif, une mauvaise utilisation, un incendie, un contact avec un liquide, un tremblement de terre ou d'autres causes externes ;
  - H. Les produits qui ont été modifiés pour changer la fonctionnalité sans le consentement écrit de 4Kraft ;
  - I. Les produits dont le numéro de série ou de lot a été retiré ou altéré de quelque manière que ce soit ;
  - J. Les dommages causés par l'utilisation de composants ou de produits tiers - y compris, mais sans s'y limiter : porte-gobelets, parapluies, réflecteurs, sonnettes ;
  - K. les dommages causés par le transport ou par les prestataires de services aéroportuaires.
8. La période de garantie pour les accessoires inclus dans le produit est de 6 mois à compter de la date de vente, à l'exclusion des défauts décrits ci-dessus.
9. Ces conditions de garantie sont complémentaires aux droits légaux du client vis-à-vis de 4KRAFT sp. z o.o. La garantie n'exclut pas, ne limite pas et ne suspend pas les droits du client en matière de garantie pour les défauts des biens vendus.
10. Le texte complet des conditions de la garantie est disponible sur le site [WWW.KINDERKRAFT.COM](http://WWW.KINDERKRAFT.COM)

Tous les droits relatifs au présent document appartiennent entièrement à 4Kraft Sp. z o.o. Toute utilisation non autorisée de ceux-ci à l'encontre de leur but, y compris notamment : l'utilisation, la copie, la duplication, la diffusion - en tout ou en partie sans le consentement de 4Kraft Sp. z o.o. peut entraîner des conséquences de nature juridique.

**Tisztelt Ügyfelünk!**

Köszönjük, hogy megvásárolta Kinderkraft márkájú termékünket.

Termékeinket gyermekét szem előtt tartva hoztuk létre - mindig szem előtt tartva a biztonságot és a minőséget, így biztos lehet abban, hogy a legjobb döntést hozta.

# **FONTOS, ŐRIZZE MEG, FIGYELMESEN OLVASSA EL**

## **BIZTONSÁGRA ÉS ÓVINTÉZKEDÉSEKRE VONATKOZÓ ÚTMUTATÓK**

### **FIGYELEM! ŐRIZZE MEG KÉSŐBBI IGÉNYBEVÉTEL CÉLJÁBÓL**

#### **FIGYELEM**

- **Legyen tisztában azzal a veszélyforrással, amelyet a termék közelében található nyílt tűz és egyéb hőforrások, mint pl. hősugárzó/elektromos vagy gáz fűtőtest stb. jelentenek.**
- **Ne használja a terméket, ha bármelyik alkatrésze sérült, szakadt vagy hiányzik.**

**Kizárólag gyártó által jóváhagyott alkatrészeket használjon.**

- **Ne hagyjon az ágyban semmit és ne helyezze azt olyan tárgyak közelébe, melyek támasztékot jelenthetnek a gyerek talpának és melyek fulladásveszélyt okozhatnak, pl. vezetékek és függönyök/sötétítők zsinórjai.**
- **Ne helyezzen az ágyba több mint egy matracot.**
- Az utazóágy akkor található használatra kész állapotban, ha a blokkoló mechanizmusok be vannak kapcsolva. A használat megkezdése előtt alaposan ellenőrizze le, hogy ezek a mechanizmusok teljesen be vannak-e kapcsolva.
- Az ágy legalsó szinten való beállítása a legbiztonságosabb. Ha gyermeke elkezd önállóan ülni, csak ezt a szintet használja.
- Ha gyermekét felügyelet nélkül hagyja az ágyban, mindig ellenőrizze, hogy az oldalsó bejárat cipzárja be van-e húzva.
- Ha gyermekét felügyelet nélkül hagyja az ágyban, mindig ellenőrizze, hogy a hintatalp össze van-e csukva.
- A matrac legyen olyan magas, hogy a belső magasság (a matrac felső felületétől az ágykeret felső pereméig) legalább 500 mm legyen az ágy legalsó szinten való beállításakor és 200 mm a legmagasabb szinten való beállításakor.
- Matrac maximális vastagsága: 8 cm
- Az ágyba helyezett matrac legyen 120 x 60 cm méretű. A matrac legyen olyan széles és hosszú, hogy a matrac és a szélek közötti rés ne haladja meg a 30 mm-t.
- Az összeszerelés során mindegyik rögzítőelemet és vasalatot jól csavarja be, valamint rendszeresen ellenőrizze és szükség esetén húzza meg.

- Az esésveszély elkerülése érdekében ne használja az ágyat, ha gyereke képes felmászni a keretre és kimászni az ágyból.

### **PELENKÁZÓ - FIGYELMEZTETÉSEK:**

A pelenkázó kizárólag az ágy tartozékokkal ellátott modellje esetében található meg.



- **FIGYELEM: Ne hagyja gyermekét felügyelet nélkül.**
- Blokkolja le az ágy kereteit a pelenkázó használatának megkezdése előtt.
- A pelenkázó használata előtt csukja be a hintatalpakat.
- A pelenkázót maximum 12 hónapos és 11 kg testsúlyú gyerekek használhatják.
- Minden plusz alkatrész vagy cserealkatrész kizárólag a gyártótól vagy a forgalmazótól szerezhető be.

### **Játszótér- FIGYELEM:**

- Nhelyezze a játszóágyat nyílt tűz vagy egyéb hőforrás közelébe.
- Ne használja a játszóágyat alap nélkül.
- **Mielőtt gyermekét betenné a játszótérbe, ellenőrizze, hogy a termék teljesen ki van-e hajtva, valamint, hogy minden rögzítőelem aktiválva van.**
- A játszóágyat maximum 36 hónapos.
- Az alapot mindig a legalacsonyabb helyzetbe állítsa, amíg a gyermek elég idős nem lesz ahhoz, hogy üljön, térdeljen vagy felhúzódkodjon.
- Tilos a gyártó által nem jóváhagyott alkatrészek használata.
- Legyen tisztában azzal, hogy a játszótéren belül hagyott tárgyak lépcsőként használhatók fel vagy fulladásveszélyt okozhatnak.
- Mindegyik rögzítőelem legyen mindig megfelelően meghúzva.
- Ne használja a terméket, ha bármelyik alkatrésze sérült, szakadt vagy hiányzik. Kizárólag gyártó által jóváhagyott alkatrészeket használjon. Az alkatrészek kizárólag a gyártótól szerezhetőek be. Ne használjon a gyártó által nem jóváhagyott alkatrészeket.
- A játszótér funkció használatakor ne használjon hintatalpat és játékokkal ellátott rudat és egy matracot.
- Ha gyermekét felügyelet nélkül hagyja a játszótér , mindig ellenőrizze, hogy az oldalsó bejárat cipzárja be van-e húzva.

### **PLÜSS JÁTÉKTARTÓ - Az elemek biztonságos használata:**

A tartórész kizárólag az ágy tartozékokkal ellátott modellje esetében található meg.

Az egyszer használatos elemek nem tölthetők újra. Ne keverjen össze különböző típusú elemeket, valamint új és régi elemeket. Az elemeket a megfelelő polaritás

figyelembevételével helyezze be. A lemerült elemeket vegye ki a termékből. Ne zárja rövidre a tápellátás pólusait. Az akkumulátorok kizárólag felnőtt felügyelete mellett tölthetők. Az akkumulátorokat a készüléken kívül töltsse.

### Az ágy alkatrészeinek listája:

- A. Ágykeret
- B. Összehajtható alap
- C. Felfüggesztet padló
- D. Felfüggesztett padló tartó x4
- E. Táska
- F. Hintatalp x2 \*
- G. Pelenkázó \*
- H. Pelenkázó rögzítőtalp x2 \*
- I. Panel kosarakkal és rögzítőkampókkal (x2) \*
- J. Tartórész 3 plüss játékkal\*

\*Az alkatrészek kizárólag a tartozékokkal ellátott modellben szerepelnek.

### 1. Ágy összeszerelése:

Húzza ki a cipzárt és vegye ki az ágyat a táskából. Oldja ki az összecsucskható alapon található tépőzárás rögzítőelemeket (B). Vegye ki az ágyat és a készlet egyéb elemeit. A keret (A) kinyitásához helyezze azt el úgy, hogy a kerekék lent legyenek (1. RAJZ), húzza ki a sarkakat úgy, hogy lehetővé váljon az oldalak középső elemeinek megfogása, majd húzza fel egy határozott mozdulattal a rövidebbik oldalakat (2. RAJZ) a reteszelés pillanatáig. Fogja meg a hosszabbik oldalak középső elemeit és egy határozott mozdulattal húzza fel a reteszelés pillanatáig (3. RAJZ) Ezt követően nyomja le az ágy középső részét (4. RAJZ). A keret teljesen kinyílik és az ágy alkatrészei le lesznek blokkolva (5. RAJZ).

**FIGYELEM: Győződjön meg, hogy az ágy oldalainak mind a négy középső eleme ki van reteszelve!** Az oldalfalak reteszmechanizmusa nem működik, ha az ágy alja teljesen ki van nyitva. Ebből az okból kifolyólag az oldalak reteszelésekor a középső részt fel kell emelni. Ha a felfüggesztet padló (C) nincs behelyezve, rögzítse azt a cipzárral (6A. Rajz), majd rögzítse a csattal (6B. RAJZ). Helyezze be a támasztórudakat (D) a felfüggesztet padlóban található nyílásokba (7A és 7B RAJZ), majd helyezze az alapot (B) az ágyba (8. RAJZ). **FIGYELEM: Biztonsági okokból fűzze át az alap alatt található szíjakat a kinyitható bejárat oldalával kezdve (nyissa ki a bejáratot a szíjak alap alatti rögzítése érdekében) (9A és 9B. rajz), majd térjen át a másik oldalra.** A túloldal rögzítésének megkönnyítése érdekében ajánlott részlegesen kinyitni a felfüggesztet padló körül található cipzárt (10. RAJZ), majd helyezze a szíjakat a nyílásokba és rögzítse a padló alatti tépőzárakhoz (11A és 11B. RAJZ). Húzza be a padló körüli cipzárat és rögzítse a csatba való behelyezéssel (12. RAJZ).

### 2. Tartozékok rögzítése\*:

#### Hintatalp

Emelje meg a kinyitott vázát és rögzítse a hintatalpakat (H) mindkét oldalon az ágy alatt található fémvázra (13. RAJZ).

## Pelenkázó

Helyezze a rögzítőtalpat (H) a pelenkázó keretébe (G), egészen addig, amíg a rögzítőgomb a keretbe nem került (14A és 14B. RAJZ). **FIGYELEM: A talpak rögzítésének megkönnyítése érdekében csatolja le a sarkakat a pelenkázó tépőzárairól, a keret összeszerelését követően pedig csatolja be mindegyik tépőzárát.** Tolja be erősen a pelenkázót az ágy keretébe egészen addig, amíg teljesen rá nem kerül az oldalakra (15A. RAJZ). Helyezze fel a rögzíthető kosarakkal ellátott panelel található műanyag csatokat az ágy keretére (15B. RAJZ).

## Panel kosarakkal és rögzítőkampókkal

Helyezze be a kampókat a panel nyílásaiba (I), majd akassza azt fel az ágy keretére (16A és 16B. RAJZ).

## Tartórész

Helyezze a tartórészt (J) a forgómechanizmus fejébe a nyílnak megfelelően, majd forgassa el 180°-al az óramutató járásával ellentétes irányba (17A és 17B RAJZ). Ezt követően rögzítse azt a tartórész alapjára, a nyílnak megfelelően elhelyezve és az óramutató járásával ellentétes irányba elforgatva (18. RAJZ). Rögzítse a játéktartót, majd akassza fel rá a játékokat (19A és 19B. RAJZ). Helyezze a tartórészt a keretrögzítő mechanizmus négy oldalának egyikén ott, ahol a nyíl található (20A. RAJZ). **FIGYELEM: Annak érdekében, hogy a tartórész ne essen a gyerekre, győződjön meg, hogy a tartórész megfelelően és stabilan van a keretre rögzítve.**

## 3. Ágy funkciói\*:

**Hinta funkció:** Emelje meg a keretet, oldja ki a hintatalpokat a műanyag feltét mindkét oldalán található reteszgombok megnyomásával (21A és 21B. RAJZ).

**Kerekek reteszélése:** Az ágy kerekei reteszelés funkcióval rendelkeznek. A reteszeléshez nyomja meg a fékkart. A kioldáshoz emelje meg a fékkart (22. RAJZ). 22).

**Alap szabályozása:** Az ágy állítható magasságú padlóval rendelkezik. A padló csökkentéséhez nyissa ki a cipzár csatját és az ágy belsejében az alappal együtt lévő cipzárát (23A és 23B. RAJZ). A következő lépésben csatolja ki a padló szíjait és emelje meg az összehajtható alapot (24A és 24B. RAJZ). **FIGYELEM: Biztonsági okokból rögzítse az alap alatt található szíjakat (25. RAJZ).** Ha az alap a legalsó helyzetben van, igénybe vehető az oldalsó bejárat (26. RAJZ).

## 4. Játéktartó funkciói\*:

A játéktartó elemekkel működtethető: 3 db. x AA (LR6) —= 1,5 V (a készlet nem tartalmazza).

**Az elemek behelyezése/cseréje:** Az elemek behelyezéséhez vagy cseréjéhez csavarja ki az elemtartó fedelét egy csavarhúzóval. Az elem cseréjekor ügyeljen a megfelelő polarításra, majd zárja vissza a fedelet.

A játéktartó az alábbi funkciókkal rendelkező gombokkal van ellátva:



Lámpákat kapcsoló gomb. A gomb ismételt megnyomása kikapcsolja a lámpát.



Körforgót elindító gomb. A gomb ismételt megnyomása megállítja a körforgót.

A gomb lenyomásakor nyugtató dallamokból álló sorozat indul el, melyek három hangerőséggel rendelkeznek. A gomb negyedik lenyomásakor a dallam kikapcsol.

A gomb három intenzitási szintű vibrációt kapcsol be. A gomb negyedik lenyomásakor a funkció kikapcsol.

## Karbantartás és tisztítás

**Az ágyon és az összehajtható alapon található szövet** - gyengéd szappannal és vízzel tisztítsa. Soha ne mossa az alkatrészeket súroló hatású, valamint ammónia és borszesz alapú szerekkel és fehérítőkkel. Az ágyat az ismételt használat vagy tárolás előtt alaposan meg kell szárítani.

**Pelenkázó** - gyengéd szappannal és vízzel tisztítsa. Soha ne mossa az alkatrészeket súroló hatású, valamint ammónia és borszesz alapú szerekkel és fehérítőkkel. Hagyja megszáradni.

**Játéktartó** - nedves ronggyal és gyengéd szappannal mossa. Ne merítse vízbe.

**Játékok** - kézzel mossa max. 40°C hőmérsékleten, ne fehérítse, ne szárítsa szárítógépben, ne vasalja és ne tisztítsa vegyileg.

**Keret** - a fém keret tiszta, nedves és puha kendővel, valamint gyengéd szappannal tisztítható.

## ELHASZNÁLT TERMÉK ÚJRAHASZNOSÍTÁSA



A terméken, a csomagoláson, vagy a termékhez mellékelte dokumentumon feltüntetett áthúzott szemeteskosár szimbólum azt jelenti, hogy a termék nem dobható ki más hulladékkal együtt.

A felhasználó a megfelelő feldolgozás érdekében köteles az elhasznált készüléket a kijelölt gyűjtőpontban leadni. Az elhasznált elektromos készülékek gyűjtési rendszerére vonatkozó információk a bolt információs pontjában vagy a városházán érhetők el.

Minden háztartás elektromos és elektronikus készülékek felhasználója és ezáltal emberre és környezetre veszélyes hulladék potenciális termelője

a készülékben található veszélyes anyagra, keverékre vagy alkotóelemre való tekintettel. Az elhasznált készülék továbbá értékes anyagot képez, melyből pl. a réz, ón, üveg, vas és egyéb anyagok újrahasznosíthatók.

Az elhasznált készülék megfelelő kezelésével elkerülhetők a természetre és az emberi egészségre gyakorolt negatív hatások.

## Garancia

1. A Kinderkraft Termékek 24 hónapos garanciával vannak ellátva. A garanciális idő a termék Vásárlónak való átadásának napjától számítandó.
2. A garancia csak az Európai Unió tagállamaiban érvényes, a tengerentúli területeken nem (az aktuális helyzetnek megfelelően különösen az alábbi helyeken: Azori-szigetek, Madeira, Kanári-szigetek, francia tengerentúli államok, Åland-szigetek, Athos, Ceuta, Melilla, Helgoland, Büsingen am Hochrhein, Campione d'Italia és Livigno), valamint Nagy-Britannia

Egyesült Királysága és Észak-Írország, a tengerentúli brit területek kivételével (többek között Bermuda, Kajmán-szigetek, Falkland-szigetek).

3. A fent nem említett országokban a gyártói garancia nem érvényes. A további garanciális feltételeket az Eladó határozhatja meg.
4. Bizonyos országokban lehetőség van korlátozott időtartamra a garancia kiterjesztésére 120 hónapra (10 évre). A feltételek teljes tartalmát és a garancia meghosszabbítására szolgáló regisztrációs űrlapot az alábbi oldalon találja: [WWW.KINDERKRAFT.COM](http://WWW.KINDERKRAFT.COM)
5. A garancia csak a 2. bekezdésben megjelölt területen érvényes.
6. Reklamációt az alábbi weboldalon található űrlap kitöltésével nyújthat be: [WWW.RMA.KINDERKRAFT.COM](http://WWW.RMA.KINDERKRAFT.COM)
7. A garancia nem terjed ki az alábbiakra:
  - A. Megjelenésbeli hibák, beleértve, de nem kizárólag: karcolások, horpadások és repedések a műanyag felületeken, kivéve, ha a meghibásodást anyag- vagy gyártási hiba okozza;
  - B. A nem rendeltetésszerű használatból vagy a nem megfelelő karbantartásból eredő károk - ideértve, de nem kizárólag: a termékek nem megfelelő használatából vagy nem megfelelő karbantartásából eredő mechanikai károsodásait;
    - Olvassa el a használati útmutatóban található használati és karbantartási utasításokat;
  - C. A termékek és/vagy a kiegészítők nem megfelelő összeszerelése, telepítése vagy szétszerelése okozta károk;
    - Olvassa el a használati útmutatóban található használati és összeszerelési utasításokat;
  - D. A nem megfelelő karbantartásból, gondozásból és tárolásból eredő korrózió, penész vagy rozsda okozta károk;
  - E. Normál elhasználódás vagy egyéb, az idő múlása okozta károk;
    - Ezek az alábbiak: belső szakadása vagy átszúrása; gumiabroncs károsodása; gumiabroncs futófelületének sérülése; a szövetek fakulása mechanikai használat eredményeként (például csuklóknál és mozgó alkatrészek burkolatainál);
  - F. Nap, izzadság, mosószer, tárolási körülmények vagy gyakori mosás stb. okozta károk és elhasználódások.
  - G. Baleset, visszaélés, nem megfelelő használat, tűz, folyadékkal való érintkezés, földrengés vagy más, külső tényező által okozott károk;
  - H. Olyan termékek, amelyeket a 4Kraft írásbeli hozzájárulása nélkül módosítottak a funkcionalitás megváltoztatása érdekében;
  - I. Olyan termékek, amelyekről a sorozatszámot vagy a tételszámot bármilyen módon eltávolították vagy torzították;
  - J. Harmadik fél alkatrészei vagy termékei által okozott kár - ideértve, de nem kizárólag: pohártartó, esernyő, fényvisszaverő elemek, csengők;
  - K. Szállítás közben keletkező vagy légitársaság személyzete által okozott kár.
8. A készülékhez mellékelt tartozékok garanciális időtartama az értékesítéstől számítva 6 hónap, a fent említett sérüléseket leszámítva.

9. Jelen garanciális feltételek kiegészítő jellegűek az Ügyfelet a 4KRAFT sp. z o.o.-val szemben megillető jogokhoz képest. Jelen garancia nem zárja ki és nem korlátozza vagy függeszti fel az eladott termékek meghibásodására vonatkozó előírásokból eredő fogyasztói jogokat.
10. A részletes Garanciális Feltételek weboldalunkon olvashatók: [WWW.KINDERKRAFT.COM](http://WWW.KINDERKRAFT.COM)

A jelen dokumentumhoz való jog teljes egészében a 4Kraft Sp. Z o.o. vállalaté. A felhatalmazás nélküli, rendeltetésnek nem megfelelő felhasználása, különösképpen: a másolása, sokszorosítása, megosztása – részben vagy teljes egészében, a 4Kraft Sp. Z o.o. külön engedélye nélkül, jogi következményeket vonhat maga után.

IT

**Gentile Cliente!**

Grazie per aver acquistato il prodotto del marchio Kinderkraft.

Progettiamo pensando al Vostro bambino - abbiamo sempre a cuore la sicurezza e la qualità, garantendo così il comfort della scelta migliore.

# **IMPORTANTE, CONSERVARE PER UN USO FUTURO, LEGGERE ATTENTAMENTE**

**ISTRUZIONI DI SICUREZZA E PRECAUZIONI**

**ATTENZIONE! CONSERVARE PER FUTURE CONSULTAZIONI**

**ATTENZIONE!**

- **E' necessario essere consapevoli del rischio che costituisce il fuoco aperto e altre fonti forti di calore quali riscaldatori elettrici o a gas, ecc. situate in prossimità del prodotto.**
- **Non utilizzare il prodotto se qualunque dei suoi componenti è danneggiato, strappato o mancante, utilizzare solo i componenti approvati dal produttore.**
- **Non lasciare nulla nel lettino né posizionare il lettino vicino ad altre attrezzature che potrebbero creare un sostegno per il piede o provocare un rischio di strangolamento o di soffocamento del bambino, ad es. cavi, corde delle tende/degli avvolgibili.**
- **Non utilizzare più di un materasso nel lettino.**
- **Il lettino da viaggio è pronto all'uso solo quando i dispositivi di bloccaggio sono attivati.**

Verificare attentamente che tali meccanismi siano completamente attivati prima dell'uso.

- La posizione più bassa del fondo del lettino è la più sicura. Quando il bambino inizia a stare seduto da solo, è consigliabile utilizzare solo questo livello.
- Se lasciate il bambino incustodito nel lettino, controllate sempre che l'ingresso laterale sia chiuso con la cerniera lampo.
- Se lasciate il bambino incustodito nel lettino, verificate sempre che i pattini a dondolo siano piegate.
- Lo spessore del materassino deve essere tale che l'altezza interna (misurata dalla superficie superiore del materasso al bordo superiore del telaio del lettino) sia di almeno 500 mm nella posizione più bassa del fondo e di almeno 200 mm nella posizione più alta del lettino.
- Lo spessore massimo del materassino: 8 centimetri
- Il materassino utilizzato per il lettino deve avere le seguenti dimensioni: 120 x 60 cm. La lunghezza e la larghezza devono essere tali che la distanza tra il materasso e i lati e le estremità non superi 30 mm.
- Tutti gli elementi di montaggio e gli attacchi devono essere ben serrati durante l'installazione, controllati regolarmente e, se necessario, nuovamente serrati.
- Al fine di evitare traumi al bambino in seguito a una caduta, il lettino non deve più essere utilizzato se il bambino è in grado di arrampicarsi e uscire dal lettino.

#### **FASCIATOIO – AVVERTENZE:**

Il fasciatoio è disponibile solo nel modello di lettino con accessori.



- **ATTENZIONE: Non lasciare mai il bambino incustodito.**
- Le rotelle del lettino devono essere bloccate prima di utilizzare il fasciatoio.
- I pattini a dondolo devono essere ripiegati prima di utilizzare il fasciatoio.
- Il fasciatoio è progettato per i bambini fino a 12 mesi di età e con un peso massimo di 11 kg.
- Tutti gli elementi ulteriori o di ricambio possono essere ottenute solo presso il produttore o il distributore.

#### **Box – ATTENZIONE:**

- **Non posizionare il box nelle vicinanze di fuoco aperto o di altre fonti di calore.**
- **Non utilizzare il box sprovvisto di fondo.**
- **Prima di mettere il bambino nel box, assicurarsi che il prodotto sia completamente assemblato e che tutti i meccanismi di bloccaggio siano stati attivati.**
- Il box è stato progettato per i bambini fino a 36 mesi.

- La base deve essere sempre usata nella posizione più bassa possibile finché il bambino non sarà abbastanza grande per poter stare seduto, inginocchiarsi o tirarsi su da solo.
- Non devono essere utilizzati accessori non approvati dal produttore.
- Dovresti essere consapevole che gli oggetti lasciati all'interno del box possono essere usati per sostenere il piede o rappresentare un rischio di soffocamento.
- Tutti i collegamenti dello box devono essere sempre serrati correttamente.
- Non utilizzare il prodotto se uno dei suoi componenti è danneggiato, strappato o mancante, utilizza solo componenti autorizzati dal produttore. Le parti possono essere ottenute solo dal produttore. Non utilizzare parti non autorizzate dal produttore.
- Durante l'utilizzo delle funzioni del box, non usare guide scorrevoli o barre con giocattoli e un materasso.
- Se lasciate il bambino incustodito in un box, controllate sempre che l'ingresso laterale sia chiuso con la cerniera lampo.

### **ARCO CON GIOCATTOLI PELUCHE – Utilizzo sicuro delle pile:**

L'arco con giocattoli è disponibile solo nel modello di lettino con accessori.

Le pile monouso non sono adatte per la ricarica. Non mischiare diversi tipi di pile o pile nuove con quelle usate. Inserire le pile rispettando la polarità corretta. Rimuovere le pile scariche dal prodotto. Non cortocircuitare i poli delle pile. Le batterie possono essere ricaricate solo sotto supervisione di un adulto. Caricare le pile all'esterno del dispositivo.

### **Elenco degli elementi del lettino:**

- A. Telaio del lettino
- B. Base pieghevole
- C. Fondo sospeso
- D. Staffe del fondo sospeso x4
- E. Borsa
- F. Pattini a dondolo x2 \*
- G. Fasciatoio\*
- H. Pattini da fissare per fasciatoio x2 \*
- I. Pannello con cestelli e ganci (x2) da fissare \*
- J. Arco per il lettino con 3 mascotte di peluche \*

\* Gli elementi sono disponibili solo nel modello con accessori.

### **1. Montaggio del lettino:**

Apri la cerniera sulla borsa e estrai il lettino dalla borsa. Stacca i velcri posti sulla base pieghevole (B). Estrai il lettino e gli elementi del set. Per aprire il telaio (A), è necessario

posizionarlo in modo tale che le ruote siano rivolte verso il basso (FIG. 1), allargare gli angoli in modo tale da poter afferrare gli elementi centrali dei lati, e quindi, con una mossa decisa, tirare gli elementi più corti verso l'alto fino al momento dell'avvenuto bloccaggio (FIG. 2). Afferra gli elementi centrali dei lati più lunghi e, con una mossa decisa, tirali fino al momento dell'avvenuto bloccaggio (FIG. 3). Quindi premi la parte centrale del fondo del lettino, muovendola verso il basso (FIG. 4). Il telaio si aprirà completamente e il lettino sarà bloccato (FIG. 5).

**ATTENZIONE: Assicurati che tutti i quattro elementi centrali dei lati del lettino siano bloccati!**

Il meccanismo del bloccaggio entrerà in funzione se il fondo del lettino sarà piatto. Per questo motivo durante le manovre di bloccaggio dei lati, la parte centrale del fondo deve essere sollevata. Nel caso in cui il piano rialzato (C) non sia montato, è necessario montarlo con l'uso di una cerniera lampo (FIG. 6A) e fissare con la fibbia (FIG. 6B). Posiziona i tubi dei supporti (D) nei fori posti nel piano rialzato (FIG. 7A e 7B), e quindi inserisci la base (B) all'interno del lettino (FIG. 8). **ATTENZIONE: Al fine di garantire la sicurezza, attacca le cinture poste sotto la base iniziando dal lato apribile (apri l'ingresso per attaccare le cinture sotto il piano) (FIG. 9A e 9B), e finendo sul lato opposto.** Per agevolare il montaggio del lato opposto, si raccomanda di aprire parzialmente la cerniera intorno al piano rialzato (FIG. 10), e quindi inserire le cinture nei fori e fissare ai velcri sotto il piano (FIG. 11A e 11B). Chiudi la cerniera intorno al piano e blocca agganciando nella fibbia (FIG. 12).

## **2. Montaggio degli accessori\*:**

### **Pattini**

Solleva il telaio aperto e monta i pattini (F) su entrambi i lati sulla struttura in metallo del telaio, posta sotto il lettino (FIG. 13).

### **Fasciatoio**

Posiziona i pattini di fissaggio (H) nel telaio del fasciatoio (G) fino a quando il pulsante di bloccaggio non entrerà nel telaio (FIG. 14A e 14B). **ATTENZIONE: per facilitare il montaggio dei pattini, stacca gli angoli sui velcri del fasciatoio, e dopo aver montato il telaio, chiudi tutti gli agganci.** Posiziona il fasciatoio, premendo con forza verso il telaio fino alla completa sistemazione sui lati (FIG. 15A). Le fibbie in plastica poste sul rivestimento con le tasche devono essere sistemate sul telaio del lettino (FIG. 15B).

### **Pannello con cestini e ganci di fissaggio**

Inserisci i ganci nei fori del pannello (I) e quindi attaccali sul telaio del lettino (FIG. 16A e 16B).

### **Barra per lettino**

Posiziona la barra (J) nella testina del meccanismo girevole secondo la freccia e quindi girala di 180° in senso antiorario (FIG. 17A e 17B). Successivamente fissala alla base della barra, posizionando secondo la freccia e girando in senso antiorario (FIG. 18). Monta gli attacchi per peluche, e quindi attacca i giochi (FIG. 19A e 19B). Posiziona la barra su uno dei lati sul meccanismo di fissaggio del telaio (FIG. 20A). **ATTENZIONE: Per evitare la caduta della barra sul bambino, assicurati che la barra con i giochi sia montata correttamente e fissata stabilmente sul telaio!**

### 3. Funzioni del lettino\*:

**Funzione a dondolo:** Sollevare il telaio verso l'alto, sbloccare i pattini a dondolo premendo i pulsanti di bloccaggio su entrambi i lati della calotta in plastica (FIG. 21A e 21B).

**Blocco delle ruote:** Il lettino è dotato di un bloccaggio delle ruote. Per bloccare, premere la leva del freno. Per sbloccarle, sollevare la leva del freno (FIG.. 22).

**Regolazione del fondo:** Il lettino è regolabile in altezza. Per abbassare il fondo, sganciare la fibbia della cerniera e la cerniera a lampo all'interno del lettino, insieme al fondo che si trova all'interno (FIG. 23A e 23B). Nella fase successiva, staccare le cinture dal fondo e posizionare il fondo pieghevole nel lettino (FIG. 24A e 24B). **ATTENZIONE: Per motivi di sicurezza, agganciare le cinture sotto il fondo (FIG. 25).** Quando il fondo è al livello più basso, è possibile utilizzare l'ingresso laterale (FIG. 26).

### 4. Funzioni dell'arco con giocattoli\*:

L'arco con giocattoli è alimentato a pile: 3 pz. x AA (LR6)  $\text{---} = 1,5 \text{ V}$  (non incluse nel set).

**Installazione/sostituzione delle pile:** Per installare o sostituire le batterie, utilizzando un cacciavite, svitare il coperchio del vano batteria. Sostituire le pile rispettando la polarità e richiudere il vano con il coperchio.

L'arco ha diversi pulsanti con le seguenti funzioni:



Il pulsante accende la lampadina. Cliccando di nuovo il pulsante si spegne la lampadina.



Il pulsante attiva la giostrina. Cliccando di nuovo il pulsante, la giostrina si ferma.



Premendo il pulsante si attiva una serie di melodie rilassanti con tre livelli di volume. Premendo quarta volta il pulsante, la melodia si spegne.



Il pulsante attiva la funzione di vibrazioni con tre livelli di intensità. Premendo quattro volte la funzione si spegne.

### Manutenzione e pulizia

**Tessuto del lettino e del fondo pieghevole** - pulire con acqua e sapone delicato. Non pulire mai con detergenti abrasivi a base di ammoniaca, candeggianti e alcolici. Il lettino deve essere completamente asciugato prima dell'uso o dello ritiro.

**Fasciatoio** - pulire con acqua e sapone delicato. Non pulire mai con detergenti abrasivi a base di ammoniaca, candeggianti e alcolici. Lasciare asciugare.

**Arco con giocattoli** - pulire con un panno umido e sapone delicato. Non immergere in acqua .

**Giocattoli** - lavare a mano a 40 ° C, non candeggina, non asciugare in asciugatrice, non stirare e non pulire a secco.

**Telaio** – pulire il telaio in metallo con un panno umido pulito e sapone delicato.

## SMALTIMENTO DEI RIFIUTI DI APPARECCHIATURE



Il simbolo di un cestino per rifiuti barrato apposto sul prodotto, imballaggio o documenti allegati significa che il prodotto non deve essere smaltito insieme ad altri rifiuti.

L'utente è obbligato a trasmettere l'apparecchiatura fuori uso a un punto di raccolta designato al fine del suo smaltimento corretto. Informazioni sul sistema disponibile di raccolta dei rifiuti di apparecchiature elettriche può essere trovato presso un punto di informazioni del negozio e l'ufficio della città / comune.

Ogni famiglia è un utente di apparecchiature elettriche ed elettroniche, e quindi un potenziale produttore dei rifiuti pericolosi per l'uomo e l'ambiente, a causa di sostanze, miscele e componenti presenti nell'apparecchiatura. D'altra parte, il materiale utilizzato è un materiale prezioso da cui è possibile recuperare materiali come rame, stagno, vetro, ferro e altri. Il trattamento adeguato dell'apparecchiatura fuori uso contribuisce a prevenire conseguenze negative per l'ambiente e la salute umana!

## Garanzia

1. Tutti i prodotti Kinderkraft sono coperti da una garanzia di 24 mesi. Il periodo di copertura della garanzia inizia dal giorno in cui il prodotto viene consegnato all'acquirente.
2. La garanzia è valida solo sul territorio dei paesi membri dell'Unione Europea, ad esclusione dei territori d'oltremare (attualmente riconosciuti, in particolare: Azzorre, Madeira, Isole Canarie, Dipartimenti francesi d'oltremare, Isole Åland, Athos, Ceuta, Melilla, Heligoland, Büsingen am Hochrhein, Campione d'Italia e Livigno) e sul territorio del Regno Unito di Gran Bretagna e Irlanda del Nord, esclusi i territori britannici d'oltremare (tra gli altri Bermuda, Isole Cayman, Isole Falkland).
3. Nel paesi di cui sopra, la garanzia del produttore non trova applicazione. Le condizioni di una supplementare garanzia possono essere determinate dal venditore.
4. In alcuni paesi è possibile estendere la garanzia fino a 120 mesi (10 anni) per un periodo limitato. I termini e le condizioni e il modulo di richiesta di estensione della garanzia sono disponibili sul sito [WWW.KINDERKRAFT.COM](http://WWW.KINDERKRAFT.COM)
5. La garanzia è valida solo sui territori indicati al punto 2.
6. I reclami devono essere segnalati tramite la compilazione del modulo disponibile sul sito web [WWW.RMA.KINDERKRAFT.COM](http://WWW.RMA.KINDERKRAFT.COM)
7. La garanzia non comprende:
  - A. Danni estetici, inclusi ma in via esclusiva: graffi, ammaccature e rotture nella plastica, a meno che il guasto non sia dovuto a un difetto nel materiale o un difetto di fabbricazione;
  - B. Danni derivanti da un uso improprio o da una inadeguata manutenzione - compresi, tra gli altri: danni meccanici dei prodotti dovuti ad un uso improprio o ad una inadeguata manutenzione;
    - Leggere con attenzione quanto riportato nelle linee guida per uso e manutenzione del prodotto contenute nel manuale d'uso;
  - C. Danni derivanti da un incorretto montaggio, installazione o smontaggio dei prodotti e/o degli accessori;

- Leggere con attenzione quanto riportato nelle linee guida per uso e installazione del prodotto contenute nel manuale'uso;
  - D. Danni derivanti da corrosione, muffa o ruggine dovuti a inadeguata manutenzione, trattamento e stoccaggio;
  - E. Danni derivanti da una normale usura o comunque derivanti dal passare del tempo;
    - Questo include: strappi o forature nelle camere d'aria; danni alle gomme, danni al battistrada delle gomme; scolorimento del tessuto causato dall'uso meccanico (ad esempio sulle giunture e sul rivestimento delle parti mobili);
  - F. Danni o erosioni causati da sole, sudore, detersivi, condizioni di stoccaggio o lavaggi frequenti, ecc..;
  - G. Danni causati da incidenti, abuso, uso improprio, incendio, contatto con sostanze liquide, terremoto o altre cause esterne;
  - H. Prodotti, che sono stati modificati, per un cambio di funzionalità senza l'autorizzazione scritta di 4Kraft;
  - I. Prodotti, dai quali è stato rimosso o, in qualsiasi modo manomesso, il numero di serie o il numero del lotto;
  - J. Danni derivanti dall'utilizzo di componenti o oggetti esterni – tra i quali: portabicchieri, ombrelli, elementi riflettenti,, campanelli;
  - K. Danni causati dal trasporto o dallo staff dell'aereo.
8. Il periodo di garanzia, per gli accessori in dotazione al dispositivo, è di 6 mesi dalla data di acquisto, ad esclusione dei danneggiamenti di cui sopra.
9. Le presenti condizioni di garanzia costituiscono un supplemento ai diritti attribuiti dalla legge al Cliente nei confronti di 4KRAFT sp. z o.o.. La garanzia non esclude, limita o sospende i diritti del cliente derivanti dalle disposizioni relative alla garanzia sui difetti del prodotto venduto.
10. Il regolamento completo dei termini e delle condizioni della garanzia è disponibile sul sito [WWW.KINDERKRAFT.COM](http://WWW.KINDERKRAFT.COM)

Tutti i diritti di questa pubblicazione sono riservati per intero alla 4Kraft Sp. z o.o. Qualsiasi uso non autorizzato, non conforme alla sua destinazione, incluso: utilizzo, copia, duplicazione, pubblicazione - in tutto o in parte senza il consenso della 4Kraft Sp. z o.o. può comportare conseguenze legali.

**Geachte Klant!**

Bedankt voor de aankoop van een Kinderkraft product.

Wij ontwerpen met uw kind in gedachten - wij hechten altijd veel waarde aan veiligheid en kwaliteit en zorgen voor het comfort van de beste keuze.

# **BELANGRIJK, VOOR LATER GEBRUIK BEWAREN, AANDACHTIG DOORLEZEN**

## **VEILIGHEID EN VOORZORGSMAATREGELEN**

### **LET OP! VOOR TOEKOMSTIG GEBRUIK BEWAREN**

#### **WAARSCHUWING**

- **Wees bewust van de risico's van open vuur en andere sterke warmtebronnen in de omgeving van het product zoals elektrische of gasradiatoren/verwarmers, enz.**
- **Gebruik het product niet als een deel ervan beschadigd, gescheurd of ontbrekend is. Gebruik alleen door de fabrikant goedgekeurde onderdelen.**
- **Laat niets in het bed liggen en plaats het bed niet in de buurt van andere apparatuur die de voet kan ondersteunen of een risico op verstikking of ophanging van het kind kan veroorzaken, bijv. kabels, gordijn/jaloezieënkoorden.**
- **Gebruik in het bed niet meer dan één matras.**
- **De reiswieg is pas klaar voor gebruik als de vergrendelmechanismen zijn ingeschakeld. Controleer voor gebruik zorgvuldig of de vergrendelmechanismen volledig zijn ingeschakeld.**
- **De laagste stand van de bedbodem is het veiligst. Zodra uw kind op zichzelf begint te zitten, is het aan te raden om alleen dit niveau te gebruiken.**
- **Als u uw kind zonder toezicht in bed laat, controleer dan altijd of de zij-ingang met de rits is afgesloten.**
- **Als u uw kind zonder toezicht in bed laat, controleer dan altijd of de schommelslippen zijn ingeklapt.**
- **De dikte van de matras moet zodanig zijn dat de inwendige hoogte (gemeten vanaf het bovenzvlak van de matras tot aan de bovenrand van het bedkader) ten minste 500 mm bedraagt in de laagste stand van de bodem en ten minste 200 mm in de hoogste stand van de bedbodem.**

- Maximale dikte van de matras: 8 cm
- De matras die voor het bed wordt gebruikt, moet 120 x 60 cm groot zijn. De lengte en breedte moeten zodanig zijn dat de afstand tussen de matras en de zijden en toppen niet meer dan 30 mm bedraagt.
- Alle montageonderdelen en beslagen moeten tijdens de montage naar behoren worden aangedraaid, regelmatig gecontroleerd worden en zo nodig worden aangedraaid.
- Om letsel bij het kind als gevolg van een val te voorkomen, mag het bed niet meer worden gebruikt als het kind op en uit bed kan klimmen.

### VERZORGINGSTAFEL – WAARSCHUWINGEN:

De verzorgingstafel is alleen verkrijgbaar bij het kinderbedje met toebehoren.



- **WAARSCHUWING: Laat uw kind niet zonder toezicht.**
- Voordat u de verzorgingstafel gebruikt, dient u de wielen van het bedje te vergrendelen.
- Voordat u de verzorgingstafel gebruikt, dient u de schommelslippen in te klappen.
- De verzorgingstafel is ontworpen voor kinderen onder de 12 maanden of met een maximumgewicht van 11 kg.
- Eventuele aanvullende of vervangende onderdelen kunnen alleen worden verkregen van de fabrikant of distributeur.

### Box – WAARSCHUWING:

- Plaats het box nooit in de buurt van open vuur of andere warmtebronnen.
- Gebruik het box altijd met het onderstel.
- **Voordat u uw kind in de box plaatst, dient u ervoor te zorgen dat het volledig is uitgetrokken en dat alle vergrendelingsmechanismen ingeschakeld zijn.**
- Het box is bestemd voor kinderen tot 36 maanden.
- De basis moet altijd in de laagste stand worden gezet totdat het kind oud genoeg is om te kunnen zitten, knielen of zich op te trekken.
- Het is verboden om onderdelen te gebruiken die niet door de fabrikant zijn goedgekeurd;
- Houd er rekening mee dat voorwerpen die in de box worden achtergelaten, als steun voor de voet kunnen dienen of een gevaar voor verstikking of verslikking met zich mee kunnen brengen.
- Alle verbindingen in de box moeten altijd naar behoren worden aangedraaid.
- Gebruik het product niet als een onderdeel ervan beschadigd is, gescheurd is of ontbreekt. Gebruik alleen onderdelen die door de fabrikant zijn goedgekeurd. Onderdelen zijn alleen verkrijgbaar bij de fabrikant. Gebruik geen onderdelen die niet door de fabrikant zijn goedgekeurd.

- Gebruik de glijders of de speelgoedstang en een matras niet wanneer u de boxfunctie gebruikt.
- Als u uw kind zonder toezicht in box laat, controleer dan altijd of de zij-ingang met de rits is afgesloten.

### **BEUGEL MET PLUCHEN SPEELGOED - Veilig gebruik van batterijen:**

Het beugel met speelgoed is alleen verkrijgbaar bij het kinderbedje met toebehoren.

Wegwerpbatterijen zijn niet oplaadbaar. Combineer geen verschillende batterijtypes of nieuwe batterijen met gebruikte. Plaats de batterijen met de juiste polariteit. Lege batterijen moeten uit het product worden verwijderd. Maak geen kortsluiting in de voedingspolen. Batterijen mogen alleen onder toezicht van een volwassene worden opgeladen. Laad de batterijen op buiten het toestel.

### **Lijst van onderdelen van het kinderbedje:**

- Onderstel van het kinderbedje
- Vouwwloer
- Zwevende vloer
- Zwevende vloersteunen x4
- Tas
- Schommelslippen x2 \*
- Verzorgingstafel \*
- Bevestigingssloffen voor de verzorgingstafel x2 \*
- Paneel met manden en bevestigingshaken (x2) \*
- Beugel met met 3 pluche mascottes voor het bedje \*

\* Elementen alleen beschikbaar in het model met toebehoren.

### **1. Montage van het bedje:**

Ontgrendel de rits op de tas en haal het bedje uit de tas. Maak de klittenbandsluitingen op de zwevende vloer los (B). Haal het bedje en de andere onderdelen van de set eruit. Om het raamwerk (A) uit te klappen, plaatst u het met de wielen naar beneden (AFB. 1), steekt u de hoeken uit zodat u de middenstukken van de zijkanten kunt vastpakken, en trekt u vervolgens de kortere zijkanten in een opwaartse beweging naar boven totdat ze vergrendelen (AFB. 2). Pak de middelste delen van de langere zijden vast en trek ze in een sterke beweging omhoog tot ze vergrendelen (AFB. 3). Druk vervolgens op het middelste gedeelte van de bodem van het bedje (AFB 4). Het raamwerk klappt volledig uit en het bedje wordt vergrendeld (AFB. 5).

**LET OP: Zorg ervoor dat alle vier centrale elementen van de zijden van het kinderbedje vergrendeld zijn!** Het zijvergrendelingsmechanisme zal niet functioneren als de bodem van het bedje platgedrukt is. Daarom moet bij het blokkeren van de zijkanten het middengedeelte van de bedbodem omhoog worden gebracht. Als de zwevende vloer (C) niet op zijn plaats zit, monteer deze dan met de rits (AFB. 6A) en zet het vast met de gesp (AFB. 6B). Plaats de buizen van de steun (D) in de gaten van de zwevende vloer (AFB. 7A en 7B) en steek vervolgens de vloer

(B) in het bedje (AFB. 8). **LET OP: Haak om veiligheidsredenen de gordels onder de vloer aan, beginnend aan de kant met de openingstoegang (open de ingang om de gordels onder de vloer vast te maken) (AFB. 9A en 9B) en eindigend aan de tegenoverliggende zijde.** Om de montage van de tegenoverliggende zijde te vergemakkelijken, wordt aanbevolen om de rits rond de zwevende vloer gedeeltelijk los te maken (AFB. 10), vervolgens de gordels in de gaten te steken en ze aan het klittenband onder de vloer te bevestigen (AFB. 11A en 11B). Sluit de rits rond de vloer en vergrendel het in de gesp (AFB. 12).

## **2. Montage van de toebehoren\*:**

### **Sloffes**

Til het opengeklapte raamwerk op en monteer de sloffen (F) aan de ene kant en de andere kant op het metalen raamwerk onder het bedje (AFB. 13).

### **Verzorgingstafel**

Plaats de bevestigingssloffes (H) in het kader van de verzorgingstafel (G) totdat de vergrendelknop in het raamwerk komt (AFB. 14A en 14B). **LET OP:** om de montage van de sloffen te vergemakkelijken, maakt u de hoeken van de klittenbandbevestigingen van de verzorgingstafel los en sluit u alle klittenbandbevestigingen na de montage van het raamwerk. Plaats de verzorgingstafel door deze stevig tegen het raamwerk van het bedje te duwen totdat deze volledig op de zijden is geschoven (AFB. 15A). Plaats de kunststoffen gespen op de afdekking met de manden op het raamwerk van het bedje (AFB. 15B).

### **Paneel met manden en bevestigingshaken**

Steek de haken in de paneelopeningen (I) en haak ze vervolgens aan het raamwerk van het bedje (AFB. 16A en 16B).

### **Beugel voor het bedje**

Plaats de beugel (J) in de kop van het draaimechanisme overeenkomstig de pijl en draai deze 180° tegen de klok in (AFB 17A en 17B). Monteer het vervolgens aan de basis van de beugel door de pijl te volgen en hem tegen de klok in te draaien (AFB. 18). Monteer de houders voor de mascottes en hang er vervolgens het speelgoed aan (AFB. 19A en 19B). Plaats de beugel op een van de vier zijden van het montagemechanisme van het raamwerk (AFB. 20A). **LET OP: Om te voorkomen dat de speelgoedbeugel op uw kind valt, moet u ervoor zorgen dat de speelgoedbeugel correct is gemonteerd en stabiel op het raamwerk is!**

## **3. Functies van het bedje\*:**

**Schommelfunctie:** Til het raam op, ontgrendel de schommelslippen door de vergrendelknoppen aan beide zijden van het kunststof kapje (AFB. 21A en 21B) in te drukken.

**Wielvergrendeling:** Het kinderbedje is voorzien van een wielvergrendeling. Druk de remhendel in om te vergrendelen. Til de remhendel op om deze te ontgrendelen (AFB. 22).

**Bodemverstelling:** Het kinderbedje is in hoogte verstelbaar. Om de bodem te laten zakken, dient de gesp en de rits binnen het bedje samen met de bodem (AFB. 23A en 23B) los te maken. Verwijder in de volgende stap de gordels van de bodem en plaats de vouwvloer in het bedje (AFB. 24A en 24B). **LET OP: Om de veiligheid te waarborgen, sluit u de gordels onder de bodem aan (AFB. 25).** Wanneer de bodem op het laagste niveau is, kunt u gebruik maken van de zijgang (AFB. 26).

#### 4. Speelgoedbeugelfunctie\*:

De speelgoedbeugel werkt op batterijen: 3 st. x AA (LR6) 1,5 V (niet meegeleverd).

**Montage/vervanging van de batterijen:** Om de batterijen te monteren of te vervangen, schroeft u het deksel van het batterijvakje los met een schroevendraaier. Vervang de batterijen met aandacht voor de polariteit en sluit het batterijvakje af met het deksel.

De beugel heeft verschillende knoppen met de volgende functies:



Met deze knop wordt de lamp ingeschakeld. Druk nogmaals op de knop om het lampje uit te schakelen.



Met deze knop wordt de carrousel in werking gesteld. Druk nogmaals op de knop om de carrousel te stoppen.



Door op de knop te drukken wordt een reeks kalmerende melodieën gestart, die drie volumenniveaus hebben. Wanneer u voor de vierde keer op de knop drukt, wordt de melodie uitgezet.



De knop activeert de trilfunctie met drie intensiteitsniveaus. Wanneer u de knop voor de vierde keer indrukt, wordt de functie uitgeschakeld.

#### Onderhoud en reiniging

**Textiel op het kinderbedje en de vouwvloer** - met zachte zeep en water reinigen. Nooit met schuurmiddelen op ammoniakbasis, bleekmiddelen en gedistilleerde stoffen reinigen. Voor gebruik of opslag moet het bedje telkens grondig gedroogd worden.

**Verzorgingstafel** - met zachte zeep en water reinigen. Nooit met schuurmiddelen op ammoniakbasis, bleekmiddelen en gedistilleerde stoffen reinigen. Drogen laten.

**Speelgoedbeugel** - met een vochtige doek en zachte zeep afvegen. Niet in water onderdompelen.

**Speelgoed** - handmatig wassen op max. 40°C, niet bleken, geen trommeldroger gebruiken, niet strijken en niet stomen.

**Raamwerk** – maak het metalen raamwerk schoon met een zachte, schone en vochtige doek en zachte zeep.

#### VERWIJDERING VAN GEBRUIKTE APPARATUUR



Het symbool van de doorgehaalde vuilnisbak op de apparatuur, de verpakking of de begeleidende documenten geeft aan dat het product niet samen met ander afval mag worden weggegooid.

Het is de verantwoordelijkheid van de gebruiker om gebruikte apparatuur naar een aangewezen inzamelpunt te brengen voor een correcte verwerking.

Informatie over het beschikbare inzamelsysteem voor afgedankte elektrische apparatuur is te vinden bij het informatiepunt van de winkel en in het stadhuis/bij de gemeente. Elk

huishouden is een gebruiker van elektrische en elektronische apparatuur, en dus een potentiële producent van afval dat gevaarlijk is voor mens en milieu, vanwege de aanwezigheid van gevaarlijke stoffen, mengsels en componenten in de apparatuur. Aan de andere kant is afgedankte apparatuur een waardevol materiaal waaruit wij grondstoffen zoals koper, tin, glas, ijzer en andere kunnen terugwinnen.

Een goede verwerking van afgedankte apparatuur voorkomt negatieve gevolgen voor het milieu en de volksgezondheid!

## Garantie

1. Alle Kinderkraft producten komen met 24 maanden garantie. De garantieperiode gaat in op de dag dat het product aan de Koper wordt geleverd
2. De garantie geldt alleen op het grondgebied van de lidstaten van de Europese Unie, met uitsluiting van de overzeese gebieden ( in de huidige feitelijke toestand, waaronder met name: Azoren, Madeira, Canarische Eilanden, Franse Overzeese Departementen, Ålandeilanden, Athos, Ceuta, Melilla, Helgoland, Büsingen am Hochrhein, Campione d'Italia en Livigno) en het grondgebied van het Verenigd Koninkrijk van Groot-Brittannië en Noord-Ierland, met uitzondering van de Britse Overzeese Gebieden (o.a. Bermuda, Caymaneilanden en Falklandeilanden).
3. De fabrieksgarantie geldt niet voor landen die hierboven niet zijn vermeld. De voorwaarden van aanvullende garantie kunnen door de Verkoper worden vastgesteld.
4. In sommige landen is het mogelijk om de garantie voor een beperkte periode te verlengen tot 120 maanden (10 jaar). De volledige voorwaarden en het inschrijvingsformulier voor garantieverlenging zijn te vinden op de website [WWW.KINDERKRAFT.COM](http://WWW.KINDERKRAFT.COM)
5. De garantie is alleen geldig op het grondgebied vermeld in lid 2.
6. Klachten moeten worden ingediend door het formulier in te vullen dat beschikbaar is op de website [WWW.RMA.KINDERKRAFT.COM](http://WWW.RMA.KINDERKRAFT.COM)
7. De garantie dekt geen:
  - A. Cosmetische schade, waaronder maar niet beperkt tot: krassen, deuken en barsten in plastic, tenzij het defect te wijten is aan een gebrek in materiaal of fabricage;
  - B. Beschadigingen als gevolg van verkeerd gebruik of onjuist onderhoud - waaronder, maar niet beperkt tot: mechanische schade aan producten als gevolg van verkeerd gebruik of onjuist onderhoud;
    - Raadpleeg de gebruiks- en onderhoudsinstructies in de handleiding van het product;
  - C. Beschadigingen veroorzaakt door onjuiste montage, installatie of demontage van de producten en/of toebehoren;
    - Raadpleeg de gebruiks- en montageinstructies in de handleiding van het product;
  - D. Beschadigingen door corrosie, schimmel of roest als gevolg van onjuist onderhoud, verzorging en opslag;
  - E. Beschadigingen veroorzaakt door normale slijtage of anderszins voortvloeiend uit het normale verloop van de tijd;
    - Dit omvat: gescheurde of lekke binnenbanden; schade aan de banden; beschadiging van het loopvlak; verbleking van de stof als gevolg van mechanisch gebruik (bv. op verbindingen en bekleding van bewegende delen);

- F. Beschadigungen of erosie veroorzaakt door zonlicht, transpiratie, detergenten, opslagomstandigheden of veelvuldig wassen, enz.;
  - G. Beschadigungen veroorzaakt door een ongeval, misbruik, verkeerd gebruik, brand, contact met vloeistof, aardbeving of andere externe oorzaken;
  - H. Producten die zonder schriftelijke toestemming van 4Kraft zijn aangepast om de functionaliteit ervan te wijzigen;
  - I. Producten waarvan het serienummer of partijnummer is verwijderd of op enigerlei wijze is gemanipuleerd;
  - J. Beschadigungen veroorzaakt door het gebruik van onderdelen of producten van derden - waaronder, maar niet beperkt tot: bekerhouders, paraplu's, reflectoren, bellen;
  - K. Schade veroorzaakt door vervoer of door personeel van een vliegtuig.
8. De garantieperiode voor de aan het product gekoppelde toebehoren is 6 maanden vanaf de datum van verkoop, met uitzondering van de hierboven beschreven beschadigungen.
9. Deze garantievoorzwaarden vormen een aanvulling op de rechten van de Klant ten aanzien van 4KRAFT sp. z o.o. De garantie sluit de rechten van de Klant uit hoofde van de wettelijke aansprakelijkheid van de verkoper voor gebreken in het verkochte product niet uit, beperkt deze niet en schort deze ook niet op.
10. De volledige inhoud van de Garantievoorzwaarden is te vinden op de website [WWW.KINDERKRAFT.COM](http://WWW.KINDERKRAFT.COM)

Alle rechten voor deze bewerking behoren volledig tot 4Kraft Sp. z o.o. [BV]. Ieder gebruik strijdig met de bestemming, met name: gebruiken, kopiëren, vermenigvuldigen, ter beschikking stellen - in het geheel of gedeeltelijk zonder toestemming van 4Kraft Sp. z o.o. kan rechterlijke gevolgen hebben.

PL

### Szanowny Kliencie!

Dziękujemy za zakup produktu marki Kinderkraft.

Tworzymy z myślą o Twoim dziecku – zawsze dbamy o bezpieczeństwo i jakość, zapewniając tym samym komfort najlepszego wyboru.

# WAŻNE, ZACHOWAJ NA PRZYSZŁOŚĆ, PRZECZYTAJ UWAŻNIE

**INSTRUKCJE BEZPIECZEŃSTWA I ŚRODKI OSTROŻNOŚCI**

**UWAGA! ZACHOWAĆ DO WYKORZYSTANIA W PRZYSZŁOŚCI**

**OSTRZEŻENIE**

- **Bądź świadom ryzyka, jakie stanowi otwarty ogień oraz inne silne źródła ciepła, takie jak promienniki/grzejniki elektryczne lub gazowe itp. umieszczone w pobliżu produktu.**

- Nie używać produktu, jeżeli jakikolwiek jego element jest uszkodzony, rozdarty lub brakuje elementu, używać tylko elementów dopuszczonych przez producenta.
- Nie pozostawiać w łóżku czegokolwiek ani nie ustawiać łóżka w pobliżu innego sprzętu, który mógłby stanowić podparcie dla stopy lub spowodować niebezpieczeństwo uduszenia lub powieszenia dziecka, np. przewody, sznurki zasłon/żaluzji.
- Nie używać w łóżku więcej niż jednego materaca.
- Łóżeczko turystyczne jest gotowe do użycia dopiero wtedy, gdy mechanizmy blokujące są włączone. Przed rozpoczęciem użytkowania należy starannie sprawdzić, czy mechanizmy te są w pełni włączone.
- Najniższe położenie dna łóżka jest najbezpieczniejsze. Gdy dziecko zaczyna samodzielnie siadać zaleca się używać tylko tego poziomu.
- Jeżeli pozostawiasz dziecko w łóżku bez nadzoru, zawsze sprawdź, czy wejście boczne jest zamknięte zamkiem błyskawicznym.
- Jeżeli pozostawiasz dziecko w łóżku bez nadzoru, zawsze sprawdź, czy płóty do bujania są złożone.
- Grubość materaca powinna być taka, by wewnętrzna wysokość (mierzona od górnej płaszczyzny materaca do górnej krawędzi ramy łóżka) wynosiła, co najmniej 500 mm w najniższym położeniu dna i co najmniej 200 mm w najwyższym położeniu dna łóżka.
- Maksymalna grubość materaca: 8 cm
- Materac używany do łóżka powinien mieć wymiary 120 x 60 cm. Długość i szerokość powinna być taka, aby szczelina między materacem a bokami i szczytami nie przekraczała 30 mm.
- Wszystkie elementy montażowe i okucia podczas ich montażu muszą być dobrze dokręcone oraz regularnie sprawdzane i w razie konieczności dokręcane.
- Aby zapobiec obrażeniom dziecka wskutek upadku, łóżko nie powinno być dłużej używane, jeżeli dziecko potrafi się wspiąć i wyjść z łóżka.

#### **PRZEWIJAK – OSTRZEŻENIA:**

Przewijak dostępny jedynie w modelu łóżeczka z akcesoriami.

- **OSTRZEŻENIE: Nie pozostawiaj dziecka bez nadzoru.**
- Kółka łóżeczka należy zablokować przed użytkowaniem przewijaka.
- Płóty do bujania należy złożyć przed użytkowaniem przewijaka.
- Przewijak przeznaczony jest dla dzieci do 12 miesiąca życia i o maksymalnej masie 11 kg.
- Wszelkie dodatkowe lub zamiennie części można uzyskać jedynie od producenta lub dystrybutora.



### **Kojec – OSTRZEŻENIE:**

- Nie umieszczać kojca w pobliżu otwartego ognia bądź innych źródeł ciepła.
- Nie używać kojca bez podstawy.
- Przed umieszczeniem dziecka w kojcu upewnij się, że kojec jest w pełni rozłożony, a wszystkie mechanizmy blokujące są włączone.
- Kojec przeznaczony jest dla dzieci do 36 miesięcy.
- Gdy dziecko będzie w stanie usiąść, raczkować lub podciągnąć się to podstawa powinna być zawsze używana w najniższej pozycji.
- Nie można używać akcesoriów niezatwierdzonych przez producenta.
- Należy mieć świadomość, że przedmioty pozostawione wewnątrz kojca mogą posłużyć jako podparcie stopy lub stanowić zagrożenie uduszeniem lub zadławieniem.
- Wszystkie połączenia w kojcu powinny być zawsze odpowiednio dokręcone.
- Nie używać produktu, jeżeli jakikolwiek jego element jest uszkodzony, rozdarty lub brakuje elementu, używać tylko elementów dopuszczonych przez producenta. Części można pozyskać wyłącznie od producenta. Nie używać części nie autoryzowanych przez producenta.
- Podczas używania funkcji kojca nie używaj płóz, pałąka z zabawkami oraz materaca.
- Jeżeli pozostawiasz dziecko w kojcu bez nadzoru, zawsze sprawdź, czy wejście boczne jest zamknięte zamkiem błyskawicznym.

### **PAŁĄK Z PLUSZOWYMI ZABAWKAMI – Bezpieczne korzystanie z baterii:**

Pałąk z zabawkami dostępny jedynie w modelu łóżeczka z akcesoriami.

Baterie jednorazowe nie nadają się do ładowania. Nie należy mieszać ze sobą baterii różnego typu, ani baterii nowych z używanymi. Baterie należy wkładać zgodnie z odpowiednią biegunowością. Wyczerpane baterie należy usunąć z produktu. Nie należy zwierać biegunów zasilania. Akumulatory mogą być ładowane wyłącznie pod nadzorem osoby dorosłej. Akumulatory należy ładować poza urządzeniem.

### **Lista elementów łóżeczka:**

- A. Rama łóżeczka
- B. Składane podłoże
- C. Podwieszana podłoga\*
- D. Wsporniki podwieszanej podłogi x4\*
- E. Torba
- F. Płozy do bujania x2 \*
- G. Przewijak \*
- H. Płozy mocujące do przewijaka x2 \*
- I. Panel z koszami i hakami (x2) do mocowania \*

J. Pałąk do łóźeczka z 3 pluszowymi maskotkami \*

\*Elementy dostępne jedynie w modelu z akcesoriami.

## 1. Montaż łóźeczka:

Rozepnij suwak na torbie i wyjmij łóźeczko z torby. Odepnij rzepy znajdujące się na składanym podłożu (B). Wyjmij łóźeczko i inne elementy zestawu. W celu rozłożenia ramy (A) należy ustawić ją kołami do dołu (RYS. 1), rozsunąć naroźniki na tyle, Źeby móc chwycić środkowe elementy boków, a następnie krótsze boki zdecydowanym ruchem pociągnąć do góry do momentu zablokowania (RYS. 2). Chwycić za środkowe elementy dłuższych boków i zdecydowanym ruchem pociągnij je do momentu zablokowania (RYS. 3). Następnie naciśnij na środkową część dna łóźeczka, kierując ją w dół (RYS. 4). Rama całkowicie się rozłoży a łóźeczko będzie zablokowane (RYS. 5).

**UWAGA: Upewnij się, Źe wszystkie cztery środkowe elementy boków łóźeczka są zablokowane!** Mechanizm blokujący boki nie zadziała, gdy dno łóźeczka będzie płasko rozłożone. Dlatego podczas czynności blokowania boków, środkowa część dna musi być uniesiona. W przypadku, gdy podwieszana podłoga (C) nie jest założona, należy zamontować ją przy pomocy zamka błyskawicznego (RYS. 6A) i zabezpieczyć klamrą (RYS. 6B). Umieść rurki wsporników (D) w otwory znajdujące się w podwieszanej podłodze (RYS. 7A i 7B), a następnie włóź podłóże (B) do wnętrza łóźeczka (RYS. 8). **UWAGA: W celu zapewnienia bezpieczeñstwa, zaczeć pasy znajdujące się pod podłóżem zaczynając od strony z otwierającym się wejściem (otwóź wejście, aby zapiąć pasy pod podłogą) (RYS 9A i 9B), a kończąc na przeciwległej stronie.** Aby ułatwić montaż przeciwległej strony rekomenduje się częściowo odpiąć zamek wokół podwieszanej podłogi (RYS. 10), a następnie włóżyć pasy w otwory i przytwierdzić do rzepów pod podłogą (RYS. 11A i 11B). Zapnij zamek wokół podłogi i zablokuj wpinając w klamrę (RYS. 12).

## 2. Montaż akcesoriów\*:

### Płózy

Unieś rozłożoną ramę i zamontuj płózy (F) z jednej i drugiej strony na metalowy stelaź ramy, znajdujący się pod łóźeczkiem (RYS. 13).

### Przewijak

Umieść płózy mocujące (H) w ramie przewijaka (G), aź przycisk blokujący nie wejdzie w ramę (RYS. 14A i 14B). **UWAGA: w celu ułatwienia montażu płóź, odepnij rogi na rzepach przewijaka, a po montażu ramy zamknij wszystkie zaczećy.** Umieść przewijak, mocno dociskając go do ramy łóźeczka do momentu całkowitego nasunięcia się na boki (RYS. 15A). Plastikowe klamry znajdujące się na poszyciu z kieszeniami należy nałóżyć na ramę łóźeczka (RYS. 15B).

### Panel z koszami i hakami do mocowania

Włóź haki w otwory panelu (I), a następnie zaczeć je na ramie łóźeczka (RYS. 16A i 16B).

### Pałąk do łóźeczka

Umieść pałąk (J) w główce mechanizmu obrotowego zgodnie ze strzałką, a następnie przekreć ją o 180° w przeciwną stronę do ruchu wskazówek zegara (RYS 17A i 17B). Następnie zamontuj go na podstawę pałąka, umieszczając zgodnie ze strzałką i przekrećając w kierunku przeciwnym

do ruchu wskazówek zegara (RYS. 18). Zamontuj uchwyty na maskotki, a następnie na nich zawieś zabawki (RYS. 19A i 19B). Umieść pałąk na jednym z czterech boków na mechanizmie mocującym ramę (RYS. 20A). **UWAGA: Aby uniknąć upadku pałąka na dziecko, upewnij się, że pałąk z zabawkami jest prawidłowo zamontowany oraz stabilny na ramie!**

### 3. Funkcje łóżeczka\*:

**Funkcja bujania:** Należy podnieść ramę do góry, odblokować płoży do bujania, naciskając przyciski blokady, znajdujące się po obu stronach plastikowej nakładki (RYS. 21A i 21B).

**Blokada kół:** Łóżeczko posiada blokadę kół. W celu zblokowania naciśnij dźwignię hamulca. Aby je odblokować podnieś dźwignię hamulca (RYS. 22).

**Regulacja podłoża:** Łóżeczko posiada regulację wysokości podłoża. Aby obniżyć podłoże, należy odpiąć klamrę zamka oraz zamek błyskawiczny znajdujący się wewnątrz łóżeczka razem z mieszczącym się w środku podłożem (RYS. 23A i 23B). W kolejnym kroku odepnij pasy od podłogi i umieść składane podłoże w łóżeczku (RYS. 24A i 24B). **UWAGA: W celu zapewnienia bezpieczeństwa, zaczeć pasy znajdujące się pod podłożem (RYS. 25).** Gdy podłoże jest na najniższym poziomie, wówczas można skorzystać z bocznego wejścia (RYS. 26).

### 4. Funkcje pałąka z zabawkami\*:

Pałąk z zabawkami zasilany jest bateryjnie: 3 szt. x AA (LR6)  $\approx$  1,5 V (niedołączone do zestawu). **Montaż/ wymiana baterii:** W celu montażu lub wymiany baterii, przy pomocy śrubokręta, należy odkręcić pokrywę komory baterii. Wymień baterie zwracając uwagę na biegunowość i ponownie zamknij komorę za pomocą pokrywy.

Pałąk posiada kilka przycisków z następującymi funkcjami:



Przycisk włącza po lampkę. Ponowne kliknięcie przycisku spowoduje wyłączenie lampki.



Przycisk uruchamia karuzelę. Ponowne kliknięcie przycisku spowoduje zatrzymanie karuzeli.



Naciśnięcie przycisku uruchomi ciąg uspokajających melodyjek, które mają trzy poziomy głośności. Przy czwartym naciśnięciu przycisku melodyjka wyłączy się.



Przycisk uruchamia funkcję wibracji o trzech poziomach intensywności. Po czwartym naciśnięciu funkcja wyłączy się.

### Konserwacja oraz czyszczenie

**Tkanina na łóżeczku i na składanym podłożu** - wyczyść łagodnym mydłem i wodą. Nigdy nie czyść za pomocą ściernych środków czyszczących na bazie amoniaku, środków wybielających i spirytusowych. Łóżeczko musi być dokładnie wysuszone przed użyciem lub przechowywaniem.

**Przewijak** - wyczyść łagodnym mydłem i wodą. Nigdy nie czyść za pomocą ściernych środków czyszczących na bazie amoniaku, środków wybielających i spirytusowych. Pozostaw do wyschnięcia.

**Pałak na zabawki** - wytrzyj wilgotną ściereczką i łagodnym mydłem. Nie zanurzaj w wodzie.

**Zabawki** - prać ręcznie w temperaturze max 40°C, nie wybielać, nie suszyć w suszarce bębnowej, nie prasować i nie czyścić chemicznie.

**Rama** – metalową ramę czyścić miękką, czystą i zwilżoną szmatką oraz łagodnym mydłem.

## UTYLIZACJA ZUŻYTEGO SPRZĘTU



Symbol przekreślonego kosza na śmieci umieszczany na sprzęcie, opakowaniu lub dokumentach do niego dołączonych oznacza, że produktu nie wolno wyrzucać łącznie z innymi odpadami.

Obowiązkiem użytkownika jest przekazanie zużytego sprzętu do wyznaczonego punktu zbiórki w celu właściwego jego przetworzenia. Informacje o dostępnym systemie zbierania zużytego sprzętu elektrycznego można znaleźć w punkcie informacyjnym sklepu oraz w urzędzie miasta/gminy.

Każde gospodarstwo jest użytkownikiem sprzętu elektrycznego i elektronicznego, a co za tym idzie potencjalnym wytwórcą niebezpiecznego dla ludzi i środowiska odpadu, z tytułu obecności w sprzęcie niebezpiecznych substancji, mieszanin oraz części składowych. Z drugiej strony zużyty sprzęt to cenny materiał, z którego możemy odzyskać surowce takie jak miedź, cyna, szkło, żelazo i inne.

Odpowiednie postępowanie ze zużytym sprzętem zapobiega negatywnym konsekwencjom dla środowiska naturalnego i ludzkiego zdrowia!

## Gwarancja

1. Wszystkie Produkty Kinderkraft objęte są 24 - miesięczną gwarancją. Okres ochrony gwarancyjnej rozpoczyna się z dniem wydania produktu Kupującemu.
2. Gwarancja obowiązuje wyłącznie na terytorium krajów członkowskich Unii Europejskiej z wyłączeniem terytoriów zamorskich (zgodnie z aktualnym stanem faktycznym, w tym w szczególności: Azory, Madera, Wyspy Kanaryjskie, Francuskie departamenty zamorskie, Wyspy Alandzkie, Athos, Ceuta, Melilla, Helgoland, Büsingen am Hochrhein, Campione d'Italia i Livigno) oraz na terytorium Zjednoczonego Królestwa Wielkiej Brytanii i Irlandii Północnej z wyłączeniem brytyjskich terytoriów zamorskich (m.in. Bermudy, Kajmany, Falklandy).
3. W krajach niewymienionych powyżej gwarancja producenta nie obowiązuje. Warunki dodatkowej gwarancji może określić Sprzedawca.
4. W niektórych krajach możliwe jest przedłużenie gwarancji do 120 miesięcy (10 lat) w ograniczonym zakresie. Pełna treść warunków oraz formularz rejestracyjny przedłużenia gwarancji dostępne są na stronie [WWW.KINDERKRAFT.COM](http://WWW.KINDERKRAFT.COM)
5. Gwarancja obowiązuje wyłącznie na terytorium wskazanym w ust. 2.
6. Reklamacje należy składać poprzez uzupełnienie formularza udostępnionego na stronie [WWW.RMA.KINDERKRAFT.COM](http://WWW.RMA.KINDERKRAFT.COM)
7. Gwarancja nie obejmuje:

- A. Uszkodzeń kosmetycznych, w tym między innymi: zadrapań, wgnieceń i pęknięć plastiku, chyba że awaria nastąpiła z powodu wady materiałowej lub produkcyjnej;
  - B. Uszkodzeń wynikających z niewłaściwego użytkowania lub złej konserwacji - w tym między innymi: uszkodzeń mechanicznych produktów spowodowanych niewłaściwym użytkowaniem lub złą konserwacją;
    - Należy zapoznać się z instrukcją użytkowania i konserwacji produktu zawartą w instrukcji obsługi;
  - C. Uszkodzeń spowodowanych niewłaściwym montażem, instalacją lub demontażem produktów i/lub akcesoriów;
    - Należy zapoznać się z instrukcją użytkowania i montażu produktu zawartą w instrukcji obsługi;
  - D. Uszkodzeń spowodowanych korozją, pleśnią lub rdzą, wynikających z niewłaściwej konserwacji, pielęgnacji i przechowywania;
  - E. Uszkodzeń spowodowanych normalnym zużyciem lub w inny sposób wynikających z normalnego upływu czasu;
    - Obejmuje to: rozdarcia lub przebicia dętek; uszkodzenia opon; uszkodzenia bieżnika opon; wyblaknięć tkanin powstałych w wyniku mechanicznego użytkowania (np. na przegubach i pokryciu ruchomych części);
  - F. Uszkodzeń lub erozji spowodowanych działaniem słońca, potu, detergentów, warunków przechowywania lub częstego prania itp.;
  - G. Uszkodzeń spowodowanych przez wypadek, nadużycie, niewłaściwe użytkowanie, pożar, kontakt z cieczą, trzęsienie ziemi lub inne przyczyny zewnętrzne;
  - H. Produktów, które zostały zmodyfikowane w celu zmiany funkcjonalności bez pisemnej zgody firmy 4Kraft;
  - I. Produktów, z których usunięto lub w jakikolwiek sposób zniekształcono numer seryjny lub numer partii;
  - J. Uszkodzeń spowodowanych użyciem komponentów lub produktów stron trzecich - w tym między innymi: uchwytów na kubki, parasoli, elementów odblaskowych, dzwonek;
  - K. Uszkodzeń spowodowanych transportem lub przez obsługę samolotu.
8. Okres gwarancji na akcesoria dołączone do urządzenia wynosi 6 miesięcy od daty sprzedaży, z wyłączeniem uszkodzeń opisanych powyżej.
9. Niniejsze warunki gwarancji mają charakter uzupełniający w stosunku do ustawowych uprawnień Klienta przysługujących Klientowi wobec 4KRAFT sp. z o.o.. Gwarancja nie wyłącza, nie ogranicza ani nie zawiesza uprawnień Klienta wynikających z przepisów o rękojmi za wady rzeczy sprzedanej.
10. Pełna treść Warunków Gwarancji jest dostępna na stronie internetowej [WWW.KINDERKRAFT.COM](http://WWW.KINDERKRAFT.COM)

Wszelkie prawa do niniejszego opracowania należą w całości do 4Kraft Sp. z o.o. Jakiegokolwiek ich nieuprawnione użycie niezgodnie z ich przeznaczeniem, w tym szczególności: używanie, kopiowanie, powielanie, udostępnianie – w całości lub części bez zgody 4Kraft Sp. z o.o. może skutkować konsekwencjami natury prawnej.

**Prezado cliente!**

Obrigado por adquirir um produto Kinderkraft.

Criamos pensando no seu filho - sempre nos preocupamos com a segurança e qualidade, garantindo o conforto da melhor escolha.

# **IMPORTANTE! LEIA E GUARDE COMO REFERÊNCIA. LEIA COM ATENÇÃO**

## **NOTAS E PRECAUÇÕES DE SEGURANÇA**

### **NOTA! GUARDAR PARA FUTURA REFERÊNCIA**

#### **ATENÇÃO**

- **Esteja ciente dos riscos de chamas abertas e outras fontes de calor fortes, como radiadores/aquecedores elétricos ou a gás, etc. localizados perto do produto**
- **Não use o produto se alguma peça estiver danificada, rasgada ou ausente, use apenas componentes autorizados pelo fabricante.**
- **Não deixe nada na cama e não coloque-a perto de outros equipamentos que possam servir de apoio para o pé ou causar perigo de asfixia ou enforcamento da criança, como por exemplo, fios, cortinas/persianas.**
- **Não use mais de um colchão na cama.**
- A cama de viagem fica pronta para uso somente quando os mecanismos de travamento estão ativados. Antes de usar, verifique cuidadosamente se esses mecanismos estão totalmente ativados.
- A posição mais baixa do fundo da cama é a mais segura. Quando uma criança começa a se sentar sozinha, é recomendável usar apenas esse nível.
- Se deixar seu filho sozinho na cama, verifique sempre se a entrada lateral está fechada com um zíper.
- Se deixar seu filho sozinho na cama, verifique sempre se as barras para balanço estão bloqueadas.
- A espessura do colchão deve ser tal que a altura interna (medida da parte superior do colchão até a borda superior da estrutura da cama) seja de pelo menos 500 mm na posição mais baixa do fundo e de pelo menos 200 mm na posição mais alta do fundo da cama.
- Espessura máxima do colchão: 8 cm
- O colchão usado para a cama deve ter 120 x 60 cm. O comprimento e a largura devem ser tais que o espaço entre o colchão, laterais e as partes superiores não exceda 30 mm.

- Durante a montagem, todos os elementos e encaixes de montagem devem ser bem apertados e verificados regularmente e, se necessário, reapertados.
- Para evitar que a criança caia, a cama não deve mais ser usada se a criança puder subir e sair da cama.

#### **TROCADOR – AVISOS:**

O trocador só está disponível no modelo de berço com acessórios.



- **ATENÇÃO: Não deixe a criança sozinha.**
- As rodas da cama devem ser travadas antes de usar o trocador.
- As barras para balanço devem ser bloqueadas antes de usar o trocador.
- O trocador é para crianças de até 12 meses com peso máximo de 11 kg.
- Quaisquer peças adicionais ou de reposição só podem ser obtidas com o fabricante ou distribuidor.

#### **Parque para bebé- AVISO:**

- Não coloque cercadinho perto de chamas ou outras fontes de calor.
- Não use o cercadinho sem a base.
- **Antes de colocar o seu filho no parque infantil, certifique-se de que o mesmo está totalmente desdobrado e de que todos os mecanismos de bloqueio foram ativados.**
- O cercadinho é destinado a crianças de até 36 meses.
- A base deve ser sempre colocada na posição mais baixa até a criança ter idade suficiente para sentar, ajoelhar ou escalar.
- É proibido o uso de peças não aprovadas pelo fabricante.
- Deve estar ciente de que os itens deixados dentro do cercadinho podem ser usados para apoiar o pé ou representar risco de asfixiar ou estrangular.
- Todas as juntas do parque para bebé devem ser sempre devidamente apertadas.
- Não use o produto se algum componente estiver danificado, rasgado ou faltando, use apenas componentes aprovados pelo fabricante. As peças só podem ser obtidas com o fabricante. Não use peças não autorizadas pelo fabricante.
- Não aplicar bases de balanço ou arco com brinquedos e um colchão quando utilizar a função parque infantil.
- Se deixar seu filho sozinho no parque para bebé, verifique sempre se a entrada lateral está fechada com um zíper.

#### **MÓBILE COM BRINQUEDOS DE PELÚCIA – Uso seguro da bateria:**

O móbile com brinquedos é disponível apenas no modelo de berço com acessórios. As pilhas de uso único não são recarregáveis. Não misture tipos diferentes de pilhas ou novas com usadas. Insira as pilhas na polaridade correta. As pilhas usadas devem

ser removidas do produto. Não provoque um curto-circuito nos pólos de energia. As baterias só podem ser carregadas sob a supervisão de um adulto. As baterias devem ser carregadas fora do dispositivo.

### **Lista de elementos da cama:**

- A. Estrutura da cama
- B. Estrado desmontável
- C. Chão suspenso
- D. Suportes de chão suspenso x4
- E. Bolsa
- F. Barras para balanço x2 \*
- G. Trocador \*
- H. Tubos de sustentação trocador x2 \*
- I. Painel com cestos e ganchos para fixação (x2) \*
- J. Móbile para berço com 3 mascotes de pelúcia\*

\* Elementos disponíveis apenas no modelo com acessórios.

### **1. Instalação do berço:**

Abra o fecho no saco e retire o berço. Desaperte o velcro na parte posterior dobrável (B). Retire o berço e outros itens no conjunto. Para desdobrar a armação (A), posicione-a com as rodas para baixo (FIG 1), estenda os cantos de modo a que possa agarrar os elementos centrais das laterais e, em seguida, puxe os lados mais curtos com um movimento firme até bloquear (FIG 2). Segure as partes centrais dos lados mais compridos e puxe-as firmemente até bloquear (FIG 3). Em seguida, pressione a parte central do fundo do berço, apontando-a para baixo (FIG 4). A armação desenrolar-se-á completamente e o berço será bloqueado (FIG 5).

**NOTA: Certifique-se de que todos os quatro elementos centrais dos lados do berço estão bloqueados!** O mecanismo de bloqueio lateral não funcionará quando o fundo do berço estiver plano. Por isso, durante a ação de bloqueio dos lados, a parte central do fundo deve ser levantada. Se a parte inferior suspensa (C) não estiver montada, instale-a com um fecho de correr (FIG 6A) e prenda-o com uma fivela (FIG 6B). Coloque os tubos de suporte (D) nos orifícios da parte inferior suspensa (FIG 7A e 7B) e, em seguida, insira a base (B) no berço (FIG 8). **NOTA: Por segurança, prenda as correias sob a base a partir do lado com a entrada de abertura (abra a entrada para fixar as correias debaixo da base) (FIG 9A e 9B) e termine no lado oposto.** Para facilitar a instalação do lado oposto, recomenda-se abrir parcialmente o fecho à volta da parte inferior suspensa (FIG 10), insira as correias nos orifícios e prenda-as aos velcros sob a base (FIGS 11A e 11B). Fixe o fecho à volta da base e bloqueie-o, fixando-o na fivela (FIG 12).

### **2. Instalação de acessórios\*:**

#### **Pés de balanço**

Levante a armação desdobrada e monte os pés de balanço (F) de um lado e do outro lado da armação metálica debaixo do berço (FIG 13).

#### **Trocador**

Coloque os pés de balanço (H) na armação do trocador (G) até que o botão de bloqueio entre na armação (FIG 14A e 14B). **NOTA: Para facilitar a instalação dos pés de balanço, desaperte os cantos nas fitas velcro do trocador e, depois de montar a armação, feche todas as linguetas.** Coloque o trocador firmemente contra a estrutura do berço até que posicionada completamente na lateral (FIG 15A). As fivelas de plástico no tecido com bolsos devem ser aplicadas na armação do berço (FIG 15B).

#### **Painel com cestos e ganchos para fixação**

Insira os ganchos nos orifícios do painel (I) e, em seguida, prenda-os na armação do berço (FIG 16A e 16B).

#### **Arco para berço**

Coloque o arco (J) na cabeça do mecanismo rotativo de acordo com a seta e, em seguida, rode-o 180° no sentido contrário ao dos ponteiros do relógio (FIG 17A e 17B). Em seguida, monte-o na base do arco, colocando-o de acordo com a seta e rodando no sentido contrário ao dos ponteiros do relógio (FIG 18). Monte os suportes para mascotes e, em seguida, pendure os brinquedos (FIG. 19A e 19B). Coloque o arco num dos quatro lados do mecanismo de fixação da armação (FIG 20A). **NOTA: Para evitar a queda do arco na cabeça da criança, certifique-se de que o arco com brinquedos está bem montado e estável na armação!**

### **3. Funções da cama\*:**

**Função de balanço:** Levante a estrutura, desbloqueie as barras de balanço pressionando os botões de trava nos dois lados da tampa de plástico (FIG. 21A e 21B).

**Bloqueio de rodas:** O berço possui trava para rodas. Para travar, pressione a alavanca do freio. Para destravá-los, levante a alavanca do freio (FIG. 22).

**Regulagem de estrado:** O berço possui ajuste de altura do estrado. Para abaixar, abra a fivela e o zíper localizado dentro da cama junto com o estrado (FIG. 23A e 23B). Na próxima etapa, solte as correias do chão e coloque ao estrado desmontáveç no berço (FIG. 24A e 24B). **ATENÇÃO: Para garantir a segurança, prenda as correias sob o chão (FIG. 25).** Quando o chão estiver no nível mais baixo, é possível usar a entrada lateral (FIG. 26).

#### **Função mobile\*:**

O móbile é alimentado por pilhas: 3 peças x AA (LR6) 1,5 V (não incluídas no conjunto).

**Montagem/troca de pilhas:** Para montar ou substituir pilhas, use uma chave de fenda para desaparafusar a tampa do compartimento da bateria. Substitua as pilhas observando a polaridade e feche o compartimento novamente com a tampa.

O móbile contém alguns botões, com as seguintes funções:



O botão acende a lâmpada. Apertar o botão novamente para desligar a lâmpada.



O botão inicia o carrusel. Apertar o botão novamente faz o carrusel parar.



Pressionar o botão iniciará uma série de melodias calmantes que têm três níveis de volume. Na quarta vez que o botão é pressionado, a melodia desliga.



O botão ativa a função de vibração em três níveis de intensidade. Após apertar pela quarta vez, a função se desliga.

## Manutenção e limpeza

**Tecido no berço e no estrado desmontável** - limpar com água e sabão neutro. Nunca limpar com produtos de limpeza abrasivos à base de amônia, agentes de branqueamento e bebidas espirituosas. O berço deve ser bem seco antes do uso ou armazenamento.

**Trocador** - limpar com água e sabão neutro. Nunca limpar com produtos de limpeza abrasivos à base de amônia, agentes de branqueamento e bebidas espirituosas. Deixar secar.

**MóBILE com brinquedos** - limpar com um pano úmido e sabão neutro. Não mergulhar na água.

**Brinquedos** - lavar à mão a no máximo 40 ° C, não usar alvejante, não secar na máquina, não passar a ferro e não lavar a seco.

**Estrutura** – Limpe a armação de metal com um pano macio, limpo e úmido, com sabão neutro.

## ELIMINAÇÃO DO EQUIPAMENTO USADO



O símbolo da lixeira riscada colocada no equipamento, na embalagem ou nos documentos anexados significa que o produto não deve ser descartado juntamente com outros resíduos. É de responsabilidade do usuário entregar o equipamento usado a um ponto de coleta designado para o processamento adequado. Informações sobre o sistema disponível para a coleta de resíduos

de equipamentos elétricos podem ser encontradas no balcão de informações da loja e no escritório municipal/local. Cada domicílio é usuário de equipamentos elétricos e eletrônicos e, portanto, produtor potencial de resíduos perigosos para o ser humano e para o meio ambiente, devido à presença de substâncias, misturas e componentes perigosos no equipamento. Por outro lado, o equipamento usado é um material valioso do qual podemos recuperar matérias-primas como cobre, estanho, vidro, ferro e outras. O descarte apropriado do equipamento usado evita consequências negativas para o meio ambiente e a saúde humana!

## Garantia

1. Todos os produtos Kinderkraft são cobertos por uma garantia de 24 meses. O período de proteção da garantia começa no dia em que o produto é entregue ao Cliente.
2. A garantia é válida apenas no território dos estados membros da União Europeia, excluindo territórios ultramarinos (de acordo com o estado atual dos fatos, incluindo em particular:

- Açores, Madeira, Ilhas Canárias, departamentos ultramarinos franceses, Ilhas Aland, Athos, Ceuta, Melilla, Helgoland, Büsingen am Hochrhein, Campione d'Italia e Livigno) e o território do Reino Unido da Grã-Bretanha e Irlanda do Norte, excluindo os territórios ultramarinos britânicos (incluindo Bermuda, Ilhas Cayman, Ilhas Malvinas).
3. A garantia do fabricante não se aplica a países não mencionados acima. Os termos da garantia adicional podem ser especificados pelo Vendedor.
  4. Em alguns países, é possível estender a garantia até 120 meses (10 anos) por um período limitado. O texto completo dos termos e condições e o formulário de registro de extensão de garantia estão disponíveis no site [WWW.KINDERKRAFT.COM](http://WWW.KINDERKRAFT.COM)
  5. A garantia é válida apenas no território indicado no parágrafo 2.
  6. As reclamações devem ser apresentadas através do preenchimento do formulário disponível no site [WWW.RMA.KINDERKRAFT.COM](http://WWW.RMA.KINDERKRAFT.COM)
  7. A garantia não cobre:
    - A. Os danos cosméticos, incluindo, mas não se limitando a: arranhões, amassados e rachaduras no plástico, a menos que a falha seja devido a um material ou defeito de fabricação;
    - B. Os danos resultantes de uso impróprio ou manutenção deficiente - incluindo, mas não se limitando a: danos mecânicos a produtos causados por uso impróprio ou manutenção deficiente;
      - Leia o manual de uso e manutenção do produto incluído no manual de operação;
    - C. Os danos causados por montagem, instalação ou desmontagem inadequada de produtos e/ou acessórios;
      - Leia as instruções de uso e montagem do produto incluídas no manual de instruções;
    - D. Os danos causados por corrosão, mofo ou ferrugem resultantes de manutenção, cuidado e armazenamento inadequados;
    - E. Os danos causados por desgaste normal ou de outra forma devido à passagem normal do tempo;
      - Inclui: rasgos ou furos em tubos; danos ao pneu; danos ao piso do pneu; desbotamento do tecido resultante do uso mecânico (por exemplo, nas juntas e cobrindo as partes móveis);
    - F. Os danos ou erosão pelo sol, suor, detergentes, condições de armazenamento ou lavagens frequentes, etc.;
    - G. Os danos causados por acidente, abuso, uso indevido, incêndio, contato com líquido, terremoto ou outras causas externas;
    - H. Os produtos que foram modificados para alterar a funcionalidade sem o consentimento por escrito da 4Kraft;
    - I. Os produtos cujo número de série ou número de lote foi removido ou de alguma forma distorcido;
    - J. Os danos causados pelo uso de componentes ou produtos de terceiros - incluindo, mas não se limitando a: porta-copos, guarda-chuvas, refletores, sinos;
    - K. Os danos causados por transporte ou manutenção de aeronaves.
  8. O período de garantia dos acessórios acoplados ao aparelho é de 6 meses a partir da data de venda, excluindo os danos descritos acima.

9. Estas condições de garantia são complementares aos direitos estatutários do Cliente contra 4KRAFT sp. Z o.o .. A garantia não exclui, limita ou suspende os direitos do Cliente decorrentes do disposto na garantia por defeitos no item vendido.
10. O texto completo das Condições de Garantia está disponível no site [WWW.KINDERKRAFT.COM](http://WWW.KINDERKRAFT.COM)

Todos os direitos deste estudo pertencem inteiramente à 4Kraft Sp. z o.o. Qualquer uso não autorizado, contrário ao objetivo pretendido, em particular: uso, cópia, reprodução, compartilhamento - no todo ou em parte, sem o consentimento da 4Kraft Sp. z o.o. pode resultar em consequências jurídicas.

**RO**

### **Stimate Client!**

Vă mulțumim pentru achiziționarea produsului marca Kinderkraft

Le creem cu gândul la Copilul dumneavoastră - întodeauna siguranță și calitatea sunt pe primul loc, oferind în același timp confortul celei mai bune alegeri.

# **IMPORTANT, A SE PĂSTRA PENTRU CONSULTĂRI VIITOARE, CITIȚI CU ATENȚIE**

## **INSTRUCȚIUNI ȘI MĂSURI DE SIGURANȚĂ**

### **NOTĂ! PĂSTRAȚI PENTRU UTILIZARE ÎN VIITOR**

#### **AVERTIZARE**

- **Fiți conștienți de pericolul de incendiu deschis și de alte surse puternice de căldură, cum ar fi radiatoarele / încălzitoarele electrice sau de gaz, etc. care sunt aproape de produs.**
- **Nu utilizați produsul dacă unul din elemente este deteriorat, rupt sau lipsit, utilizați numai componente autorizate de producător.**
- **Nu lăsați nimic în pat și să nu puneți-l lângă un alt dispozitiv care poate oferi suport pentru picioare sau poate provoca un pericol de sufocare sau strangulare a copilului, cum ar fi cabluri, corzi, perdele / jaluzele.**
- **Nu utilizați mai mult de o saltea în pat.**
- **Pătuțul turistic este gata de utilizare numai atunci când mecanismele de blocare sunt activate. Înainte de utilizare, asigurați-vă că aceste mecanisme sunt complet activate.**
- **Poziția inferioară a fundului pătuțului este cea mai sigură. Când copilul începe să stea singur, se recomandă să folosiți numai această poziție.**

- Dacă copilul este lăsat singur în pat, verificați întotdeauna dacă intrarea laterală este închisă cu fermoar.
- Dacă copilul este lăsat singur în pat, verificați întotdeauna dacă piciorușele oscilante sunt pliate.
- Grosimea saltelei trebuie să fie astfel încât înălțimea interioară (măsurată de la suprafața superioară a saltelei până la marginea superioară a cadrului suportului) să fie de cel puțin 500 mm în poziția cea mai de jos a fundului și cel puțin la 200 mm de la fundul pătuțului.
- Grosimea maximă a saltelei: 8 cm
- Salteaua pentru pătuț trebuie să aibă dimensiunile de 120 x 60 cm. Lungimea și lățimea trebuie să fie astfel încât spațiul dintre saltea și părțile laterale și partea superioară să nu depășească 30 mm.
- Toate piesele și accesoriile de montaj trebuie strânse și verificate în mod regulat și, dacă este necesar, trebuie strânse.
- Pentru a evita rănirea copilului ca rezultat al căderii, patul nu ar trebui să fie folosit în cazul în care copilul poate intra și ieși din pat.

#### **Masă de înfășurat – AVERTIZĂRI:**

Masa de înfășurat este disponibilă numai în modelul măsuței cu accesorii.



- **AVERTIZARE: Nu lăsați copilul nesupravegheat.**
- Roțile pătuțului trebuie blocate înainte de a utiliza masa de înfășurat.
- Piciorarele pentru balansare trebuie să fie pliate înainte de a utiliza masa de înfășurat.
- Masa de înfășurat este destinată copiilor de până la 12 luni și o greutate maximă de 11 kg.
- Toate piesele suplimentare sau de înlocuire pot fi obținute numai de la producător sau distribuitor

#### **Țarc - AVERTIZARE:**

- Nu poziționați țarcul în apropierea flăcărilor deschise sau a altor surse de căldură.
- Nu utilizați țarcul fără suport.
- **Înainte de punerea bebelușului în țarcul de joacă, asigurați-vă că este complet extins și că toate mecanismele de blocare sunt activate.**
- Țarcul este destinat copiilor de până la vârsta de 36 de luni.
- Baza trebuie întotdeauna setată în cea mai joasă poziție până când copilul este suficient de mare pentru a se așeza, a îngenunchea sau a se ridica.
- Este interzisă utilizarea pieselor care nu sunt aprobate de producător.

- Trebuie să fiți conștienți că obiectele rămase în interiorul țarcului pot fi folosite pentru a sprijini piciorul sau pot prezenta pericol de sufocare sau înecare.
- Toate articulațiile țarcului trebuie întotdeauna strânse corespunzător.
- Nu utilizați produsul dacă orice componentă este deteriorată, ruptă sau lipsește, utilizați numai componente aprobate de producător. Piesele pot fi obținute numai de la producător. Nu utilizați piese neautorizate de producător.
- Când utilizați funcția de țarc, nu folosiți tălpicii de balansare și arcada cu jucării și o saltea.
- Dacă copilul este lăsat singur în țarc, verificați întotdeauna dacă intrarea laterală este închisă cu fermoar.

### **BARĂ CU JUCĂRI DE PLUȘ - Utilizarea în siguranță a bateriilor:**

Bara cu jucări este disponibilă numai în modelul măsuței cu accesorii.

Bateriile de unică folosință nu sunt reîncărcabile. Nu amestecați diferite tipuri de baterii nici baterii noi și uzate. Introduceți bateriile conform polarității corecte. Bateriile uzate trebuie scoase din produs. Nu supraîncărcați polii de alimentare. Bateriile pot fi încărcate numai sub supravegherea unui adult. Reîncărcați bateriile în afara dispozitivului

### **Lista elementelor ale pătuțului:**

- Rama pătuțului
- Fundul pliabil
- Pedea suspendată
- Suporturi de podea suspendate x4
- Geantă
- Balansatoare x2 \*
- Masă pentru înfășurat \*
- Picioare de fixare pentru masa de înfășurat x2 \*
- Panou cu coșuri și cârlige (x2) pentru fixare\*
- Bară pentru pătuț cu 3 jucări de pluș \*

\* Elemente disponibile numai pentru model cu accesorii.

### **1. Montajul pătuțului:**

Deschideți fermoarul de pe geantă și scoateți pătuțul din geantă. Desfaceți elementele de fixare cu velcro de pe suportul rabatabil (B). Scoateți pătuțul și alte elemente ale setului. Pentru a desface cadrul (A), așezați-l cu roțile în jos (FIG. 1), întindeți colțurile suficient pentru a putea prinde elementele de mijloc ale laturilor, apoi trageți laturile mai scurte în sus până în momentul blocării acestora (FIG. 2). Prindeți părțile medii ale laturilor lungi și trageți-le ferm până în momentul blocării (FIG. 3). Apoi apăsați în jos pe centrul fundului patului, îndreptându-l cu fața în jos (FIG. 4). Cadrul se va desface complet și pătuțul va fi blocat (FIG. 5).

**NOTĂ: Asigurați-vă că toate cele patru piese centrale ale părților laterale ale pătuțului sunt blocate!** Mecanismul de blocare laterală nu va funcționa atunci când fundul pătuțului este plat.

Prin urmare, atunci când blocați părțile laterale, partea centrală a fundului trebuie ridicată. În cazul în care podeaua suspendată (C) nu este instalată, trebuie montată cu ajutorul fermoarului (FIG. 6A) și fixată cu ajutorul clemei (FIG. 6B). Așezați tuburile suporturilor de susținere (D) în orificiile din podeaua suspendată (FIG. 7A și 7B), apoi introduceți baza (B) în interiorul pătuțului (FIG. 8). **NOTĂ: Din motive de siguranță, atașați chingile de sub podea începând din partea cu intrarea (deschideți intrarea pentru a fixa chingile sub podea) (FIG. 9A și 9B) și terminând pe partea opusă.** Pentru a facilita asamblarea părții opuse, se recomandă desfacerea parțială a fermoarului în jurul podelei suspendate (FIG. 10), apoi introduceți centurile în orificii și atașați-le la elementele de fixare cu velcro de sub podea (FIG. 11A și 11B). Trageți fermoarul din jurul podelei și blocați-l prin fixarea în cataramă (FIG. 12).

## 2. Montajul accesoriilor\*:

### Șine de legănat

Ridicați cadrul desfăcut și montați șinele de legănare (F) pe o parte și pe cealaltă pe scheletul din metal al cadrului care se află sub pătuț (FIG. 13)

### Masă pentru schimbat scutece

Plasați șinele de legănare de fixare (H) în cadrul mesei de schimbare (G) până când butonul de blocare intră în cadrul (FIG. 14A și 14B). **NOTĂ: pentru a facilita asamblarea șinelor de legănare, desfaceți colțurile de pe velcro de la masei de schimbare și după asamblarea cadrului închideți toate dispozitivele de prindere.** Așezați masa de schimbare apăsându-o ferm pe rama pătuțului până când este complet glisată pe părțile laterale (FIG. 15A). Cataramele de plastic de pe husa cu buzunare trebuie așezate deasupra cadrului patului (FIG. 15B).

### Panou cu coșuri și cârlige pentru fixare

Introduceți cârligele în orificiile panoului (I), apoi agățați-le de rama pătuțului (FIG. 16A și 16B).

### Arcadă pentru pătuț

Așezați arcada (J) în capul mecanismului pivotant în direcția săgeții, apoi rotiți-o la 180° în sens invers acelor de ceasornic (FIG. 17A și 17B). Apoi montați-l pe baza arcadei aliniind-o cu săgeata și rotind-o în sens invers acelor de ceasornic (FIG. 18). Montați suporturile pentru mascote și apoi agățați jucăriile pe ele (FIG. 19A și 19B). Așezați arcada pe una dintre cele patru părți ale mecanismului de montare a cadrului (FIG. 20A). **NOTĂ: Pentru a evita căderea arcadei pe copil, asigurați-vă că arcada pentru jucării este montată corect și stabilă pe cadru!**

## 3. Funcțiile pătuțului\*:

**Funcția de legănare:** Ridicați cadrul, deblocați picioarele oscilante apăsând butonul de blocare situat pe ambele părți ale capacului din plastic (figurile 21A și 21B).

**Blocarea roților:** Pătuțul are blocarea roților. Apăsăți maneta de frână pentru a bloca roțile. Ridicați maneta de frână pentru deblocare (figura 22). 22).

**Ajustarea pardoselii:** Pătuțul are înălțime reglabilă a podelei. Pentru a coborî podeaua, desfaceți catarama și fermoarul din interiorul suportului împreună cu partea inferioară din interior a podelei (figurile 23A și 23B). În pasul următor, desfaceți benzile de la podea și amplasați fundul pliabil în suport (figurile 24A și 24B). **ATENȚIE: Pentru a asigura siguranța, puneți benzile sub podea (figura 25).** Când podeaua se află în cea mai joasă poziție, se poate utiliza intrarea laterală (figura 26).

#### 4. Funcțiile barului cu jucării\*:

Bara cu jucării este alimentată cu baterii: 3 buc. x AA (LR6) = 1,5 V (nu sunt incluse în set).

**Instalarea/ înlocuirea bateriilor:** Pentru a instala sau a înlocui bateriile, utilizați o șurubelniță pentru a deschide capacul compartimentului pentru baterii. Înlocuiți bateriile cu atenție la polaritate și închideți compartimentul utilizând capacul.

Bara are mai multe butoane cu următoarele funcții:



Butonul pornește lampa. Când apăsați din nou, lampa se stinge.



Butonul activează caruselul. Când se apasă din nou caruselul se oprește



Apăsarea butonului va pune melodii silențioase, care au trei niveluri de volum. Când apăsați butonul de patru ori, melodia se va opri.

Butonul activează funcția de vibrație a celor trei niveluri de intensitate. Apăsând a patra oară, funcția va fi dezactivată.

#### Întreținerea și curățarea

**Țesătura în pat și pe podea pliantă** - curățați cu săpun și apă ușoară. Nu curățați niciodată cu agenți de curățare abrazivi cu amoniac, agenți de albire și alcool. Pătuțul trebuie uscat bine înainte de utilizare sau de depozitare.

**Masă pentru înfășurat**- curățați cu săpun și apă ușoară. Nu curățați niciodată cu agenți de curățare abrazivi cu amoniac, agenți de albire și alcool. Și a se lăsa la uscare.

**Bară cu jucării** - curățați cu o cârpă umedă și un săpun ușor. Nu scufundați în apă.

**Jucării** - spălați manual la max. 40 ° C, nu înălbitor, nu se usucă în uscător tambur, nu calcă și nu se curățați chimic.

**Cadru** - curățați cadrul metalic cu o cârpă moale, curată și umedă, cu un săpun ușor.

#### ELIMINAREA ECHIPAMENTELOR UZAT



Simbolul coș de gunoi cu roți de pe echipament, ambalare sau documente însoțitoare înseamnă că produsul nu trebuie aruncat împreună cu alte deșeuri. Este responsabilitatea utilizatorului să livreze echipamentul utilizat la un punct de colectare desemnat pentru o prelucrare adecvată. Informații despre sistemul de colectare disponibil pentru echipamentele electrice uzate pot fi găsite la contorul de informații al magazinului și la primărie.

Fiecare gospodărie este un utilizator de echipamente electrice și electronice și, prin urmare, un potențial producător de deșeuri periculoase. Pentru oameni și pentru mediu, datorită prezenței substanțelor, amestecurilor și componentelor periculoase în echipament. Pe de altă parte, echipamentul utilizat este un material valoros din care putem recupera materii prime cum ar fi cuprul, staniu, sticlă, fier și altele.

Manipularea corespunzătoare a echipamentului utilizat împiedică consecințele negative asupra mediului și sănătății umane!

## Garanții

1. Uz visiem *Kinderkraft* izstrādājumiem attiecas 24 mēnešu garantija. Garantijas aizsardzības periods sākas dienā, kad izstrādājums tiek izsniegts Pircējam.
2. Garantija darbojas tikai Eiropas Savienības dalībvalstu teritorijā, izņemot aizjūras teritorijas (atbilstoši pašreizējam faktiskajam stāvoklim, tostarp jo īpaši: Azoru salas, Madeiru, Kanāriju salas, Francijas aizjūras departamentus, Ālandu salas, Atonu, Seūtu, Melilju, Helgolandi, Bisingeni, Kampioni d'Italiju un Livinjō), kā arī Lielbritānijas un Ziemeļrīrijas Apvienotās Karalistes teritorijā, izņemot britu aizjūras teritorijas (piemēram, Bermudu salas, Kaimanu salas, Folklanda salas).
3. Ražotāja garantija nedarbojas valstīs, kas nav iepriekš minētas. Pārdevējs var noteikt papildgarantijas noteikumus.
4. Īn unele țāri este posibilă extinderea garanției pānā la 120 de luni (10 ani) pentru o perioadā limitatā. Noteikumu pilns saturs un garantijas pagarināšanas reģistrācijas veidlapa ir pieejami tīmekļa vietnē [WWW.KINDERKRAFT.COM](http://WWW.KINDERKRAFT.COM).
5. Garantija darbojas tikai teritorijā, kas norādīta 2. punktā.
6. Reklamācijas sūdzības ir jāiesniedz, aizpildot veidlapu, kas pieejama tīmekļa vietnē [WWW.RMA.KINDERKRAFT.COM](http://WWW.RMA.KINDERKRAFT.COM).
7. Garantija neattiecas uz:
  - A. kosmētiskiem bojājumiem, tostarp plastmasas skrāpējumiem, iespaidumiem un plīsumiem, ja vien avārija nav radusies materiāla vai ražošanas defekta rezultātā;
  - B. bojājumiem, kas radušies nepareizas lietošanas vai kopšanas rezultātā, tostarp izstrādājumu mehāniskiem bojājumiem, kas radušies nepareizas lietošanas vai kopšanas rezultātā.
    - Iepazīstieties ar izstrādājuma lietošanas un kopšanas instrukciju, kas ietverta lietotāja rokasgrāmatā;
  - C. bojājumiem, kas radušies nepareizas izstrādājumu un/vai piederumu salikšanas vai demontāžas rezultātā.
    - Iepazīstieties ar izstrādājuma lietošanas un salikšanas instrukciju, kas ietverta lietotāja rokasgrāmatā;
  - D. bojājumiem, kas radušies korozijas, pelējuma, rūsas, nepareizas kopšanas un glabāšanas rezultātā;
  - E. bojājumiem, kas radušies dabiska nodiluma rezultātā vai citā veidā, kas saistīts ar dabisku laika gaitu.
    - Tas attiecas uz: riepu kameru plīsumiem vai caurumiem; riepu bojājumiem, riepu protektoru bojājumiem, audumu izbalējumiem, kas radušies mehāniskas lietošanas rezultātā (piemēram, uz šarnīriem un kustīgu daļu apvalkiem);
  - F. bojājumiem vai eroziju, kas radušies saules staru, mazgāšanas līdzekļu iedarbības, glabāšanas apstākļu, biežas mazgāšanas rezultātā u. ml.;
  - G. bojājumiem, kas radušies avārijas, ļaunprātīgas izmantošanas, nepareizas lietošanas, ugunsgrēka, saskares ar šķidrumu, zemestrīces vai citu ārējo iemeslu dēļ;

- H. izstrādājumiem, kas ir modificēti, lai mainītu to funkcionalitāti, bez uzņēmuma *4Kraft* rakstiskas piekrišanas;
  - I. izstrādājumiem, no kuriem ir noņemts vai jebkādā veidā deformēts sērijas numurs vai partijas numurs;
  - J. bojājumiem, kas radušies trešo pušu komponentu vai izstrādājumu — piemēram, krūžu turētāju, lietussargu, atstarojošu elementu, zvanu — lietošanas rezultātā;
  - K. bojājumiem, kas radušies transportēšanas vai lidmašīnas personāla apkalpes darbību rezultātā.
8. Garantijas periods piederumiem, kas ietilpst izstrādājuma komplektā, ir seši mēneši no pārdošanas dienas, izņemot iepriekš aprakstītos bojājumus.
9. Šie garantijas noteikumi papildina likumā paredzētas klienta tiesības attiecībā uz uzņēmumu *4KRAFT sp. z o.o.* Garantija neizslēdz, neierobežo un nepaplašina Klienta tiesības, kas izriet no tiesību aktu noteikumiem par viņa tiesībām pārdotas lietas trūkumu gadījumā.
10. Garantijas noteikumu pilns saturs ir pieejams tīmekļa vietnē [WWW.KINDERKRAFT.COM](http://WWW.KINDERKRAFT.COM).

Toate drepturile asupra acestui studiu aparțin în totalitate companiei 4Kraft Sp. z o.o. Orice utilizare neautorizată contrar scopului propus, în special: utilizarea, copierea, reproducerea, distribuirea - integral sau parțial, fără acordul 4Kraft Sp. z o.o. poate duce la consecințe legale.

RU

### Уважаемый покупатель!

Благодарим Вас за покупку продукта Kinderkraft.

Мы создаем с учетом вашего ребенка - мы всегда заботимся о безопасности и качестве, тем самым обеспечивая комфорт наилучшего выбора.

# ВАЖНО, СОХРАНИТЬ НА БУДУЩЕЕ, ПРОЧИТАЙТЕ ВНИМАТЕЛЬНО

**ИНСТРУКЦИИ ПО БЕЗОПАСНОСТИ И МЕРЫ ПРЕДОСТОРОЖНОСТИ**

**ВАЖНО! СОХРАНИТЬ ДЛЯ БУДУЩЕГО ИСПОЛЬЗОВАНИЯ!**

**ВНИМАНИЕ!**

- Помните об опасности открытого огня и других источников сильного тепла, таких как радиаторы / электрические или газовые обогреватели и т. Д., Расположенных вблизи изделия.
- Не используйте изделие, если какая-либо часть повреждена, порвана или отсутствует, используйте только компоненты, разрешенные производителем.

- **Не оставляйте ничего в кровати и не ставьте кровать рядом с другим оборудованием, на которое может опереться нога или может привести к удушью или подвешиванию ребенка, например, к проводам, шторам / жалюзи.**
- **Не используйте более одного матраса в постели.**
- Дорожная кроватка готова к использованию только при включенных механизмах блокировки. Перед использованием тщательно проверьте, что эти механизмы полностью включены.
- Самая низкая позиция нижней части кровати - самая безопасная. Когда ребенок начинает сидеть самостоятельно, рекомендуется использовать только эту позицию.
- Если вы оставляете своего ребенка в постели без присмотра, всегда проверяйте, чтобы боковой вход был закрыт молнией.
- Если вы оставляете своего ребенка в постели без присмотра, всегда проверяйте, сложены ли качающиеся салазки.
- Толщина матраса должна быть такой, чтобы внутренняя высота (измеряемая от верха матраса до верхнего края каркаса кровати) составляла не менее 500 мм в самом нижнем положении дна и не менее 200 мм в самом высоком положении дна кровати.
- Максимальная толщина матраса: 8 см
- Матрас, используемый для кровати, должен быть 120 x 60 см. Длина и ширина должны быть такими, чтобы зазор между матрасом и боковыми поверхностями не превышал 30 мм.
- Все сборочные детали и фитинги должны быть хорошо затянуты, регулярно проверяться и при необходимости подтягиваться.
- Во избежание травмирования ребенка из-за падения кровать не должна использоваться, если ребенок может подняться и встать с кровати.

### **ПЕЛЕНАЛЬНЫЙ СТОЛИК- ПРЕДУПРЕЖДЕНИЯ:**

Пеленальный столик доступен только в модели кроватки с принадлежностями.



- **ВНИМАНИЕ: не оставляйте своего ребенка без присмотра.**
- Колеса кроватки должны быть заблокированы перед использованием пеленального стола.
- Салазки должны быть сложены перед использованием пеленального стола.
- Пеленальный столик предназначен для детей до 12 месяцев и весом до 11 кг.
- Любые дополнительные или запасные части можно получить только у производителя или дистрибьютора.

### **Манеж: – ВНИМАНИЕ:**

- **Не ставьте МАНЕЖ рядом с открытым пламенем или другими источниками тепла.**
- **Не используйте МАНЕЖ без основания.**
- **Перед тем, как посадить ребенка в манеж, убедитесь, что манеж полностью установлен и все запорные механизмы задействованы.**
- Манеж предназначен для детей до 36 месяцев.
- Основание всегда следует использовать в самом нижнем положении, как только ребенок станет достаточно взрослым, чтобы сесть, встать на колени или подтянуться.
- Запрещается использовать детали, не одобренные производителем.
- Вы должны знать, что предметы, оставленные внутри манежа, могут использоваться как ступенька или представлять опасность удушья, проглатывания.
- Все соединения в манеже всегда должны быть хорошо затянуты.
- Не используйте продукт, если какой-либо компонент поврежден, порван или отсутствует, используйте только компоненты, одобренные производителем. Детали можно получить только у производителя. Не используйте детали, не разрешенные производителем.
- При использовании функции манежа не используйте полозья и перекладину с игрушками и матрас.
- Если вы оставляете ребенка в манеже без присмотра, всегда проверяйте, застегнут ли боковой вход на молнию.

### **ВИСЮЛЬКА С ИГРУШКОЙ - Безопасное использование батарей:**

Висялька для игрушек доступен только в модели кровати с аксессуарами.

Одноразовые батареи не подлежат перезарядке. Не смешивайте разные типы батарей или новые и использованные батареи. Вставьте батареи в правильной полярности. Использованные батареи должны быть удалены из продукта. Не закорачивайте полюса питания. Аккумуляторы можно заряжать только под присмотром взрослых. Аккумуляторы следует заряжать вне устройства.

### **Список деталей кровати:**

- A. Детская кровать
- B. Сложенная подставка
- C. Подвесной пол
- D. Подвесные кронштейны для пола x4
- E. Сумка

- F. Обувь-качалка х2 \*
- G. Пеленальный столик \*
- H. Салазки для пеленального стола х2 \*
- I. Панель с корзинами и крючками (х2) для крепления \*
- J. Оголовье кроватки с плюшевыми игрушками\*

\*Элементы доступны только на модели с аксессуарами.

## 1. Установка кроватки:

Расстегните молнию на сумке и выньте кроватку из сумки. Откиньте липучку, расположенную на складном основании (B). Выньте кроватку и другие элементы комплекта. Чтобы развернуть раму (A), установите ее колесами вниз (рис. 1), раздвиньте углы настолько, чтобы иметь возможность схватить центральные части сторон, а затем более короткие стороны решительным движением потянуть вверх до тех пор, пока они не будут заблокированы (рис. 2). Возьмитесь за центральные части более длинных сторон и решительным движением потяните их до фиксации (рис. 3). Затем надавите на среднюю часть дна кроватки, направив ее вниз (рис. 4). Рама полностью разложится и кроватка будет заблокирована (рис. 5).

**ПРИМЕЧАНИЕ: Убедитесь, что все четыре центральных части сторон кроватки заблокированы!** Механизм блокировки боков не будет работать, если дно кроватки будет плоским. Поэтому во время действия блокировки боков средняя часть дна должна быть приподнята. В случае, если подвесной пол (C) не установлен, установите его с помощью молнии (рис. 6A) и закрепите пряжкой (рис. 6B). Поместите трубки кронштейнов (D) в отверстия, расположенные в подвесном полу (рис. 7A и 7B), а затем вставьте подложку (B) внутрь кроватки (рис. 8). **Примечание: для обеспечения безопасности закрепите ремни, расположенные под землей, начиная со стороны открывающегося входа (откройте вход, чтобы закрепить ремни под полом) (рис. 9A и 9B) и заканчивая противоположной стороной.** Для облегчения монтажа противоположной стороны рекомендуется частично отстегнуть молнию вокруг подвесного пола (Рис. 10), а затем вставить ремни в отверстия и закрепить на липучках под полом (рис. 11A и 11B). Застегните молнию вокруг пола и зафиксируйте, вставив в пряжку (рис. 12).

## 2. Установка аксессуаров\*:

### Полозья

Поднимите развернутую раму и установите полозья (F) с одной и другой стороны на металлическую раму, расположенную под кроваткой (рис. 13).

### Пеленальный столик

Поместите фиксирующие полозья (H) на раме пеленального столика (G), пока кнопка блокировки не войдет в раму (рис. 14A и 14B). **Примечание: чтобы облегчить сборку полозья, отсоедините углы на липучках пеленального столика и закройте все крючки после сборки рамы.** Поместите пеленальный столик, плотно прижав его к раме кроватки, пока он полностью не сдвинется в сторону (рис. 15A). Пластиковые пряжки, расположенные на обшивке с карманами, должны быть наложены на раму кроватки (рис. 15B).

### **Панель с корзинами и крючками для крепления**

Вставьте крючки в отверстия панели (и), а затем зацепите их за раму кроватки (рис. 16А и 16Б).

### **Оголовье для кроватки**

Поместите оголовье (J) в головку поворотного механизма в соответствии со стрелкой, а затем поверните его на 180° против часовой стрелки (рис.17А и 17В). Затем установите его на основание оголовья, расположив по стрелке и повернув против часовой стрелки (рис. 18). Установите держатели для игрушек, а затем повесьте на них игрушки (рис. 19А и 19Б). Поместите оголовье на одну из четырех сторон на механизме крепления рамы (рис. 20А).

**Примечание: чтобы избежать падения оголовья на ребенка, убедитесь, что оголовье с игрушками правильно установлено и устойчиво расположено на раме!**

## **3. Функции детской кроватки\*:**

**Функция раскачивания:** поднимите раму вверх, разблокируйте салазки, нажав на фиксирующие кнопки с обеих сторон пластикового колпачка (РИС. 21А и 21В).

**Блокировка колес:** Детская кроватка имеет блокировку колес. Для блокировки нажмите на тормозной рычаг. Чтобы разблокировать их, поднимите тормозной рычаг (РИС. 22).

**Регулировка пола:** Детская кроватка имеет регулировку высоты пола. Чтобы опустить, расстегните застежку-молнию, расположенную внутри кроватки, вместе с полом внутри (РИС. 23А и 23В). На следующем этапе отсоедините ремни от пола и поместите откидной пол в кроватку (РИС. 24А и 24В). **ПРИМЕЧАНИЕ. Для обеспечения безопасности зацепите ремни под полом(РИС. 25).** Когда пол находится на самом низком уровне, вы можете использовать боковой вход (РИС. 26).

## **4. Функции висюльки с игрушками\*:**

Игрушечная висюлька питается от батарей: 3 шт. X AA (LR6) 1,5 В (не входит в комплект).  
Установка / замена батареи: Чтобы установить или заменить батарею, используйте отвертку, чтобы открутить крышку отсека для батареи. Замените батареи, соблюдая полярность, и снова закройте отсек крышкой.

Висюлька имеет несколько кнопок со следующими функциями:



Кнопка включает лампу. Нажмите кнопку еще раз, чтобы выключить лампу.



Кнопка запускает карусель. Повторное нажатие кнопки остановит карусель.



Нажатие кнопки запускает ряд успокаивающих мелодий, которые имеют три уровня громкости. При четвертом нажатии кнопки мелодия отключается.



Кнопка активирует функцию вибрации на трех уровнях интенсивности. После четвертого нажатия функция отключается.

## Обслуживание и чистка

**Ткань на кровати и на складывающейся поверхности** - протирайте мягким мылом и водой. Никогда не чистите, используя абразивные чистящие средства на основе аммиака, отбеливающие вещества и спирт. Детская кровать должна быть тщательно высушена перед использованием или хранением.

**Пеленальный столик** - очистить с помощью мягкого мыла и воды. Никогда не чистите, используя абразивные чистящие средства на основе аммиака, отбеливающие вещества и спирт. Оставьте сохнуть.

**Висюлька для игрушки** - протрите влажной тряпкой и мягким мылом. Не погружайте в воду.

**Игрушки** - ручная стирка при максимальной температуре 40 ° C, не отбеливать, не сушить в стиральной машине, не гладить и не чистить в химчистке.

**Рама** - протрите металлическую раму мягкой, чистой и увлажненной тканью и мягким мылом.

## УТИЛИЗАЦИЯ ИСПОЛЬЗОВАННОГО ОБОРУДОВАНИЯ



Символ перечеркнутой мусорной корзины на колесиках, помещенной на оборудование, упаковку или прикрепленные к ней документы, означает, что продукт нельзя выбрасывать вместе с другими отходами. Пользователь несет ответственность за передачу использованного оборудования в назначенный пункт сбора для надлежащей обработки. Информацию о доступной системе сбора отработанного электрооборудования можно найти на информационной стойке магазина и в муниципальном офисе.

## Гарантия

1. Гарантия действует только на территории государств-членов Европейского Союза, за исключением заморских территорий (в соответствии с текущим состоянием фактов, включая, в частности: Азорские острова, Мадейра, Канарские острова, заморские департаменты Франции, Аландские острова, Афон, Сеута, Мелилья, Гельголанд, Бюзинген-ам-Хохрейн, Кампионе-д'Италия и Ливиньо) и на территории Соединенного Королевства Великобритании и Северной Ирландии, за исключением заморских территорий Великобритании (в т.ч. Бермуды, Каймановы острова, Фолклендские острова).
2. В странах, не упомянутых выше, гарантия производителя не распространяется. Условия дополнительной гарантии могут быть уточнены Продавцом.

Всі права на дану розробку повністю належать ТОВ 4kraft. Будь-яке несанкціоноване їх використання не за призначенням, в тому числі, зокрема: використання, копіювання, відтворення, спільне використання-повністю або частково без згоди ТОВ 4Kraft може призвести до судових наслідків.

**Vážený zákazník!**

Ďakujeme, že ste si zakúpili produkt značky Kinderkraft.

Naším cieľom je spokojnosť vášho dieťaťa – vždy dbáme o bezpečnosť a kvalitu a garantujeme maximálne pohodlie.

# **DÔLEŽITÉ, USCHOVAJTE PRE BUDÚCE POTREBY, ČÍTAJTE POZORNE**

## **BEZPEČNOSTNÉ POKYNY A UPOZORNENIA**

### **UPOZORNENIE! UCHOVAJTE PRE BUDÚCE POUŽITIE**

#### **VAROVANIE**

- **Buďte si vedomý rizika, aké predstavuje otvorený oheň a iné silné zdroje tepla, akými sú radiátory/elektrické alebo plynové ohrievače atď. umiestnené v blízkosti produktu.**
- **Produkt nepoužívajte, ak je ktorákoľvek jeho časť poškodená, roztrhnutá alebo ak chýba niektorá časť, používať možno len prvky odporúčané výrobcom.**
- **Do postielky sa nesmú ukladať žiadne predmety, zároveň sa nesmie klásť do blízkosti iných zariadení, ktoré by mohli predstavovať oporu pre chodidlo alebo nebezpečenstvo udusenía či uškrtenia dieťaťa, napr. káble, šnúrky od závesov/žalúzií.**
- **V postielke nepoužívajte viac ako jeden matrac.**
- **Cestovná postieľka sa smie používať až vtedy, keď sú blokovacie mechanizmy zapnuté. Pred používaním je potrebné dôkladne skontrolovať, či sú tieto mechanizmy zapnuté.**
- **Najnižšia poloha dna postielky je najbezpečnejšia. Keď si dieťa začína samostatne sadieť, odporúča sa používať len túto polohu.**
- **Ak nechávate dieťa v postielke bez dozoru, vždy skontrolujte, či je bočný vchod uzavretý suchým zipsom.**
- **Ak nechávate dieťa v postielke bez dozoru, vždy skontrolujte, či sú lyžiny na hojdanie zložené.**
- **Hrúbka matraca musí byť taká, aby vnútorná výška (meraná od vrchnej plochy matraca po horný okraj rámu postele) predstavovala minimálne 500 mm v najnižšej polohe dna a minimálne 200 mm v najvyššej polohe dna postielky.**
- **Maximálna hrúbka matraca: 8 cm**

- Matrac používaný do postielky musí mať rozmery 120 x 60 cm. Dĺžka a šírka musí byť taká, aby škára medzi matracom a bokmi a prednými stranami nepresiahla 30 mm.
- Všetky montážne prvky a objímky musia byť počas ich montáže dobre upevnené a pravidelne kontrolované a v prípade potreby dotiahnuté.
- Aby sa predišlo zraneniam dieťaťa v dôsledku pádu, postieľka sa nesmie používať, keď sa dieťa dokáže šplhať a vyjsť z postielky.

#### PREBAĽOVACIA PODLOŽKA – UPOZORNENIA:

Prebaľovacia podložka dostupná len v modeli postielky s príslušenstvom.



- **VAROVANIE: Dieťa nenechávajte bez dozoru.**
- Koleska postielky je potrebné pred používaním prebaľovacej podložky zablokovať.
- Lyžiny na hojkanie je potrebné pred použitím prebaľovacej podložky zložiť.
- Prebaľovacia podložka je určená pre deti do 12 mesiacov a s maximálnou váhou 11 kg.
- Všetky doplnkové a náhradné dielce je možné získať výlučne od výrobcu alebo distribútora.

#### Ohrádka – VAROVANIE

- **Ohrádku nekladte do blízkosti otvoreného ohňa alebo iných zdrojov tepla.**
- **Ohrádku nepoužívajte bez podstavy.**
- **Pred vložením dieťaťa do ohrádky sa uistite, či je ohrádka kompletne rozložená a či sú aktivované všetky zaisťovacie mechanizmy.**
- Ohrádka je určená pre deti do 36 mesiacov.
- Dno by malo byť vždy nastavené v najnižšej polohe, až kým dieťa nebude dostatočne veľké, aby mohlo samostatne sedieť, kľačať na kolenách alebo sa zdvíhať.
- Je zakázané používať diely, ktoré nie sú schválené výrobcom;
- Je nutné si uvedomiť, že predmety ponechané vnútri ohrádky môžu poslúžiť ako podopretie chodidla alebo predstavovať riziko udusenía alebo prehltnutia.
- Všetky spoje ohrádky musia byť vždy správne utiahnuté.
- Nepoužívajte produkt, ak je niektorý komponent poškodený, roztrhnutý alebo chýba, používajte iba komponenty schválené výrobcom. Súčiastky je možné získať iba od výrobcu. Nepoužívajte diely, ktoré nie sú schválené výrobcom.
- Počas používania funkcie ohrádky nepoužívajte podvozok a oblúk s hračkami a matrac.
- Ak nechávate dieťa v Ohrádka bez dozoru, vždy skontrolujte, či je bočný vchod uzavretý suchým zipsom.

## OBLÚK S PLYŠOVÝMI HRAČKAMI – Bezpečné používanie batérií:

Oblúk s hračkami je dostupný len v modeli postieľky s príslušenstvom.

Jednorazové batérie nie je možné dobíjať. Nemiešajte navzájom batérie rôzneho typu ani nové batérie s používanými. Batérie vkladajte do produktu ich správnou polaritou. Vybité batérie je potrebné z produktu vybrať. Nestláčajte svorky zdroja napájania. Batérie sa môžu nabíjať len pod dohľadom dospelej osoby. Batérie je potrebné dobíjať mimo zariadenia.

### Zoznam prvkov postieľky:

- A. Rám postieľky
- B. Skladacie podložie
- C. Závesné dno
- D. Podpery závesného dna x4
- E. Taška
- F. Lyžiny na hojdanie x2 \*
- G. Prebaľovacia podložka \*
- H. Lyžiny na upevnenie prebaľovacej podložky x2 \*
- I. Panel s košmi a hákmi (x2) na upevňovanie\*
- J. Oblúk k postieľke s 3 plyšovými hračkami\*

\*Prvky dostupné len v modeli s príslušenstvom.

### 1. Montáž postieľky:

Otvorte zips na taške a vyberte postieľku z tašky. Odopnite suché zipsy nachádzajúce sa na skladacom podstavci (B). Vyberte postieľku a ďalšie predmety zostavy. Pre rozloženie rámu (A) ho položte kolieskami nadol (OBR. 1), dostatočne roztiahnite rohy tak, aby ste uchopili stredné prvky strán, a potom kratšie strany pevným pohybom potiahnite nahor, až kým nezapadnú a nezaistia sa (OBR. 2). Uchopte stredné časti dlhých strán a pevne ich potiahnite, až kým nezapadnú a nezaistia sa (OBR. 3). Potom zatlačte na strednú časť dna postele smerom nadol (OBR. 4). Rám sa úplne rozloží a postieľka bude zložená a zablokovaná (OBR. 5).

**POZOR: Uistite sa, že sú všetky štyri stredové časti po stranách postieľky zaistené!** Bočný poistný mechanizmus nebude fungovať, keď bude dno postieľky v rovnej polohe. Preto pri blokovaní strán musí byť stredová časť dna vyvýšená. Ak závesná podlaha (C) nie je založená, nainštalujte ju pomocou zipsu (OBR. 6A) a zaistite sponou (OBR. 6B). Vložte nosné rúrky (D) do otvorov v závesnej podlahe (OBR. 7A a 7B), potom vložte podstavec (B) do postieľky (OBR. 8). **POZOR: Z bezpečnostných dôvodov pripevnite popruhy, ktoré sú pod podstavcom tak, že začnete od strany s otváracím vstupom (otvorte dvere a upevnite popruhy pod podlahou) (OBR. 9A a 9B) a skončíte na opačnej strane.** Na uľahčenie montáže opačnej strany sa odporúča čiastočne odopnúť zips okolo závesnej podlahy (OBR. 10), potom zasunúť popruhy do otvorov a pripevniť k suchým zipsom pod podlahou (OBR. 11A a 11B). Zapnite zips okolo podlahy a zaistite ho sponou (OBR. 12).

## 2. Montáž príslušenstva\*:

### Lyžiny

Zdvihnite rozložený rám a pripevnite lyžiny (F) na oboch stranách ku kovovej konštrukcii rámu pod detskou postieľkou (OBR. 13).

### Prebaľovací pult

Vložte montážne lyžiny (H) do rámu prebaľovacieho pultu (G), až kým zaistovacie tlačidlo nezaskočí do rámu (OBR. 14A a 14B). **POZOR: na uľahčenie montáže lyžín uvoľnite rohy na suchých zipsoch prebaľovacieho pultu a po namontovaní rámu ich opäť zalepte.** Umiestnite prebaľovací pult tak, že ju pevne pritlačíte k rámu postieľky, až kým sa úplne nenasunie na bočné strany (OBR. 15A). Plastové spony na poťahu s vreckami by mali byť umiestnené nad rámom postieľky (OBR. 15B).

### Panel s košíkmi a háčikmi na pripevnenie

Vložte háčiky do otvorov v paneli (I) a potom ich zaveste na rám postieľky (OBR. 16A a 16B).

### Oblúk do postieľky

Umiestnite oblúk (J) do otočnej hlavy v smere šípky a potom ho otočte o 180° v protismere hodinových ručičiek (OBR. 17A a 17B). Potom ho pripevnite k podstavcu oblúka v smere šípky a potom ho otočte v protismere hodinových ručičiek (OBR. 18). Nainštalujte držiaky maskotov a potom na ne zaveste hračky (OBR. 19A a 19B). Oblúk umiestnite na jednu zo štyroch strán na mechanizme upevňujúcom rám (OBR. 20A). **POZOR: Aby nedošlo k pádu oblúka na vaše dieťa, uistite sa, že je správne namontovaný a stabilný na ráme!**

## 3. Funkcie postieľky\*:

**Funkcia hojdania:** Podvihnite rám nahor, odblokujte lyžiny na hojdanie stisnutím tlačidiel blokovania, ktoré sa nachádzajú po oboch stranách plastového krytu (OBR. 21A a 21B).

**Blokovanie kolies:** Postieľka má funkciu blokovania kolies. Pre zablokovanie stlačte brzdovú páku. Ak chcete kolesá odblokovať, brzdovú páku zodvihnite (OBR. 22).

**Regulácia podložia:** Postieľka má reguláciu výšky podložia. Ak chcete podložie znížiť, je potrebné odopnúť sponu uzatváracieho mechanizmu a suchý zips nachádzajúci sa vo vnútri postieľky spolu s podložíom nachádzajúcim sa vo vnútri (OBR. 23A a 23B). V ďalšom kroku odopnite pásy od dna a vložte skladacie podložie do postieľky (OBR. 24A a 24B). **POZOR: V záujme zaistenia bezpečnosti pripevnite pásy nachádzajúce sa pod podložíom (OBR. 25).** Keď je podložie na najnižšej úrovni, je možné použiť bočný vchod (OBR. 26).

## 4. Funkcie oblúka s hračkami\*:

Oblúk s hračkami je na batérie: 3 ks x AA (LR6) —= 1,5 V (nie sú súčasťou balenia).

**Montáž/výmena batérií:** S cieľom montáže alebo výmeny batérie, pomocou skrutkovača, uvoľnite kryt komory na batérie. Vymeňte batérie, pričom dbajte na dodržanie správnej polariry, komoru následne znova uzavrite pomocou krytu.

Oblúk má niekoľko tlačidiel s nasledovnými funkciami:



Po stisnutí tlačidla sa zapne lamp. Opätovným stlačením sa lamp vypne.



Tlačidlo aktivuje kolotoč. Opätovným stlačením sa kolotoč zastaví.



Po stisnutí tlačidla sa spustí rad upokojujúcich melódií, ktoré majú tri úrovne hlasitosti. Po štvrtom stisnutí tlačidla sa melódia vypne.



Tlačidlo na aktiváciu funkcie vibrácií s tromi úrovňami intenzity. Po štvrtom stlačení sa funkcia vypne.

## Údržba a čistenie

**Textília na postieľke a na skladacom podloží** – vyčistite jemným mydlom a vodou. Nikdy nečistite pomocou abrazívnych čistiacich prostriedkov na báze amoniaku, bieliacich prostriedkov a alkoholu. Postieľka musí byť pred použitím alebo uskladnením dôkladne vysušená.

**Prebaľovacia podložka** – vyčistite jemným mydlom a vodou. Nikdy nečistite pomocou abrazívnych čistiacich prostriedkov na báze amoniaku, bieliacich prostriedkov a alkoholu. Nechajte vyschnúť.

**Oblúk s hračkami** – pretrite vlhkou handričkou a jemným mydlom. Neponárajte do vody.

**Hračky** – prať ručne pri teplote max. 40°C, nebieliť, nesušiť v bubnovej sušičke, nežehliť a nečistiť chemicky.

**Rám** – kovový rám čistite čistou, mäkkou a navlhčenou handričkou a jemným mydlom.

## LIKVIDÁCIA POUŽITÉHO PRODUKTU



Symbol prečiarknutého smetného koša znázornený na zariadení, balení alebo priložených dokumentoch znamená, že produkt sa nesmie vyhadzovať spolu s inými odpadmi. Povinnosťou používateľa je odovzdať použitý produkt na vyhradenom zbernom mieste s cieľom jeho náležitej recyklácie. Informácie o dostupnom systéme zberu použitého elektrického odpadu sú dostupné v informačnom centre predajne a na obecnom/mestskom úrade. V každej domácnosti sa používajú elektrické zariadenia, považujú sa preto za potenciálneho tvorca odpadu nebezpečného pre človeka a životné prostredie, berúc do úvahy obsah nebezpečných látok, zmesí a zložiek obsiahnutých v zariadení. Na druhej strane, použité zariadenie je hodnotným materiálom, z ktorého možno získať suroviny ako meď, cín, sklo, železo a iné. Správne zaobchádzanie s použitým zariadením predchádza negatívnym dôsledkom, ktoré pôsobia na životné prostredie a zdravie človeka!

## Záruka

1. Všetky Výrobky Kinderkraft majú 24-mesačnú záruku. Záručná doba začína od dátumu dodania výrobku Kupujúcemu.

2. Záruka platí iba na území členských štátov Európskej únie, s výnimkou zámorských území (podľa aktuálneho stavu, jedná sa predovšetkým o: Azory, Madeira, Kanárske ostrovy, Zámorský departement, Alandy, Athos, Ceuta, Melilla, Helgoland, Büsingen am Hochrhein, Campione d'Italia a Livigno) a na území Spojeného kráľovstva Veľkej Británie a Severného Írska, s výnimkou britských zámorských území (o. i. Bermudy, Kajmanské ostrovy, Falklandské ostrovy).
3. V krajinách, ktoré nie sú uvedené vyššie, záruka výrobcu neplatí. Podmienky dodatočnej záruky môže stanoviť predajca.
4. V niektorých krajinách je možné predĺžiť záruku na obmedzenú dobu až 120 mesiacov (10 rokov). Úplné podmienky a registračný formulár na predĺženie záruky sú k dispozícii na webovej stránke [WWW.KINDERKRAFT.COM](http://WWW.KINDERKRAFT.COM)
5. Záruka je platná výhradne na území uvedenom v ods. 2.
6. Reklamácie sa musia predložiť vyplnením formulára uvedeného na webovej stránke [WWW.RMA.KINDERKRAFT.COM](http://WWW.RMA.KINDERKRAFT.COM)
7. Záruka sa nevzťahuje na:
  - A. Kozmetické poškodenia, okrem iných: škrabance, preliačiny a prasknutie plastových častí, ibaže bolo dané poškodenie spôsobené chybou materiálu alebo sa jedná o výrobnú chybu;
  - B. Poškodenia spôsobené nesprávnym používaním alebo nesprávnou údržbou - ako napr.: mechanické poškodenia výrobkov spôsobené nesprávnym používaním alebo nesprávnou údržbou;
    - Prečítajte si návod na použitie a údržbu produktu, ktorý je súčasťou používateľského manuálu;
  - C. Poškodenia spôsobené nesprávnou montážou, inštaláciou alebo demontážou výrobkov a/alebo príslušenstva;
    - Prečítajte si návod na použitie a montáž produktu, ktorý je súčasťou používateľského manuálu;
  - D. Poškodenia spôsobené koróziou, plesňou alebo hrdzou, ktorá sa vytvorila v dôsledku nesprávnej údržby, starostlivosti a skladovania;
  - E. Poškodenia spôsobené bežným opotrebením alebo iným spôsobom v dôsledku plynutia času;
    - Patria sem nasledovné škody: roztrhnutie alebo prepichnutie duší; poškodenie pneumatík; poškodenie behúňa pneumatiky; vyblednutie textílie spôsobené mechanickým použitím (napr. na kĺbových spojoch a pohyblivých častiach);
  - F. Poškodenia alebo eróziu spôsobenú slnečným žiarením, potom, čistiacimi prostriedkami, podmienkami skladovania alebo častým praním atď.;
  - G. Poškodenia spôsobené nehodou, nadmerným zaťažením, nesprávnym použitím, požiarom, kontaktom s tekutinami, zemetrasením alebo inými vonkajšími príčinami;
  - H. Produkty, ktoré boli upravené za účelom zmeny funkčnosti bez písomného súhlasu firmy 4Kraft;
  - I. Produkty, z ktorých bolo odstránené, alebo akýmkoľvek spôsobom skreslené sériové číslo alebo číslo šarže;
  - J. Poškodenia spôsobené použitím komponentov alebo výrobkov tretích strán - okrem iného: držiakov na poháre, dáždnikov, reflexných prvkov, zvončekov;

- K. Poškodenia spôsobené prepravou alebo personálom lietadla.
8. Záručná doba na príslušenstvo pripojené k zariadeniu je 6 mesiacov od dátumu predaja, s výnimkou vyššie popísaných škôd.
9. Tieto záručné podmienky majú dodatočný charakter s ohľadom na zákonné práva Zákazníka vyplývajúce zo vzťahu s 4KRAFT Sp. z o.o.. Záruka nevylučuje, neobmedzuje ani nepozastavuje práva Zákazníka vyplývajúce z predpisov o zárukách za vady predávaného tovaru.
10. Úplný obsah záručných podmienok je k dispozícii na webovej stránke [WWW.KINDERKRAFT.COM](http://WWW.KINDERKRAFT.COM)

Všetky práva týkajúce sa týchto dokumentov patria výlučne 4Kraft Sp. z o.o. Ich akékoľvek neoprávnené použitie v rozpore s ich určením, najmä: použitie, kopírovanie, rozmnožovanie, zdieľanie - úplne alebo čiastočne bez súhlasu spoločnosti 4Kraft Sp. z o.o. môže mať za následok právne dôsledky.

## SV

### KÄRA KUNDER!

Tack för att du köpte en Kinderkraft-produkt. Vi skapar med ditt barn i åtanke - vi bryr oss alltid om säkerhet och kvalitet, vilket säkerställer komforten för det bästa valet.

# VIKTIGT! LÄS VÄNLIGT OCH BEHÅLL FÖR FRAMTIDA REFERENSER.

## SÄKERHETSINSTRUKTIONER OCH FÖRSIKTIGHETSÅTGÄRDER

### VIKTIG! HÅLL FÖR FRAMTIDA HÄNVISNINGAR

#### VARNING

- **Var medveten om riskerna med öppen eld och andra starka värmekällor som el- eller gasvärmare / värmare etc. nära produkten.**
- **Använd inte produkten om någon komponent är skadad, sönderriven eller saknas, använd endast komponenter som godkänts av tillverkaren.**
- **Lämna inte något i sängen eller placera sängen bredvid någon annan utrustning som kan stödja foten eller utgöra en risk för kvävning eller att hänga upp barnet, såsom sladdar, gardiner / blindband.**
- **Använd inte mer än en madrass i sängen.**
- Resesängen är bara redo att användas när låsmekanismerna är inkopplade. Kontrollera noga att dessa mekanismer är helt inkopplade före användning.
- Det lägsta läget för sängbotten är det säkraste. När barnet börjar sitta upp utan hjälp rekommenderas att endast använda denna nivå.
- Om du lämnar ditt barn utan uppsikt i sängen, ska du alltid kontrollera att sidoingången är stängd med dragkedja.

- Om du lämnar ditt barn obevakat i sängen, kontrollera alltid att gungmedar är hopfällbara.
- Madrassens tjocklek bör vara sådan att den inre höjden (uppmätt från madrassens överyta till sängramens överkant) är minst 500 mm i bottenens lägsta läge och minst 200 mm högst läget på sängens botten.
- Maximal madrasstjocklek: 8 cm
- Madrassen som används för sängen ska vara 120 x 60 cm. Längden och bredden bör vara sådan att gapet mellan madrassen och sidorna och topparna inte överstiger 30 mm.
- Alla monteringsselement och beslag under monteringen måste vara ordentligt åtdragna och regelbundet kontrollerade och vid behov åtdragna.
- För att förhindra att barnet skadar sig ska sängen inte längre användas om barnet kan klättra upp och ut ur sängen.

### **SKÖTBORD - VARNING:**

Skötbordet finns endast i barnsängmodellen med tillbehör.



- **WARNING: Lämna inte ditt barn utan uppsikt.**
- Spjålsängens hjul ska blockeras innan du använder skötbordet.
- Gungmedar ska vikas in innan du använder skötbordet.
- Skötbordet är avsett för barn upp till 12 månader och väger upp till 11 kg.
- Eventuella tilläggs- eller reservdelar kan endast fås från tillverkaren eller distributören.

### **Lekhage - VARNING:**

- Placera inte lekhage nära öppen eld eller andra värmekällor.
- Använd inte lekhagen utan stativet.
- Innan du placerar ditt barn i lekhagen, se till att lekhålet är helt utdraget och att alla låsmekanismer är inkopplade.
- Den lekhage är avsedd för barn upp till 36 månader.
- När ditt barn kan sitta upp, krypa eller dra upp, ska stativet alltid användas i sitt lägsta läge.
- Tillbehör som inte är godkända av tillverkaren får inte användas.
- Du bör vara medveten om att föremål som finns kvar i lekhallen kan fungera som stöd för foten eller utgöra en kvävningsrisk.
- Alla fogar i pennan ska alltid dras åt ordentligt.
- Använd inte produkten om någon komponent är skadad, sönderriven eller saknas, använd endast komponenter som godkänts av tillverkaren. Delar kan endast

erhållas från tillverkaren. Använd inte delar som inte är auktoriserade av tillverkaren.

- Använd inte löpstångsfunktion eller löpstång när du använder lekhage och en madrass
- Om du lämnar ditt barn i lekhage obevakad, alltid kontrollera att sidoingången stängs med dragkedja.

### **SÄNGMOBIL MED PLYSCH LEKSAKER - Säker användning av batterier:**

Sängmobil finns endast i barnsängmodellen med tillbehör.

Ej laddningsbara batterier kan inte laddas. Blanda inte olika typer av batterier eller nya och begagnade batterier. Batterierna måste sättas in med rätt polaritet. Ta ut urladdade batterier från produkten. Inte kortsluta strömförsörjningspolerna. Batterier får endast laddas under övervakning av vuxna. Ladda batterierna utanför enheten.

### **Lista över spjålsängselement:**

- A. Spjålsram
- B. Fällbart underlag
- C. Upphängt golv
- D. Upphängda golvfästen x4
- E. Väska
- F. Gungmedar x2 \*
- G. Skötbord \*
- H. Spännmedar för skötbord x2 \*
- I. Panel med korgar och krok (x2) för fastsättning \*
- J. Sängmobil med 3 plysch leksaker \*

\* Komponenter endast tillgängliga med tillbehörsmodellen.

### **1. Montering av spjålsängen:**

Öppna dragkedjan på påsen och ta bort spjålsängen ur påsen. Lossa kardborrband på fällbart underlag (B). Ta ut spjålsängen och andra delar. För att fälla ut ramen (A), placera den med hjulen nedåt (FIG. 1), flytta hörnen tillräckligt isär för att kunna ta tag i sidornas mittdelar och dra sedan de kortare sidorna kraftigt uppåt tills de låses (FIG. 2). Ta tag i mitten av långsidorna och dra dem ordentligt tills de låses (FIG. 3). Tryck sedan ner på mitten av spjålsängens botten som vetter nedåt (FIG. 4). Ramen fälls ut helt och spjålsängen kommer att låses (FIG. 5).

**OBS: Se till att alla fyra mittdelarna på spjålsängens sidor är låsta!** Sidolåsmekanismen fungerar inte när spjålsängens botten är plan. Därför måste den centrala delen av botten höjas när sidorna blockeras. Om det upphängda golvet (C) inte är installerat, installera det med dragkedjan (FIG. 6A) och säkra det med klämman (FIG. 6B). Placera stödrören (D) i hålen i det upphängda golvet (FIG. 7A och 7B) och sätt sedan in basen (B) inuti spjålsängen (FIG. 8). **OBS:**

För säkerhets skull, fäst bältena under marken med början på sidan med öppningsdörren (öppna dörren för att fästa bältena under golvet) (FIG. 9A och 9B) och sluta på motsatt sida. För att underlätta monteringen av motsatt sida rekommenderas det att delvis lossa dragkedjan runt det upphängda golvet (FIG. 10), sätt sedan in bältena i hålen och fäst dem på kardborrepanelerna under golvet (FIG. 11A och 11B). Fäst blixtlåset runt golvet och lås det genom att klämma fast det i spännet (FIG. 12).

## 2. Montering av tillbehör\*:

### Skidorna

Lyft upp den utvikta ramen och fäst skidorna (F) på båda sidor på metallramstativet under spjålsängen (FIG. 13).

### Skötbord

Placera monteringsckenorna (H) i skötbordets ram (G) tills låsknappen griper in i ramen (FIG. 14A och 14B). **OBS: För att underlätta monteringen av skidorna, lossa hörnen på skötbordet med kardborreband och stäng alla fästen efter montering av ramen.** Placera skötbordet genom att trycka den ordentligt mot spjålsängen tills den glider helt över sidorna (FIG. 15A). Plastspännen på locket med fickor ska placeras över spjålsängens ram (FIG. 15B).

### Panel med korgar och krokar för fastsättning

Sätt in krokarna i panelhålen (I) och haka dem sedan på spjålsängens ram (FIG. 16A och 16B).

### Leksakstängen för spjålsängen

Placera leksakstängen (J) i det vridbara huvudet i pilens riktning och vrid det sedan 180 ° moturs (FIG. 17A och 17B). Fäst den sedan på leksakstängens bas genom att rikta in den med pilen och vrida den moturs (FIG. 18). Installera maskothållarna och häng sedan leksakerna på dem (FIG. 19A och 19B). Placera leksakstängen på en av de fyra sidorna på ramens monteringsmekanism (FIG. 20A). **OBS: För att undvika att tappa leksakstängen på ditt barn, se till att leksakstängen är ordentligt monterat och stabilt på ramen!**

## 3. Spjålsängfunktioner\*:

**Gungfunktion:** Lyft upp ramen, lås upp gungmedar genom att trycka på låsknapparna på båda sidor av plathatten (FIG. 21A och 22B).

**Hjullås:** Spjålsängen har ett hjullås. Tryck på bromshandtaget för att låsa. För att låsa upp dem, lyft bromshandtaget (FIG. 22).

**Golvjustering:** Spjålsängen är höjdjusterbar. För att sänka golvet, lossa låsspännet och blixtlåset inuti spjålsängen tillsammans med marken inuti (FIG. 23A och 23B). I nästa steg lossar du av remmarna från golvet och placerar det hopfällbara sängkläderna i spjålsängen (FIG. 24A och 24B). **WARNING: För säkerhet, fäst remmarna under marken (FIG. 25).** När golvet är på den lägsta nivån kommer sidoingången (FIG. 26).

## 4. Funktioner av sängmobil\*:

Sängmobil drivs av batterier: 3 st x AA (LR6) === 1,5V (ingår ej). **Installation / byte av batterier:** För att installera eller byta ut batteriet, använd en skruvmejsel för att skruva loss batterifackets lock. Byt batterier med uppmärksamhet åt polariteten och stäng facket igen med locket.

Sängmobil har flera knappar med följande funktioner:



Knappen tänds lampan. Om du klickar på knappen igen släcks lampan.



Knappen startar karusellen. Klicka på knappen igen för att stoppa karusellen.



Genom att trycka på knappen utlöses en rad lugnande melodier som har tre volymnivåer. Fjärde gången du trycker på knappen stängs melodin av.



Knappen aktiverar vibrationsfunktionen med tre intensitetsnivåer. Efter fjärde trycket stängs funktionen av.

## Underhåll och rengöring

**Sängklädsel och vikbart underlag** - rengör med mild tvål och vatten. Rengör aldrig med slipande ammoniakbaserade rengöringsmedel, blekmedel eller sprit. Spjålsängen måste torkas ordentligt före användning eller förvaring.

**Skötbord** - Rengör med mild tvål och vatten. Rengör aldrig med slipande ammoniakbaserade rengöringsmedel, blekmedel eller sprit. Låt det torka.

**Sängmobil med leksaker** - Torka av med en fuktig trasa och mild tvål. Sänk inte ner det i vatten.

**Leksaker** - handtvätt vid en maximal temperatur på 40 ° C, blek inte, torktumla inte, stryk inte eller kemtvätt.

**Ram** - Rengör metallramen med en mjuk, ren, fuktig trasa och mild tvål.

## AVFALLSHANTERING AV ANVÄNT UTRUSTNING



Symbolen för den överkorsade soptunnan som placeras på utrustningen, förpackningen eller medföljande dokument innebär att produkten inte får kastas tillsammans med annat avfall.

Det är användarens ansvar att överlämna avfallsutrustningen till en utsedd uppsamlingsplats för korrekt behandling. Information om tillgängliga system för insamling av avfall för elektrisk utrustning finns i butikens

informationsdisk och på stadens/ kommunens kontor.

Varje hushåll är en användare av elektrisk och elektronisk utrustning och därmed en potentiell producent av farligt avfall för människor och miljö på grund av närvaron av farliga ämnen, blandningar och komponenter i utrustningen. Å andra sidan är begagnad utrustning ett värdefullt material som vi kan återvinna råvaror som koppar, tenn, glas, järn och andra.

Lämplig avfallshantering av begagnad utrustning förhindrar negativa konsekvenser för miljön och människors hälsa!

## Garanti

1. Alla Kinderkraft-produkter omfattas av en 24-månaders garanti. Garantiperioden börjar samma dag som produkten levereras till köparen.

2. Garantien är endast giltig inom EU: s territorium, med undantag för utomeuropeiska territorier (beroende på det faktiska läget, inklusive särskilt: Azorerna, Madeira, Kanarieöarna, franska utomeuropeiska departementen, Ålandsöarna, Athos, Ceuta, Melilla, Helgoland, Büsingen am Hochrhein, Campione d'Italia och Livigno) och Storbritanniens territorium Storbritannien och Nordirland exklusive de brittiska utomeuropeiska länderna territorier (m. i. Bermuda, Caymanöarna, Falklandsöarna).
3. I länder som inte nämns ovan gäller tillverkarens garanti. Villkoren för den extra garantin kan specificeras av säljaren.
4. I vissa länder är det möjligt att förlänga garantin upp till 120 månader (10 år) under en begränsad period. Den fullständiga texten till villkoren och registreringsformuläret för garantiförlängning finns på [WWW.KINDERKRAFT.COM](http://WWW.KINDERKRAFT.COM)
5. Garantin gäller endast inom det territorium som anges i punkt 2.
6. Klagomål ska lämnas in genom att fylla i formuläret som finns på webbplatsen [WWW.RMA.KINDERKRAFT.COM](http://WWW.RMA.KINDERKRAFT.COM)
7. Garantin täcker inte:
  - A. Kosmetiska skador, inklusive men inte begränsade till: repor, bucklor och sprickor i plast, såvida inte felet beror på material- eller tillverkningsfel;
  - B. Skador till följd av felaktig användning eller dåligt underhåll - inklusive men inte begränsat till: mekanisk skada på produkter orsakade av felaktig användning eller dåligt underhåll;
    - Läs bruks- och underhållshandboken för produkten som ingår i bruksanvisningen;
  - C. Skador orsakade av felaktig montering, installation eller demontering av produkter och / eller tillbehör;
    - Läs bruksanvisningen och monteringen av produkten som finns i bruksanvisningen.
  - D. Skador orsakade av korrosion, mögel eller rost till följd av felaktigt underhåll, skötsel och lagring;
  - E. Skador orsakade av normalt slitage eller på annat sätt på grund av normal tid.
    - Dessa inkluderar: revor eller punkteringar i innersidorna; däckskador; däckmönsterskador; blekning av tyg till följd av mekanisk användning (t.ex. på fogar och täckande rörliga delar);
  - F. Skador eller erosion från sol, svett, tvättmedel, lagringsförhållanden eller ofta tvätt osv.
  - G. Skador orsakade av olycka, missbruk, brand, vätskekontakt, jordbävning eller andra yttre orsaker;
  - H. Produkter som har modifierats för att ändra funktionalitet utan 4Krafts skriftliga medgivande;
  - I. Produkter från vilka serienumret eller batchnumret har tagits bort eller förvrängt på något sätt;
  - J. Skador orsakade av användning av komponenter eller produkter från tredje part - inklusive men inte begränsat till: kopphållare, paraplyer, reflektorer, klockor;
  - K. Skador orsakade av transport eller av flygplanpersonal.
8. Garantiperioden för tillbehör som är anslutna till enheten är 6 månader från försäljningsdatum, exklusive skador som beskrivs ovan.

9. Dessa garantivillkor kompletterar kundens lagstadgade rättigheter till 4KRAFT sp. z o.o ..  
Garantin utesluter, begränsar eller upphäver inte kundens rättigheter till följd av bestämmelserna om garantin för defekter i det sålda föremålet.
10. Den fullständiga texten till garantivillkoren finns på webbplatsen [WWW.KINDERKRAFT.COM](http://WWW.KINDERKRAFT.COM)

Alla rättigheter som till denna användarmanual tillhör helt 4Kraft Sp. Zoo. All obehörig användning som strider mot deras avsedda syfte, inklusive särskilt: användning, kopiering, duplicering, delning - helt eller delvis utan tillstånd från 4Kraft Sp. Zoo. kan leda till rättsliga konsekvenser.



**(AR)** لضمان مصاحبة عملائنا - نحن في خدمتكم! إذا كانت لديكم أي مشكلة مع المنتج الذي حصلتم عليه، فيجري الاتصال بنا بالطريقة التي تفضلونها!

**(CS)** V zájmu péče o naše klienty - jsme rádi k dispozici! Pokud jste se setkali s nějakým problémem v souvislosti s obdrženým výrobkem, kontaktujte nás způsobem, který vám nejvíce vyhovuje!

**(DE)** In Sorge für unsere Kunden - stehen wir gerne zu Ihrer Verfügung! Wenn Sie auf ein Problem mit dem erhaltenen Produkt treffen, treten Sie bitte mit uns in Kontakt in der bequemsten Weise für Sie!

**(EN)** In the interests of our Clients - we are at your disposal! If you have a problem with the product you received, contact us in the most convenient way for you!

**(ES)** ¡Por el bien de nuestros clientes, estamos a su disposición! ¡Si tiene cualquier problema con el producto recibido, póngase en contacto con nosotros de forma más cómoda para usted!

**(FR)** Dans l'intérêt de nos clients - nous sommes à votre disposition! Si vous avez un problème avec le produit que vous avez reçu, Contactez-nous de la manière la plus pratique pour vous!

**(HU)** Bármikor állunk az ügyfeleink rendelkezésére! Ha az átvett termékkel kapcsolatban valamilyen problémába ütközött, az Önnek legmegfelelőbb módon vegye fel velünk a kapcsolatot!

**(IT)** Prendersi cura dei nostri Clienti - siamo alla Vostra disposizione! Se hai incontrato un problema con il prodotto che hai ricevuto. Contattaci nel modo più conveniente per te!

**(NL)** In het belang van onze klanten - staan wij ter beschikking! Als u een probleem met het ontvangen product tegenkomt, neemt contact met ons op via de manier die u het makkelijkste vindt!

**(PL)** W trosce o naszych Klientów - jesteśmy do dyspozycji! Jeśli napotkalesz problem dotyczący otrzymanego produktu, skontaktuj się z nami w najbardziej dogodny dla Ciebie sposób!

**(PT)** Para o conforto dos nossos Clientes - estamos sempre à sua disposição! Se tiver qualquer problema com o nosso produto, entre em contacto conosco de modo mais confortável para si!

**(RO)** In interesul clientilor nostri - suntem la dispozitia dumneavoastra! Dacă aveți o problema cu produsul pe care l-ați primit, contactați-ne in modul cel mai convenabil pentru dvs!

**(RU)** заботясь о наших клиентах, мы находимся в вашем распоряжении. Если вы столкнулись с проблемой, связанной с полученными продукто, свяжитесь с нами наиболее удобным для вас способом!

**(SK)** Naš zákazník je pre nás dôležitý - sme vám k dispozícii! Ak máte akýkoľvek problém súvisiaci s doručeným produktom, kontaktujte nás spôsobom, ktorý vám najviac vyhovuje!

**(SV)** I våra kunders intresse - vi står till ditt förfogande! Om du har problem med den produkt du fick, kontakta oss på det mest praktiska sättet för dig!

**(EN)** support@kinderkraft.com (0044) 1280 444004

**(ES)** soporte@kinderkraft.com (0034) 932 71 38 43

**(DE)** kundenhilfe@kinderkraft.com (0049) 355 54788314

**(FR)** soutien@kinderkraft.com (0033) 7 57 93 48 29

**(IT)** assistenza@kinderkraft.com (0048) 61 66 63 977

**(PL)** pomoc@kinderkraft.com (0048) 61 646 02 37

#### International:

support@kinderkraft.com  
(0048) 61 646 02 37

الورد / VÝROBCE / HERSTELLER / MANUFACTURER / FABRICANTE / FABRICANT / GYÁRTÓ /  
FABBRICANTE / FABRIKANT / PRODUCENT / FABRICANTE / PRODUCĂTOR /  
ПРОИЗВОДИТЕЛЬ / VÝROBCA / TILLVERKARE:

**4Kraft Sp. z o.o. ul. Tatrzańska 1/5 60-413 Poznań, Poland**

KRS: 0000378767 NIP: 7811861679 REGON: 301679527



kinderkraft.com



/kinderkraftofficial



kinderkraft



@kinderkraftofficial