



Fidella®

stay close. feel free.

INSTRUCTIONS  
DE PORTAGE  
CARRY INSTRUCTION

FlyClick



SURY



stay close. feel free.

# CONTENU

# CONTENTS



FR

Page 5 .....	Informations sur le produit
Page 6 .....	Comment vérifier que votre enfant est correctement positionné
Page 7 .....	Ajustez votre porte-bébé
Page 8 .....	Avertissements
Page 9 .....	Services et soins
Page 16 .....	Portage dorsal (debout)
Page 19 .....	Portage dorsal (assis sur une chaise)

EN

Page 11 .....	Product informations
Page 12 .....	This is how you can tell if your child is seated correctly
Page 13 .....	Adjust your baby carrier
Page 14 .....	Warnings
Page 15 .....	Services and Care
Page 16 .....	Front Carry
Page 19 .....	Back Carry



# Fidella®

Le monde a toujours été votre terrain de jeu. Il est maintenant temps de l'explorer ensemble !

Optez pour un porte-bébé adapté à votre mode de vie et faites découvrir le monde à votre enfant tout en le gardant près de vous.

stay close. feel free.



# INFORMATIONS SUR LE PRODUIT

## Fidella® FlyClick

Le Fidella® FlyClick est un porte-bébé combiné en tissu, doté d'un clic rassurant pour une utilisation plus simple et sécurisée. Ce porte-bébé à demi-boucle se ferme à la taille grâce à une boucle. Tout comme le Fidella® Fly Tai, les bretelles, inspirées du sling, permettent une grande variété de réglages.

	Fidella® FlyClick Bébé	Fidella® FlyClick Toddler
Taille du bébé :	56 cm - 80 cm	74 cm - 104 cm
Poids du bébé :	3,5 kg - 15 kg	bis 30 kg

1. Ceinture ventrale rembourrée
2. Boucle avec fonction de verrouillage
3. Bretelles pour ajuster la largeur du pont
4. Bretelles rembourrées
5. Section arrière réglable
6. Bretelles pour réduire la longueur de la section arrière
7. Bretelles pour ajuster la zone du cou
8. Capuche / Appui-tête
9. Bretelles pour la capuche / appui-tête
10. Boucles pour fixer la capuche / appui-tête
11. Sangle supplémentaire pour la poitrine pour le portage dorsal

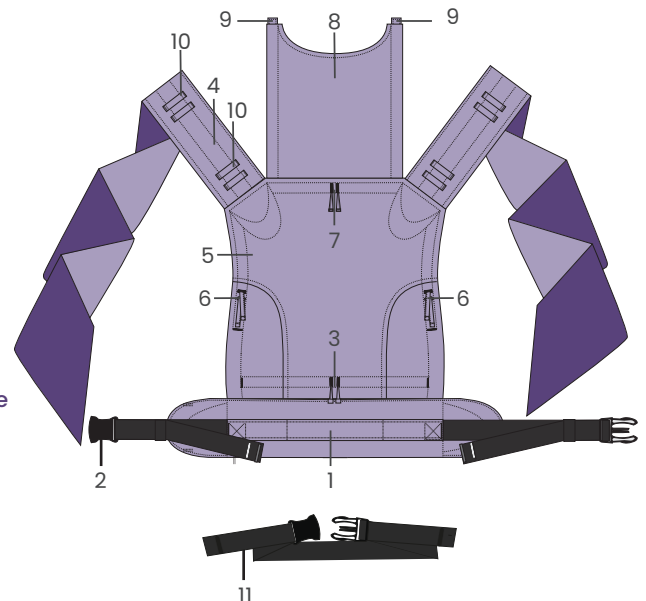

# DE CETTE MANIÈRE, VOUS POUVEZ VÉRIFIER SI VOTRE ENFANT EST CORRECTEMENT INSTALLÉ.

Pour le portage dans un porte-bébé ou un porte-bébé en tissu, vous devez toujours en tenir compte !

## 1. Hauteur du baiser

Votre bébé doit toujours être positionné à une hauteur qui vous permet de l'embrasser facilement sur la tête

## 2. Respiration libre

Le nez de votre bébé doit toujours être dégagé. La règle générale est : Deux doigts d'écart entre le menton et la poitrine de votre bébé.

## 3. Soutien de la tête

Si votre bébé ne peut pas encore tenir sa tête tout seul, elle doit être suffisamment soutenue. Le panneau arrière doit atteindre les oreilles ou, alternativement, un soutien de tête doit être attaché (voir p. 17).

## 4. Position accroupie-écartée

Idéalement, votre bébé doit être dans la position accroupie-écartée ou position M. Le pont du porte-bébé doit aller de l'arrière du genou à l'autre genou, les articulations des hanches tournées vers l'avant, les jambes repliées, les genoux à la hauteur du nombril et les cuisses écartées. Le dos doit être suffisamment soutenu et arrondi.



# AJUSTEZ VOTRE PORTE-BÉBÉ



## Réglage du pont

Placez votre bébé sur une surface confortable. Les jambes de votre bébé doivent être dans une position accroupie. Mesurez maintenant la distance de l'arrière du genou à l'autre genou à l'aide d'un ruban à mesurer. Réglez ensuite le pont sur la largeur mesurée.



## Réglage du panneau arrière

Tournez légèrement votre bébé sur le côté. Mesurez la distance de la base du dos jusqu'à l'épaule. Réglez la hauteur du panneau arrière en fonction de la hauteur mesurée.



# AVERTISSEMENTS

## IMPORTANT : À CONSERVER POUR CONSULTATION FUTURE

Veillez lire attentivement toutes les instructions avant d'utiliser le porte-bébé et suivez-les.

Le produit ne doit être utilisé que par des adultes.

Le Fidella® FlyClick en taille Bébé est conçu pour porter un bébé ou un tout-petit de 3,5 kg à 15 kg.

Le Fidella® FlyClick en taille Toddler est conçu pour porter un tout-petit de 10 kg à 30 kg.

### ATTENTION !

- Avant chaque utilisation, vérifiez que toutes les sangles, boucles, courroies et réglages sont intacts et sécurisés. Vérifiez également le produit pour détecter d'éventuels défauts de fabrication avant chaque utilisation.
- Assurez-vous que votre enfant est toujours positionné face à vous dans le porte-bébé et que ses jambes sont dans une position correcte.
- AVERTISSEMENT : Assurez-vous que votre enfant est bien installé dans le porte-bébé afin d'éviter tout risque de chute.
- AVERTISSEMENT : Surveillez toujours votre enfant et assurez-vous que sa bouche et son nez sont dégagés.
- AVERTISSEMENT : Assurez-vous que le menton de votre enfant ne tombe pas sur sa poitrine, car cela pourrait entraver sa respiration et entraîner un risque d'étouffement.
- Lors de la marche, gardez à l'esprit que votre équilibre peut être affecté par vos mouvements et ceux de l'enfant.
- Le risque que l'enfant tombe du porte-bébé augmente lorsqu'il se déplace activement.
- Soyez prudent lorsque vous vous penchez ou vous inclinez en avant ou sur le côté : tant que vous avez l'enfant dans le porte-bébé, vous devez vous accroupir.
- Les prématurés, les enfants ayant des problèmes respiratoires ainsi que les enfants de moins de 4 mois présentent un risque accru d'étouffement. Veuillez consulter un médecin en cas de doute.
- AVERTISSEMENT : Avant d'utiliser ce produit pour les prématurés, les nourrissons de faible poids à la naissance et les enfants ayant des problèmes de santé, consultez d'abord un médecin.
- N'utilisez pas le porte-bébé en cas de troubles de l'équilibre ou de limitations de vos capacités motrices, par exemple après une activité physique, en cas de fatigue ou de maladie.
- N'utilisez jamais le porte-bébé pendant la conduite.
- Ce porte-bébé n'est pas adapté pour des activités sportives telles que le vélo, la course à pied, la natation, le ski, etc.
- Soyez attentif aux dangers dans votre environnement domestique : n'utilisez pas le porte-bébé par exemple lors de la cuisine ou du nettoyage. Il existe un risque accru de chaleur, de renversement de boissons chaudes ou de contact avec des produits chimiques.
- Le porte-bébé ajoutant une couche supplémentaire, veillez à ce que votre bébé ne soit pas trop couvert. Pour vérifier s'il transpire, touchez sa nuque, afin de prévenir tout risque de surchauffe (hyperthermie).
- Veuillez garder le porte-bébé hors de portée des enfants lorsqu'il n'est pas utilisé.
- N'utilisez le produit que pour le nombre d'enfants pour lesquels il est destiné.
- N'ouvrez jamais la ceinture abdominale tant que l'enfant est dans le porte-bébé.

# SERVICES ET SOINS

## Découvrez notre univers du portage

Le portage est simple et enrichissant pour votre enfant et vous ! Nos guides de nouage vous aideront lors de vos premiers essais de portage et vous inspireront avec de nouvelles techniques et styles pour ajouter encore plus de variété à votre expérience de portage.

## Rejoignez la communauté Fidella®

Suivez-nous sur Instagram, Facebook et YouTube. Partagez vos expériences avec plus de 160 000 parents passionnés de portage.

## Conseils d'entretien

Tous nos produits sont déjà pré-lavés. Vous pouvez donc utiliser votre nouveau porte-bébé dès l'ouverture du paquet.

Les petites salissures peuvent être facilement éliminées avec un chiffon humide. Si un lavage en machine est nécessaire, veuillez le faire uniquement avec des tissus 100 % coton et utiliser un programme délicat ou à la main, à une température maximale de 30°. Les tissus contenant de la soie ou de la viscose doivent uniquement être lavés à la main et exclusivement avec un détergent sans enzymes. Cela protège les fibres et préserve l'effet brillant. De plus, nous recommandons un repassage à température modérée (pas trop chaude) pour que les fibres se resserrent et que la surface redevienne lisse.

Ainsi, vous pourrez profiter longtemps de votre produit Fidella® et le tissu doux et unique du porte-bébé sera préservé, tout en conservant sa texture exceptionnelle.

Pour les tissus 100 % coton



Pour les tissus contenant de la soie et de la viscose





# Fidella®

The world has always been your playground now time has come to explore it together!

Choose the carrier that fits your style and show your little one your world while keeping it close to you.

stay close. feel free.



# PRODUCT INFORMATION

## The Fidella® FlyClick

The Fidella® FlyClick is our textile combi-carrier with the assuring click for a simpler and safer feeling. The so-called half-buckle baby carrier is closed at the waist belt with a buckle. Just like the Fidella® Fly Tai, the shoulder straps are similar to a sling and allow a variety of closings.

	Fidella® FlyClick Baby	Fidella® FlyClick Toddler
Size of the baby:	56 cm - 80 cm   22 - 31 inches	74 cm - 104 cm   29 - 41 inches
Weight of the baby:	3,5 kg - 15 kg   7.7 lbs - 33 lbs	up to 30 kg   up to 66 lbs

1. Padded waist belt
2. buckle withlocking function
3. Straps for bridge reduction
4. Padded shoulder strap
5. Adjustable back section
6. Straps for shortening the back section
7. Straps for neck adjustment
8. Hood/headrest
9. Hood/headrest straps
10. Loops for fastening the hood/headrest
11. Additional chest strap for back carry

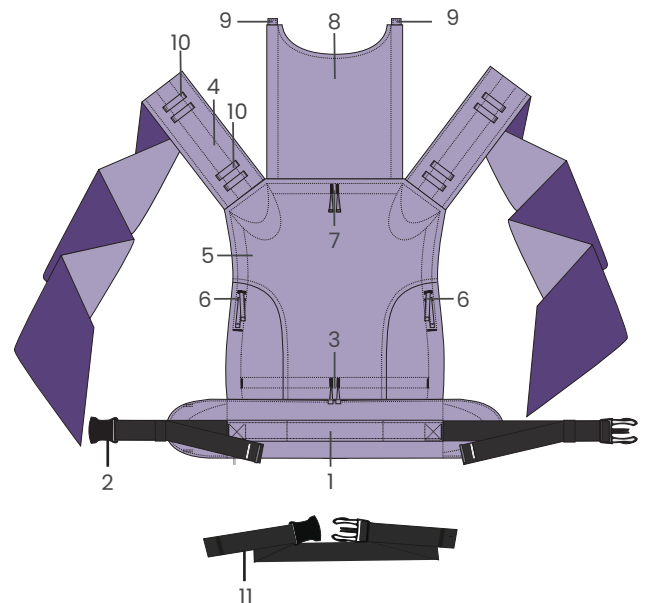

# HOW TO CHECK IF YOUR BABY IS IN THE RIGHT POSITION

When carrying in a baby carrier or sling, you should always take this into account!

## 1. Head kiss height

Your baby should always sit high enough or low enough for you to kiss it on the head.

## 2. Free breathing

The nose should always be free. The rule of thumb is two fingers wide between your baby's chin and chest.

## 3. Headrest

As long as your baby cannot hold his head on its own, the head should be additionally supported. For this purpose, either the back part should reach up to the ears or alternatively the headrest should be attached (p.17).

## 4. Spread-Squat-Position

Ideally, your baby should sit in the squat spread position or M-position. The bar of the baby carrier should extend from the hollow of one knee to hollow of the other knee, the hip joints should face forward, the legs are crouched, the knees at navel height and the thighs are spread. The back should be sufficiently supported and rounded.



# ADJUST YOUR BABY CARRIER



## Adjustment of the bridge

Place your baby on a comfortable surface. The legs should be in a squat position. Now measure the distance from the hollow of one knee to the hollow of the other knee with a tape measure. Set the bridge to the measured bridge width.



## Adjusting the back section

Turn your baby on its side a little bit. Measure the distance from the edge of the cup to the shoulder. Adjust the height of the backrest to the measured height.



# WARNINGS

## IMPORTANT! KEEP FOR FUTURE REFERENCE

Read all the instructions before using the baby carrier.

The product may only be used by adults.

The Fidella® FlyClick Baby Size is made to carry a baby or a small child from 3.5 kg to 15 kg (7.7 lbs - 33 lbs).

The Fidella® FlyClick Toddler Size is made to carry a small child from 10 kg to 30 kg (22 lbs - 66 lbs).

### **WARNING!**

- Before each use, check that all straps, buckles, belts and adjustments are undamaged and secure. Also check the product for open seams, torn straps, material defects or damaged buckles.
- Your child should not be carried in a front facing outward position under any circumstances!
- **WARNING** To prevent hazards from falling ensure that your child is securely positioned in the carrier.
- **WARNING** Constantly monitor your child and ensure the mouth and nose are unobstructed.
- **WARNING** Ensure your child's chin is not resting on its chest as its breathing may be restricted which could lead to suffocation.
- Your movement and the child's movement may affect your balance.
- The carer should be aware of the increased risk of your child falling out of the wrap as it becomes more active.
- Take care when bending and leaning forwards or sideways.
- Premature babies, children with breathing problems and children under 4 months have an increased risk of suffocation. In case of doubt, please seek medical advice.
- **WARNING** For pre-term, low birthweight babies and children with medical conditions, seek advice from a health professional before using this product.
- Do not use the carrier if you have balance problems or if your mobility is impaired, for example due to sporting activity, fatigue or illness.
- Never wear a baby carrier while driving or being a passenger in a motor vehicle.
- The baby carrier is not suitable for use during sporting activities e.g. running, cycling, swimming and skiing.
- Be aware of hazards in the domestic environment e.g. heat sources, spilling of hot drinks.
- Since the carrier adds an extra layer of clothing, your baby should not be dressed too warmly while being carried. Check if he/she is sweating at his/her neck. This way you avoid the risk of your baby overheating (hyperthermia).
- Keep this carrier away from children when it is not in use.
- Only use the product for the number of children for which the product is intended.
- Never use the baby carrier while driving or being a passenger in a motor vehicle.
- **WARNING:** Never open the waist belt while the child is sitting in the carrier.

# SERVICES AND CARE

## Discover our world of carrying

Babywearing is easy and rewarding for you and your child! Our wrapping instructions will help you with your first carrying attempts and inspire you to try new techniques and looks, to bring even more variety to your babywearing.

## Become part of the Fidella® community

Follow us on Instagram, Facebook and Youtube. Get inspired and stay up-to-date. Feel free to share your stories with us and more than 160,000 other babywearing enthusiastic parents from the community.

## Care Instructions

All our products are pre-washed. So you can use your new baby carrier right out of the box.

Small stains can be easily removed with a damp cloth. If a machine wash should be necessary, please only wash together with cotton and only in the gentle or fine wash cycle up to a maximum of 30°. Fabrics containing silk and viscose should only be hand washed with a sensitive detergent.

This way you can enjoy your Fidella® product for a long time and the unique soft fabric is protected and will retain its special feel.

For fabrics made of 100% cotton.



For fabrics with silk or viscose content



# PORTAGE SUR LE VENTRE FRONT CARRY



10



11



12



Double nœud  
Double knot

## ÉVASER | SPREADING

1



2



3



## SOUTIEN DE TÊTE | HEADREST

1



2



3



## MULTICOUCHE | MULTILAYER



## COMMENT SORTIR BÉBÉ | TAKING OFF



# PORTAGE SUR LE DOS BACK CARRY





## COMMENT SORTIR BÉBÉ | TAKING OFF



# ÉTIQUETTE DE SÉCURITÉ

## Fidella® FlyClick Bébé

<b>⚠ Avertissement</b>
<b>RISQUE DE CHUTE ET D'ÉTOUFFEMENT</b>
<p><b>CHUTE-</b> Les bébés ou les jeunes enfants peuvent tomber du porte-bébé.</p> <ul style="list-style-type: none"><li>• Ajustez les ouvertures pour les jambes afin que votre bébé soit confortablement installé.</li><li>• Avant chaque utilisation, assurez-vous que toutes les boucles sont bien fermées.</li><li>• Soyez particulièrement prudent lorsque vous marchez ou vous penchez.</li><li>• Ne vous penchez jamais en avant, mais accroupissez-vous toujours.</li><li>• Ce porte-bébé convient aux enfants de 3,5 kg à 15 kg.</li></ul>
<p><b>RISQUE D'ÉTOUFFEMENT-</b> Les bébés et les jeunes enfants peuvent s'étouffer si leur bouche et leur nez sont pressés contre votre corps.</p> <ul style="list-style-type: none"><li>• Ne serrez jamais trop votre bébé contre votre corps.</li><li>• Laissez suffisamment d'espace à votre bébé pour qu'il puisse tourner la tête.</li><li>• Assurez-vous que la bouche et le nez de votre bébé restent dégagés.</li></ul>

## Fidella® FlyClick Toddler

<b>⚠ Avertissement</b>
<b>RISQUE DE CHUTE ET D'ÉTOUFFEMENT</b>
<p><b>CHUTE-</b> Les bébés ou les jeunes enfants peuvent tomber du porte-bébé.</p> <ul style="list-style-type: none"><li>• Ajustez les ouvertures pour les jambes afin que votre bébé soit confortablement installé.</li><li>• Avant chaque utilisation, assurez-vous que toutes les boucles sont bien fermées.</li><li>• Faites particulièrement attention lorsque vous marchez ou vous penchez.</li><li>• Ne vous penchez jamais vers l'avant, mais pliez toujours les genoux.</li><li>• Ce porte-bébé convient aux enfants de 10 kg à 30 kg.</li></ul>
<p><b>RISQUE D'ÉTOUFFEMENT-</b> Les bébés et les jeunes enfants peuvent s'étouffer si leur bouche et leur nez sont pressés contre votre corps.</p> <ul style="list-style-type: none"><li>• Ne serrez pas trop votre bébé contre votre corps.</li><li>• Laissez suffisamment d'espace à votre bébé pour qu'il puisse tourner la tête.</li><li>• Assurez-vous que la bouche et le nez de votre bébé sont dégagés.</li></ul>

# SAFETY LABEL

## Fidella® FlyClick Baby

<b>⚠ WARNING</b>
<b>FALL AND SUFFOCATION HAZARD</b>
<b>FALL HAZARD - Infants can fall through a wide leg opening or out of carrier.</b> <ul style="list-style-type: none"><li>• Adjust leg openings to fit baby's legs snugly.</li><li>• Before each use, make sure all fasteners are secure.</li><li>• Take special care when leaning or walking.</li><li>• Never bend at the waist; bend at knees.</li><li>• Only use this carrier for children between 7.7lbs and 33 lbs.</li></ul>
<b>SUFFOCATION HAZARD - Infants under 4 months can suffocate in this product if face is pressed tight against your body.</b> <ul style="list-style-type: none"><li>• Do not strap infant too tight against your body.</li><li>• Allow room for head movement.</li><li>• Keep infant's face free from obstructions at all times.</li></ul>

## Fidella® FlyClick Toddler

<b>⚠ WARNING</b>
<b>FALL AND SUFFOCATION HAZARD</b>
<b>FALL HAZARD - Infants can fall through a wide leg opening or out of carrier.</b> <ul style="list-style-type: none"><li>• Adjust leg openings to fit baby's legs snugly.</li><li>• Before each use, make sure all fasteners are secure.</li><li>• Take special care when leaning or walking.</li><li>• Never bend at the waist; bend at knees.</li><li>• Only use this carrier for children between 22 lbs and 66 lbs.</li></ul>
<b>SUFFOCATION HAZARD - Infants under 4 months can suffocate in this product if face is pressed tight against your body.</b> <ul style="list-style-type: none"><li>• Do not strap infant too tight against your body.</li><li>• Allow room for head movement.</li><li>• Keep infant's face free from obstructions at all times.</li></ul>





  
**Fidella**<sup>®</sup>  
stay close. feel free.

**QLEVR. Company**

Waterkeringstraat 21  
9320 Aalst  
Belgium

+32 54 31 94 94  
hello@fidella.org

[www.fidella.org](http://www.fidella.org)



[facebook.com/fidellawraps](https://facebook.com/fidellawraps)



[pinterest.de/fidellawraps](https://pinterest.de/fidellawraps)



[instagram.com/fidellawraps](https://instagram.com/fidellawraps)



[youtube.com/c/fidellawraps](https://youtube.com/c/fidellawraps)