



Fidelija®

stay close. feel free.

TRAGEANLEITUNG
CARRY INSTRUCTION

Fly Tai





stay close. feel free.

INHALT

CONTENTS



DE

Seite 5	Produktinformationen
Seite 6	So erkennst du, ob dein Kind richtig sitzt
Seite 7	Passen deine Tragehilfen an
Seite 8	Warnhinweise
Seite 9	Services und Pflegehinweise
Seite 16	Bauchtrage
Seite 19	Rückentrag

EN

Page 11	Product information
Page 12	This is how you can tell if your child is seated correctly
Page 13	Adjust your baby carrier
Page 14	Warnings
Page 15	Services and Care
Page 16	Front Carry
Page 19	Back Carry



Fidella®

Die Welt war schon immer dein Spielplatz, jetzt ist es an der Zeit diesen
gemeinsam zu entdecken!

Wähle dafür die Trage, die zu dir und deinem Leben passt und zeige
deinem Kind deine Welt, während du es ganz nah bei dir trägst.

stay close. feel free.



PRODUKTIFORMATIONEN

Fidella® Fly Tai

Die Fidella® Fly Tai ist unsere textile Kombitrage. Sie vereint die Bindeeigenschaften eines Tragetuches mit dem Tragekomfort einer Babytrage. Die Schulterstränge sind tragetuchähnlich und ermöglichen eine Vielzahl an Abschlussvarianten. Die Fidella® Fly Tai bietet drei ergonomische Tragepositionen: vor dem Bauch, auf dem Rücken und auf der Hüfte.

Fidella® Fly Tai Baby

Größe des Babys: 56 cm - 80 cm

Gewicht des Babys: 3,5 kg - 15 kg

Fidella® Fly Tai Toddler

Größe des Babys: 74 cm - 104 cm

Gewicht des Babys: bis 30 kg

1. Bauchgurt, gepolstert (Enden rund)
2. Bänder zur Stegeinstellung
3. Schultergurte, gepolstert (Enden spitz)
4. Rückenteil, einstellbar
5. Bänder zur Rückenteilverkürzung
6. Bänder zur Nackeneinstellung
7. Schlaufen zur Befestigung der Kapuze/ Kopfstütze
8. Kapuze/ Kopfstütze
9. Kapuzen-/ Kopfstützbänder

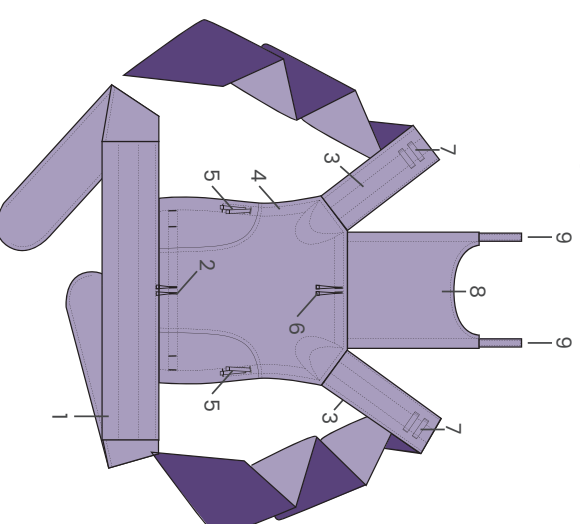

SO ERKENNST DU, OB DEIN KIND RICHTIG SITZT

Für das Tragen in einer Babytrage oder einem Tragetuch solltest du das immer beachten!

1. Kopfkusshöhe

Dein Baby sollte immer so hoch oder tief sitzen, dass du es problemlos auf den Kopf küssen kannst.

2. Freies Atmen

Die Nase sollte immer frei sein. Die Faustregel besagt: Zwei-Finger-breit zwischen Kinn und Brust deines Babys.

3. Kopfstütze

Solange dein Baby sein Köpfcchen noch nicht selbständig halten kann, sollte der Kopf zusätzlich gestützt werden.

4. Anhock-Spreiz-Haltung

Idealerweise sitzt dein Baby in der Anhock-Spreiz-Haltung oder M-Position. Der Steg der Tragehilfe sollte von Kniekehle zu Kniekehle reichen, die Hüftgelenke orientieren sich nach vorne, die Beine sind angehockt, die Knie auf Nabelhöhe und die Oberschenkel abgespreizt. Der Rücken sollte ausreichend gestützt und gerundet sein.



PASSE DEINE TRAGEHILFE AN



Anpassung des Stegs

Lege dein Baby auf einen bequemen Untergrund. Die Beinchen sollten dabei in einer angehockten Position sein. Miss nun den Abstand von Kniekehle zu Kniekehle mit einem Maßband. Stelle den Steg auf die gemessene Breite ein.

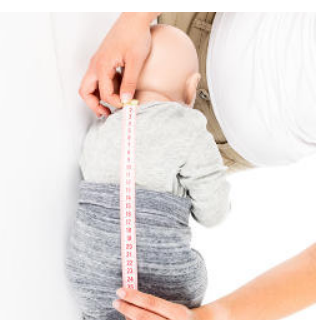

Anpassung des Rückenteils

Drehe dein Baby etwas auf die Seite. Miss den Abstand von Pokante bis zur Schulter. Stelle die Höhe des Rückenteils auf die gemessene Höhe ein.



WARNHINWEISE

ANLEITUNG BITTE FÜR SPÄTERES NACHSCHLAGEN AUFBEWAHREN

Bitte lesen Sie vor dem Gebrauch der Tragehilfe alle Anweisungen sorgfältig durch und befolgen diese.

Prüfen Sie vor jedem Gebrauch, ob alle Gurte, schnallen, Riemen und Einstellungen unbeschädigt und sicher sind.

Überprüfen Sie das Produkt vor jedem Gebrauch auch auf offene Nähte, gerissene Gurte, Materialfehler oder beschädigte Schnallen.

Sorgen Sie dafür, dass Ihr Kind immer mit dem Gesicht zu Ihnen in der Tragehilfe sitzt und sich die Beine in einer ordnungsgemäßen Position befinden.

Vergewissern Sie sich, dass die Atemwege Ihres Kindes stets frei sind. Frühgeburten, Kinder mit Atemproblemen, sowie Kinder unter 4 Monaten haben ein erhöhtes Erstickenrisiko.

Benutzen Sie die Tragehilfe nicht bei Gleichgewichtsstörungen oder Beeinträchtigungen Ihrer Beweglichkeit; die beispielsweise durch sportliche Betätigung, bei Müdigkeit oder durch Krankheiten auftreten können.

Benutzen Sie die Tragehilfe nicht während des Kochens oder Reinigens. Dort besteht ein erhöhtes Risiko durch Wärmequellen oder die Nutzung von chemischen Mitteln.

Benutzen Sie die Tragehilfe nie während der Autofahrt.

Öffnen Sie niemals den Bauchgurt, solange das Kind in der Trage sitzt. Diese Trage ist nicht zur Anwendung bei sportlichen Aktivitäten, wie beispielsweise Radfahren, Joggen, Schwimmen, Skifahren, etc. geeignet.

Vorsicht beim nach vorne Beugen: solange Sie das Kind in der Trage haben, sollten Sie in die Hocke gehen. Bitte bedenken Sie beim Gehen, dass Ihr Gleichgewicht durch die eigene und die Bewegung des Kindes beeinträchtigt sein kann.

Bitte bewahren Sie die Tragehilfe außerhalb der Reichweite von Kindern auf, solange diese nicht benutzt wird.

SERVICES UND PFLEGE

Entdecke unsere Trageweit

Wir zeigen dir hier, wie einfach und bereichernd das Thema Tragen für dein Kind und dich ist. Unsere Bindeanleitungen für Tragetücher und Tragehilfen helfen dir bei deinen ersten Trageversuchen oder inspirieren dich zu neuen Looks, um ein bisschen Abwechslung ins Tragen zu bringen.

Werde Teil der Fidella® Community

Lasst euch auf Facebook, Instagram, Pinterest und Youtube inspirieren und informieren. Teilt eure Erfahrungen gerne mit mehr als 160.000 anderen tragebegeisterten Eltern aus der Community.

Gebt uns Feedback

Wir freuen uns immer von euch zu hören. Ob konstruktives Feedback oder Lob oder was euch sonst so auf dem Herzen liegt. Wir freuen uns auf euch. Wenn ihr in der Nähe seid, könnt ihr auch immer gerne auf einen Kaffee vorbeischauen.

Pflegehinweise

Wir empfehlen Handwäsche mit sensitivem Waschmittel. So hast du lange Freude an deinem Fidella® Produkt und der kuschelig weiche Tragetuchstoff wird geschont und behält seine besondere Haptik. Kleine Verschmutzungen lassen sich problemlos mit einem feuchten Tuch entfernen. Sollte doch mal eine Maschinenwäsche nötig sein, dann bitte nur im Schon- bzw. Feinwaschgang bis maximal 30°. Wusstest du, dass all unsere Produkte bereits vorgewaschen sind? Das gibt unseren Produkten den unverwechselbaren und soften Touch und du kannst dein Lieblingsprodukt direkt aus der Box benutzen.





Fidella®

The world has always been your playground now time has come to explore it together!

Choose the carrier that fits your style and show your little one your world while keeping it close to you.

stay close. feel free.



PRODUCT INFORMATION

The Fidella® Fly Tai

The Fidella® Fly Tai is our fabric combination carrier. It combines the binding method of a wrap with the carry-comfort of a baby carrier. The shoulder straps are similar to a wrap, and allow several attachment modes. The Fidella® Fly Tai offers three ergonomic carrying positions: frontal, back and hips.

	Fidella® Fly Tai Baby	Fidella® Fly Tai Toddler
Size of the baby:	56 cm - 80 cm 22 - 31 inches	74 cm - 104 cm 29 - 41 inches
Weight of the baby:	3,5 kg - 15 kg 7.7 lbs - 33 lbs	up to 30 kg up to 66 lbs

1. Padded waist belt (rounded ends)
2. Straps for bridge size reduction
3. Padded shoulder straps (pointed ends)
4. Back panel adjustable
5. Straps for back part adjustment
6. Straps for neck adjustment
7. Attachment points for hood/headrest
8. Hood/headrest
9. Hood/headrest straps

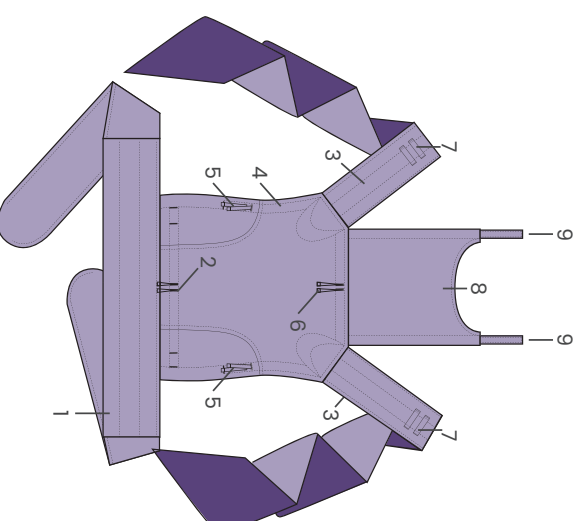

HOW TO CHECK IF YOUR BABY IS IN THE RIGHT POSITION

When carrying in a baby carrier or wrap, you should always take this into account!

1. Head kiss height

Your baby should always sit high enough or low enough for you to kiss it on the head.

2. Free breathing

The nose should always be free. The rule of thumb is two fingers wide between your baby's chin and chest.

3. Headrest

As long as your baby cannot hold his head on its own, the head should be additionally supported.

4. Spread-squat-Position

Ideally, your baby should sit in the squat spread position or M-position. The bridge of the baby carrier should extend from the hollow of one knee to hollow of the other knee, the hip joints should face forward, the legs are crouched, the knees at navel height and the thighs are spread. The back should be sufficiently supported and rounded.



ADJUST YOUR BABY CARRIER



Adjustment of the bridge

Place your baby on a comfortable surface. The legs should be in a squat position. Now measure the distance from the hollow of one knee to the hollow of the other knee with a tape measure. Set the bridge to the measured bridge width.

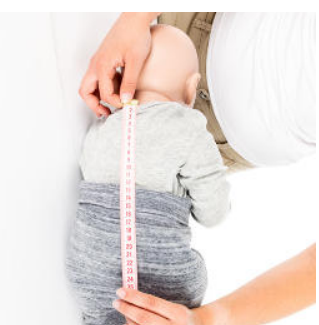

Adjusting the back panel

Turn your baby on its side a little bit. Measure the distance from the edge of the cup to the shoulder. Adjust the height of the back panel to the measured height.



WARNINGS

INSTRUCTIONS PLEASE KEEP FOR FUTURE REFERENCE

Please read and follow all instructions carefully before using the baby carrier.

Before each use, check that all straps, buckles, belts and adjustments are undamaged and secure.

Before each use, check the product for open seams, torn straps, material defects or damaged buckles.

Make sure that your child always sits with his or her face towards you in the baby carrier and that his or her legs are in a correct position.

Make sure your child's airways are always clear. Premature births, children with breathing problems and children under 4 months have an increased risk of suffocation.

Do not use the baby carrier if you have any balance problems or impaired mobility due to exercise, tiredness, drowsiness, or medical conditions.

Do not use the baby carrier while cooking or cleaning. There is an increased risk from heat sources or the exposure to chemicals.

Never use the baby carrier while driving or being a passenger in a motor vehicle.

WARNING: Never open the waist belt while the child is sitting in the carrier.

WARNING: This carrier is not suitable for use in sports activities such as cycling, jogging, swimming, skiing, etc.

WARNING: Your balance can be affected by your own and your child's movements. Be careful while bending or leaning forward.

Please keep the baby carrier out of the reach of children as long as it is not in use.

SERVICES AND CARE

Discover our world of carrying

We show you here how simple and enriching the subject of carrying is for you and your child. Our binding instructions for baby wraps and baby carriers will help you with your first wearing attempts or inspire new looks to add some variety.

Become part of the Fidella® community

Get inspired and informed on Facebook, Instagram, Pinterest and Youtube. Share your experiences with more than 160,000 other parents from the community.

Give us feedback

We look forward to hearing from you. Whether constructive feedback or praise, or whatever else is on your mind. We look forward to seeing you. If you're around, you can always drop by for a coffee.

Care Instructions

We recommend hand washing with sensitive detergent. This way you can enjoy your Fidella® product for a long time and the cuddly soft sling fabric is preserved and retains its special feel. Small smudges can be easily removed with a damp cloth. If a machine wash should be necessary, please only use the gentle or fine wash cycle up to a maximum of 30° C.

Did you know that all our products are pre-washed? This gives our products their unmistakably soft touch and you can use your favorite product directly out of the box.



BAUCHTRAGGE | FRONT CARRY

1



2

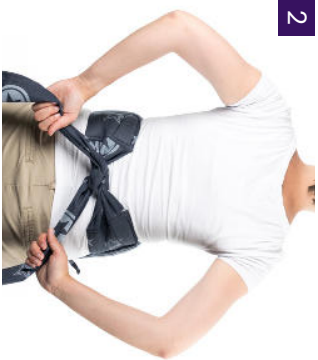

3



4



5



6



7



8



9





10



11



12

AUFFÄCHERN | SPREADING

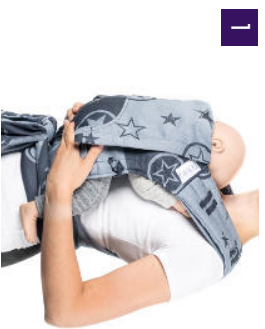

1



2



3

KOPFSTÜTZE | HEADREST



1



2



3

MEHRLAGIG | MULTILAYER



1

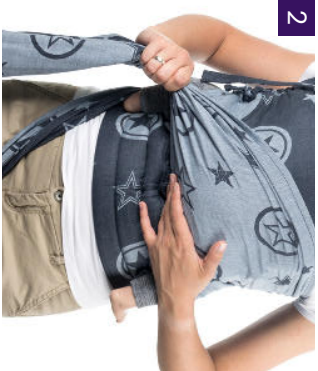

2



3



4

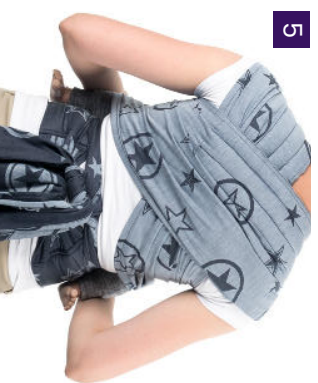

5



6

ABLEGEN | TAKING OFF



1



2



3

RÜCKENTRAGE | BACK CARRY

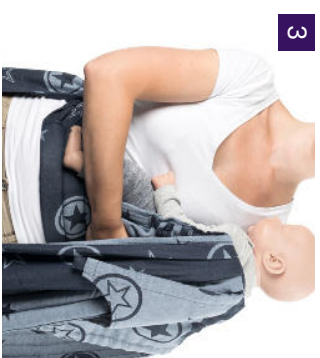

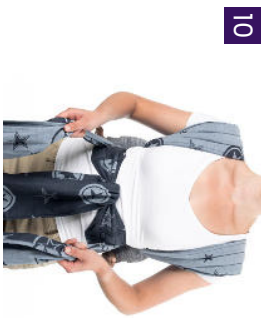

10

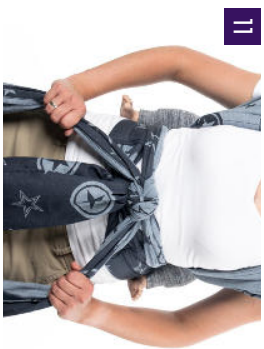

11



12

ABLEGEN | TAKING OFF

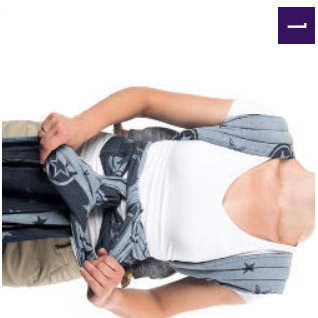

1



2



3



4



5



6

SICHERHEITSLABEL

Fidella® Fly Tai Baby

WARNUNG!

HERAUSFALLEN UND ERSTICKUNGSGEFAHR

WARNUNG: Wenn Sie diese Anweisungen nicht befolgen, kann das zu Verletzungen oder dem Tod führen!

HERAUSFALLEN -

Babys oder Kleinkinder können aus der Tragehilfe herausfallen.

- Stellen Sie vor jedem Gebrauch sicher, dass alle Knoten fest verschlossen sind.
- Seien Sie beim Gehen und Beugen besonders vorsichtig.
- Beugen Sie sich beim Bücken nie in der Taille, sondern immer in den Knien.

- Diese Trage ist für Kinder ab 3,5 kg bis 15 kg geeignet.

ERSTICKUNGSGEFAHR -

Babys und Kleinkinder können ersticken, wenn Mund und Nase gegen Ihren Körper gepresst werden.

- Binden Sie Ihr Baby nicht zu fest an den Körper.
- Geben Sie dem Baby genug Freiraum um den Kopf zu drehen.
- Achten Sie darauf, dass Mund und Nase freiliegen.

Fidella® Fly Tai Toddler

WARNUNG!

HERAUSFALLEN UND ERSTICKUNGSGEFAHR

WARNUNG: Wenn Sie diese Anweisungen nicht befolgen, kann das zu Verletzungen oder dem Tod führen!

HERAUSFALLEN -

Babys oder Kleinkinder können aus der Tragehilfe herausfallen.

- Stellen Sie vor jedem Gebrauch sicher, dass alle Knoten fest verschlossen sind.
- Seien Sie beim Gehen und Beugen besonders vorsichtig.
- Beugen Sie sich beim Bücken nie in der Taille, sondern immer in den Knien.

- Diese Trage ist für Kinder ab 10 kg bis 30 kg geeignet.

ERSTICKUNGSGEFAHR -

Babys und Kleinkinder können ersticken, wenn Mund und Nase gegen Ihren Körper gepresst werden.

- Binden Sie Ihr Baby nicht zu fest an den Körper.
- Geben Sie dem Baby genug Freiraum um den Kopf zu drehen.
- Achten Sie darauf, dass Mund und Nase freiliegen.

SAFETY LABEL

Fidella® Fly Tai Baby

WARNING!

FALL AND SUFFOCATION HAZARD

WARNING: Failure to follow the manufacturer's instructions can result in death or serious injury!

FALL HAZARD -

Infants can fall through a wide leg opening or out of carrier.

- Before each use, make sure all knots are secure.
- Take special care when leaning or walking.
- Never bend at the waist; bend at knees.
- Only use this carrier for children between 7,7 lbs and 33 lbs.

SUFFOCATION HAZARD -

Infants under 4 months can suffocate in this product if face is pressed tight against your body.

- Do not strap infant too tight against your body.
- Allow room for head movement.
- Keep infant's face free from obstructions at all times.

Fidella® Fly Tai Toddler

WARNING!

FALL AND SUFFOCATION HAZARD

WARNING: Failure to follow the manufacturer's instructions can result in death or serious injury!

FALL HAZARD -

Infants can fall through a wide leg opening or out of carrier.

- Before each use, make sure all fasteners are secure.
- Take special care when leaning or walking.
- Never bend at the waist; bend at knees.
- Only use this carrier for children between 22 lbs and 66 lbs.

SUFFOCATION HAZARD -

Infants under 4 months can suffocate in this product if face is pressed tight against your body.

- Do not strap infant too tight against your body.
- Allow room for head movement.
- Keep infant's face free from obstructions at all times.





Fidella®

stay close. feel free.

Nonomella GmbH
Bulßmannstr. 18
45896 Gelsenkirchen

Telefon: +49 (0) 209 604889-13
Telefax: +49 (0) 209 604889-29

hello@fidella.org

www.fidella.org



facebook.com/fidellawraps



instagram.com/fidellawraps



pinterest.de/fidellawraps



youtube.com/c/fidellawraps